

Plans de montage 2023



Sommaire

Pompes à chaleur air-eau	5	Ballons Ballons intégraux	127
› Montage extérieur		› Ballons tampons	
WPL 07/09/13/17 ACS classic	6	SBP 200/400/700 E/SOL	128
WPL-A 05/07/10/13 HK Premium	10	SBP 1000/1500 E/SOL/cool	131
WPL 15 A(C)S, WPL 20/25 A(C)	24	ACF 200R - 1000R, 1500PF - 2500PF	136
WPL 15 A(C)S, WPL 20/25 A(C) - 2 PAC en cascade	37	HSBC 200	138
WPL 15 A(C)S, WPL 20/25 A(C) - 3 PAC en cascade	47	HSBC 300 cool/HSBC 300 L cool	140
WPL 13/18/19/23/24 A	55		
WPL 13/18/19/23/24 A cascade	59	› Ballon combiné / à préparation	
WPL 47	61	d'eau chaude instantanée	
		SBS 601-1501 W/SOL	144
› Montage intérieur		HS-BM WT 1, 560L - 2190L	149
WPL 09/17 ICS	63	HS-BM WT 2 (SOL), 560L - 2190L	159
WPL 09/17 IKCS	73	Module eau fraîche 350L / 560L	169
WPL 13/18/19/23/24 I	77		
WPL 13/18/19/23/24 I cascade	95	› Ballons d'eau chaude / chauffe-eau	
Passage mural extérieur AWG 315.2/600	104	SBB 312.B WP, SBB 411.B WP SOL,	
Passage mural extérieur AWG 560	106	SBB 501 WP SOL	172
		SBB 600/800/1000 WP SOL	177
Système de ventilation avec		WP1V 300R - 2000R	181
pompes à chaleur air eau intégrée	107	WP2V 600R - 2000R	184
› Montage intérieur		WP1X 300R - 2000R	187
LWZ 8 CSE Premium	108	WP2X 300R - 2000R	190
LWZ 8 CS Trend	112	ATV 800R - 2000R	193
Silencieux à coulisse	116	ATX 800R - 2000R	195
Passage mural extérieur AWG 315.2/600	117		
		Pompes à chaleur à eau chaude	
Pompe à chaleur eau glycolée-eau	119	(Chauffe-eau thermodynamiques)	197
› Série confort		› Montage intérieur	
WPE-I 04/06/08/12/15 H(K) 230 Premium	120	WWK 300 electronic (SOL)	198
WPE-I 04/06/08/12/15 H(K)W 230 Premium	121		
› Série module			
WPE-I 33/44/59/87 H Premium	122		
WPE-I 05/07/10/13/17 H Plus	124		
WPF 20/27, WPF 27 HT	125		

Index

00001	116	WPL119	7
AWG (Passage mural extérieur)	104/117	WPL120	9
LWZ005	108	WPL121	39
LWZ006	109	WPL122	49
LWZ015	110	WPL124	43
LWZ016	111	WPL125	53
LWZ017	112	WPL127	75
LWZ018	113	WPL128	76
LWZ019	114	WPL129	64
LWZ020	115	WPL131	25
WPE-I 001	122	WPL132	38
WPE-I 002	123	WPL133	48
WPE-I 003	120	WPL134	33
WPE-I 004	121	WPL135	31
WPE-I 005	124	WPL136	35
WPF002	125	WPL137	44
WPL004	80	WPL138	54
WPL004-1	61	WPL139	28
WPL005	55	WPL140	29
WPL006	77	WPL141	41
WPL011	82	WPL142	42
WPL012	83	WPL143	51
WPL014	95	WPL144	52
WPL016	79	WPL145	90
WPL017	56	WPL146	91
WPL018	57	WPL147	92
WPL019	85	WPL148	93
WPL020	84	WPL149	94
WPL021	59	WPL152	99
WPL025	89	WPL153	103
WPL028	87	WPL154	100
WPL029	88	WPL155	97
WPL034	78	WPL156	98
WPL037	61	WPL157	101
WPL041	58	WPL158	102
WPL060-2	96	WPL167	67
WPL069	24	WPL172	45
WPL070	62	WPL174	46
WPL071	40	WPL180	86
WPL072	30	WPL181	71
WPL073	32	WPL182	72
WPL075	34	WPL201	106
WPL079	36	WPL-A 001	10
WPL085	37	WPL-A 002	11
WPL087	60	WPL-A 003	12
WPL088	50	WPL-A 004	13
WPL089	6	WPL-A 005	14
WPL092	27	WPL-A 006	15
WPL093	26	WPL-A 007	16
WPL099	8	WPL-A 008	17
WPL104	47	WPL-A 009	18
WPL111	73	WPL-A 010	19
WPL112	74	WPL-A 011	20
WPL113	63	WPL-A 012	21
WPL114	65	WPL-A 013	22
WPL115	66	WPL-A 014	23
WPL116	68		
WPL117	69		
WPL118	70		

Pompes à chaleur air-eau

Les pompes à chaleur de STIEBEL ELTRON sont très faciles à installer. Notre gamme complète propose la variante de montage adaptée à chaque besoin, que ce soit pour les bâtiments neufs ou en assainissement. C'est avec plaisir que nous vous assistons avec compétence et diligence lors de l'élaboration d'une solution individuelle - de la planification à l'installation.



Installation à l'extérieur | Ces pompes à chaleur s'installent à l'extérieur dans un boîtier résistant aux intempéries. Cela offre une solution d'encombrement très faible, puisqu'elle n'occupe que peu de place au sous-sol. En rénovation, on utilise souvent des pompes à chaleur installées à l'extérieur. Le raccordement au chauffage de la maison s'effectue à l'aide de tuyaux calorifugés. Ces derniers sont posés dans le sol.



Installation à l'intérieur | Grâce à leur compacité, les pompes à chaleur de STIEBEL ELTRON trouvent leur place dans la quasi-totalité des sous-sols. L'insonorisation de haute qualité garantit un fonctionnement extrêmement silencieux. C'est principalement dans les bâtiments neufs que les pompes à chaleur sont prévues d'emblée au sous-sol.

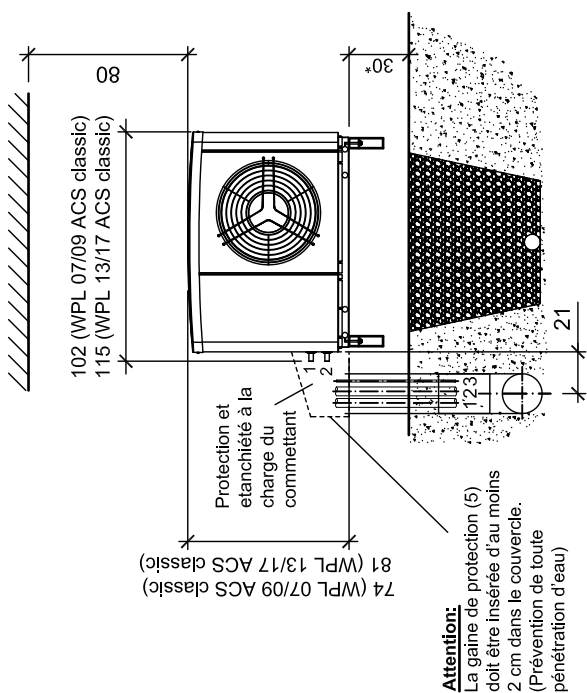

Attention:
La gaine de protection (5) doit être insérée d'au moins 2 cm dans le couvercle. (Prévention de toute pénétration d'eau)

**Départ et retour de chauffage
WPL 07/09/13/17 ACS classic:**

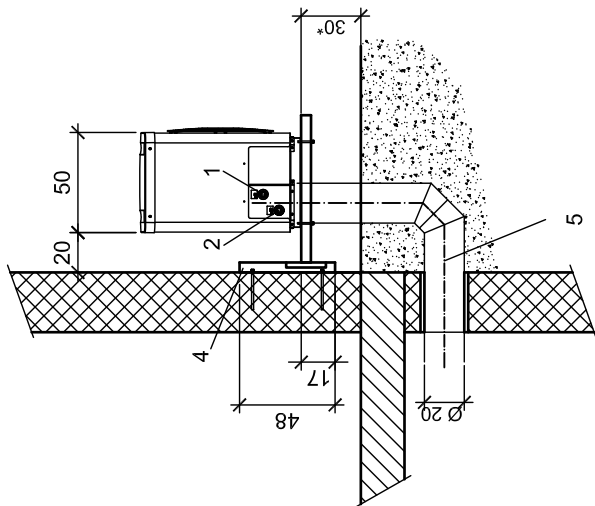
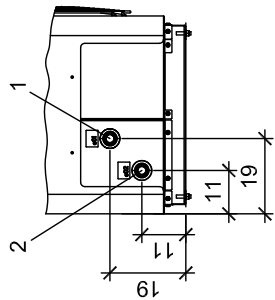

Légende:

- 1 Départ chauffage Ø 22
- 2 Retour chauffage Ø 22
- 3 Lignes de branchement électrique
- 4 Console murale
- 5 Gaine de protection pour conduites de chauffage et lignes électriques
- Gaine de protection Ø 200 mm
- 6 Évacuation de condensat:
- Évacuation libre dans fosse de drainage jusqu'à la profondeur hors-gel.

Distances minimales

Attention:
en cas de montage à l'extérieur, un mur doit être monté derrière la pompe à chaleur (protection contre le vent)!

*Tenir compte de la hauteur de neige

Toutes les dimensions en cm

STIEBEL ELTRON	Nom: WP	27.02.2017	Pompe à chaleur air-eau WPL 07/09/13/17 ACS classic Console murale (231101)	WPL089
	Date: 19.10.2016	04.04.2019		
	Vérifié: JR	28.08.2023		

WPL119

Pompe à chaleur air/eau WPL 07/09/13/17 ACS classic
Console murale (231101) - Traverse de mur

Nom: WP	04.04.2019
Date: 05.09.2017	28.08.2023
Vérifié: HS	

STIEBEL ELTRON

Départ et retour de chauffage WPL 07/09/13/17 ACS classic:

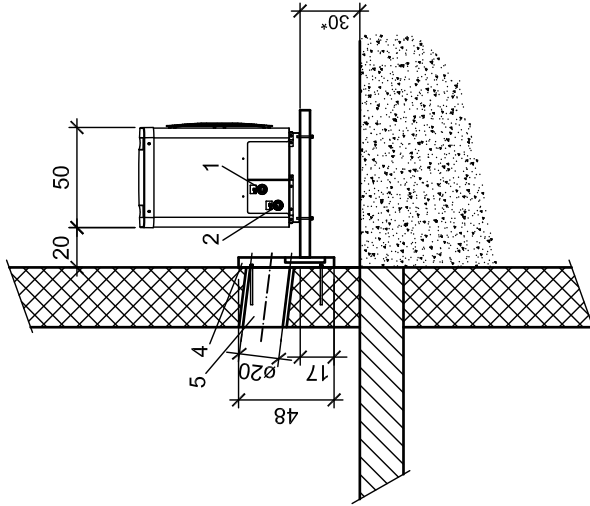
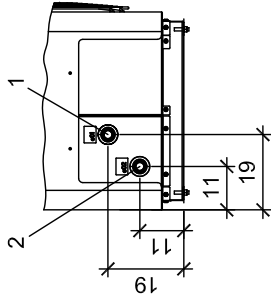

Legende:

- 1 Départ chauffage Ø 22 mm
 - 2 Retour chauffage Ø 22 mm
 - 3 Lignes de branchement électrique
 - 4 Console murale
 - 5 Gaine de protection pour conduites de chauffage et lignes électriques
 - 6 Gaine de protection Ø 200 mm en descente
- Évacuation de condensat:
- Évacuation libre dans fosse drainage jusqu'à la profondeur hors-gel.

Attention:

en cas de montage à l'extérieur, un mur doit être monté derrière la pompe à chaleur (protection contre le vent)!

*Tenir compte de la hauteur de neige !

Distances minimales

Toutes le dimensions
en cm

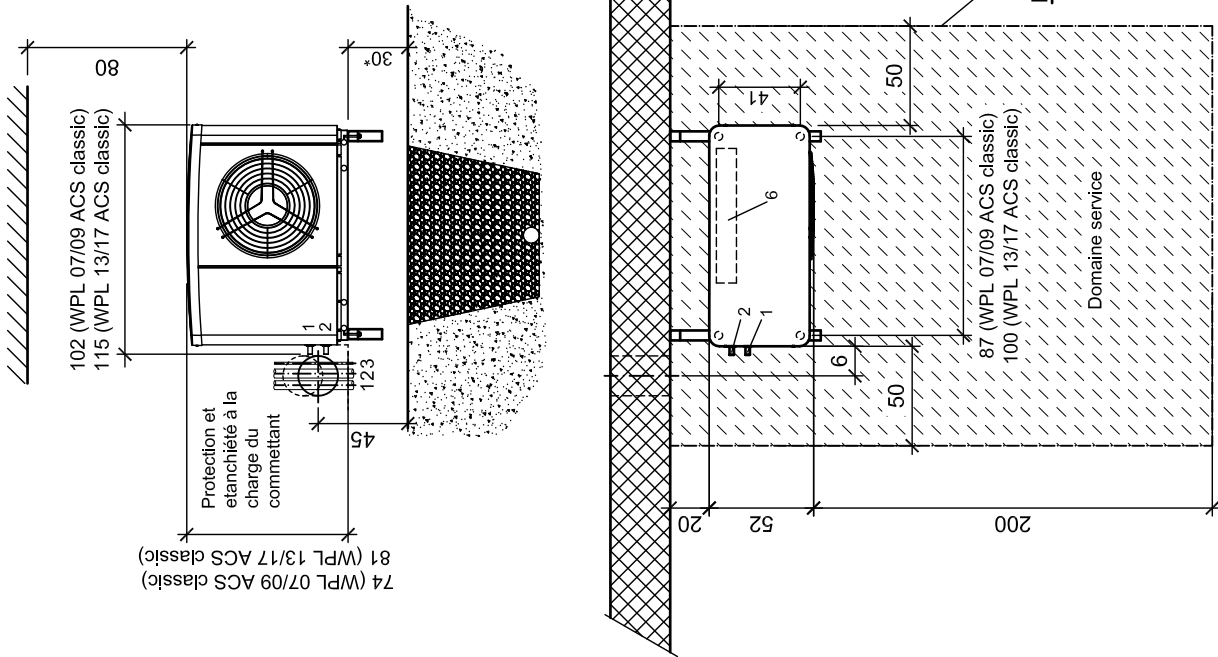

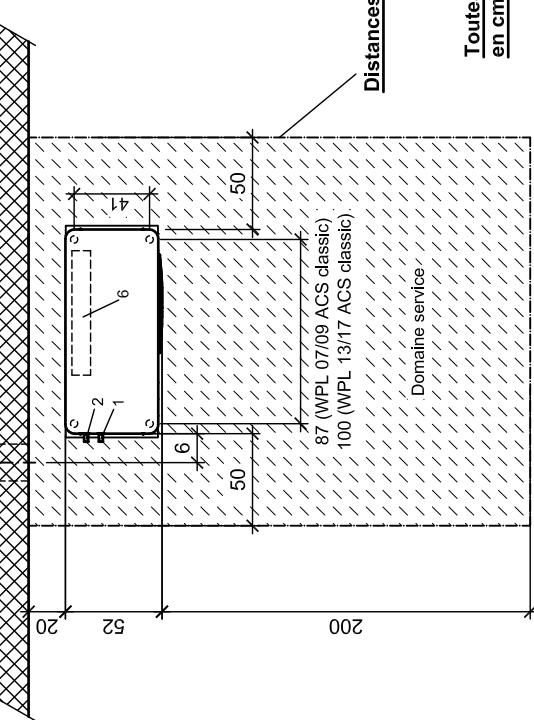
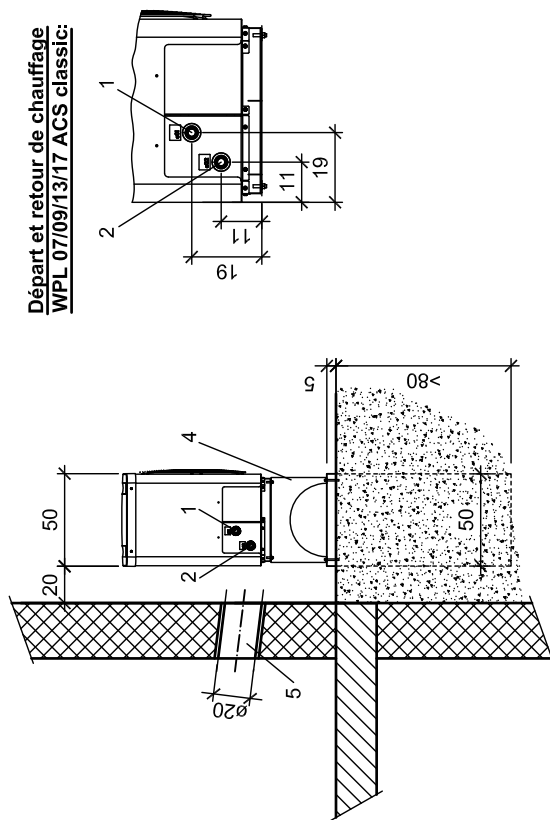
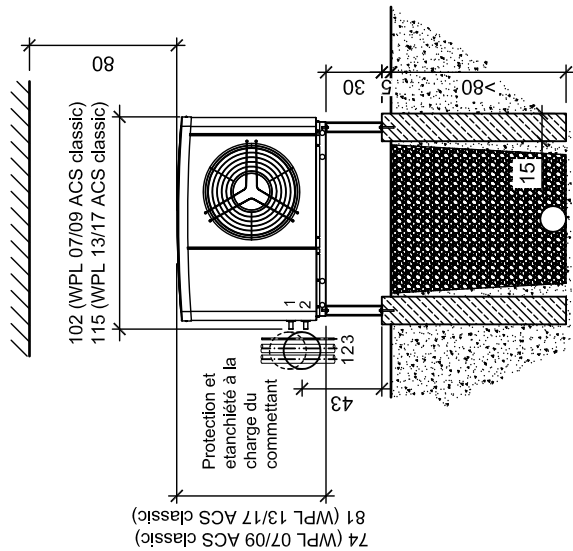

- Legende:**
- 1 Départ chauffage Ø 22 mm
 - 2 Retour chauffage Ø 22 mm
 - 3 Lignes de branchement électrique
 - 4 Console au sol
 - 5 Gaine de protection pour conduites de chauffage et lignes électriques
 - 6 Gaine de protection Ø 200 mm en descente
 - 6 Évacuation de condensat: - Évacuation libre dans fosse drainage jusqu'à la profondeur hors-gel.

Attention:
en cas de montage à l'extérieur, un mur doit être monté derrière la pompe à chaleur (protection contre le vent)!

STIEBEL ELTRON	Nom: WP	04.04.2019	Pompe à chaleur air-eau WPL 07/09/13/17 ACS classic Console au sol (236693) - Traverse de mur	WPL120
	Date: 05.09.2017	28.08.2023		
	Vérifié: HS			

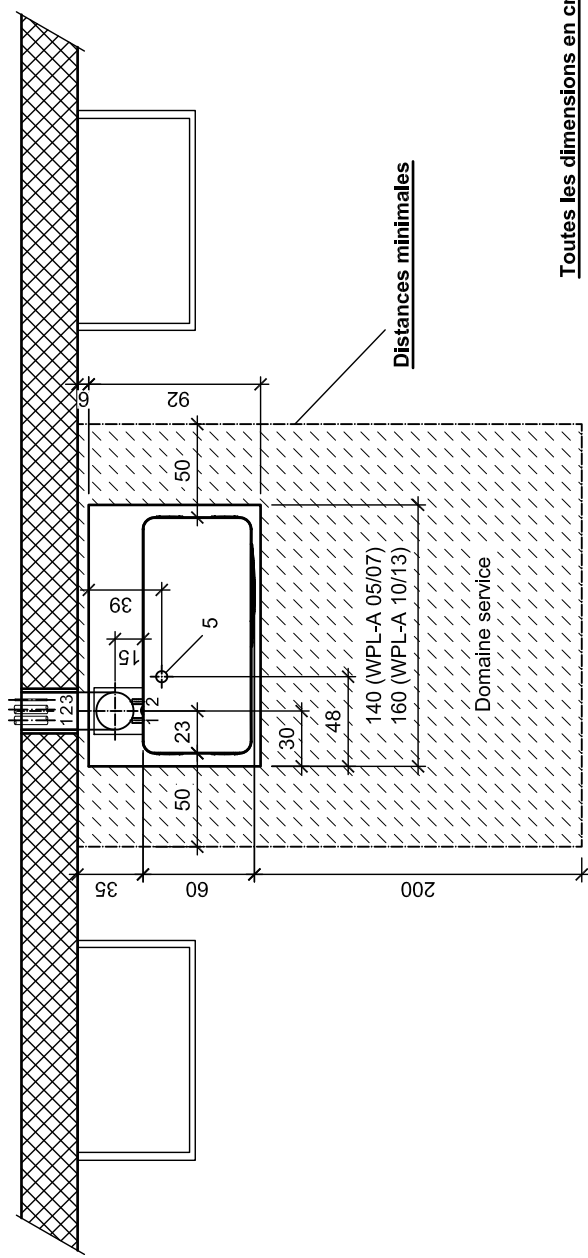
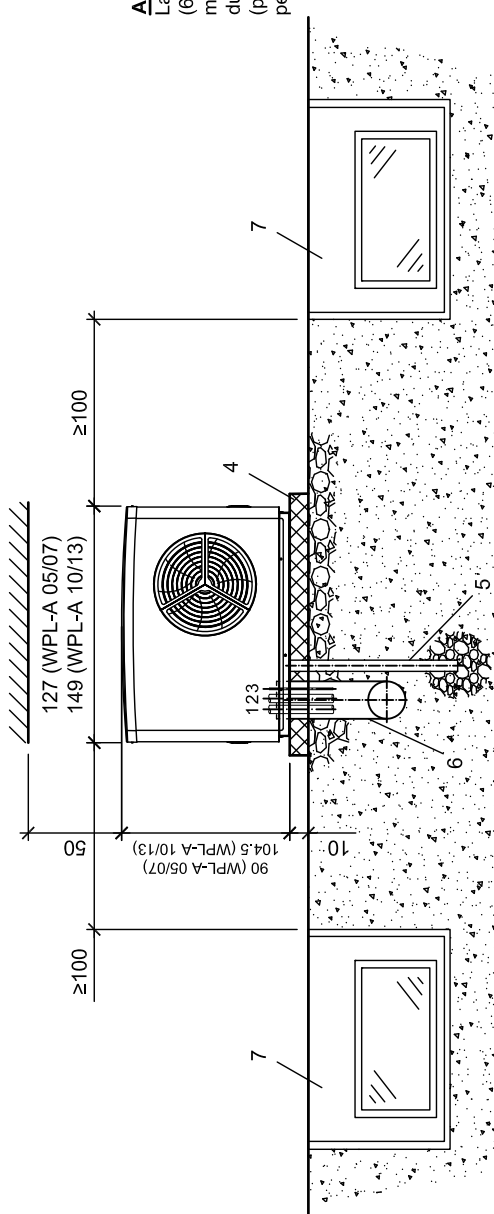
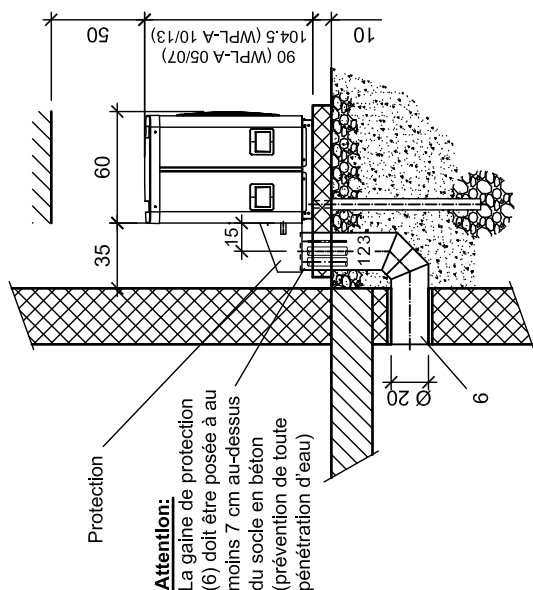

Légende:

- 1 Départ chauffage Ø 28 mm
- 2 Retour chauffage Ø 28 mm
- 3 Lignes de branchement électrique
- 4 Socle en béton
- 5 Evacuation du condensat,
Tuyau à condensat Ø 60 mm
Puis drainant jusqu'à la profondeur
hors gel ou dans un avaloir.
- 6 Gaine de protection pour conduites de
chauffage et lignes électriques
- Gaine de protection Ø 200 mm
Coude à 45°
- 7 Puit de lumière

Attention:

en cas de montage à l'extérieur, un mur doit être monté derrière la pompe à chaleur (protection contre le vent)!

Toutes les dimensions en cm

Distances minimales

Domaine service

STIEBEL ELTRON	Nom: WP	26.08.2020	WPL-A 001
	Date: 10.06.2020	12.12.2022	
	Vérifié: ZD		
Pompe à chaleur air- eau WPL-A 05/07/10/13 HK Premium Installation sur le fondation, puit de lumière au niveau du sol			

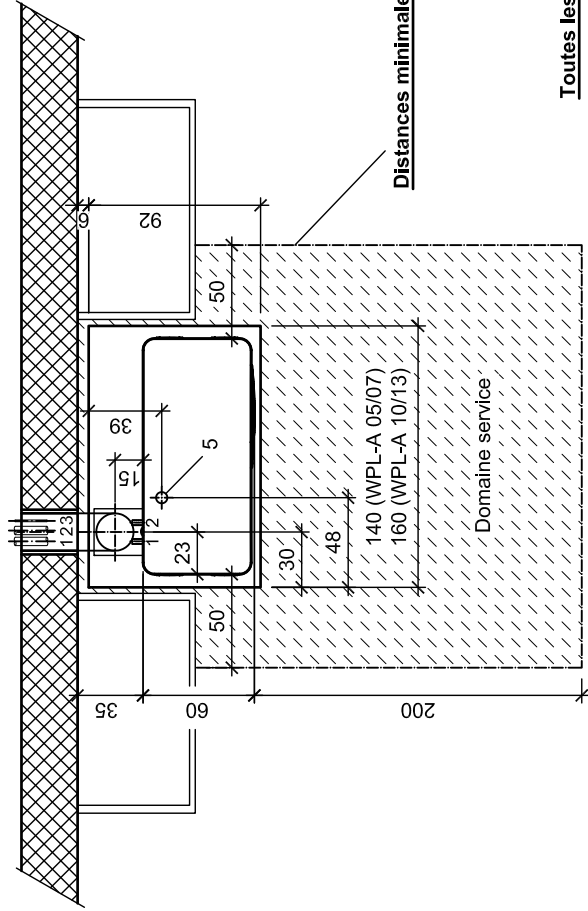
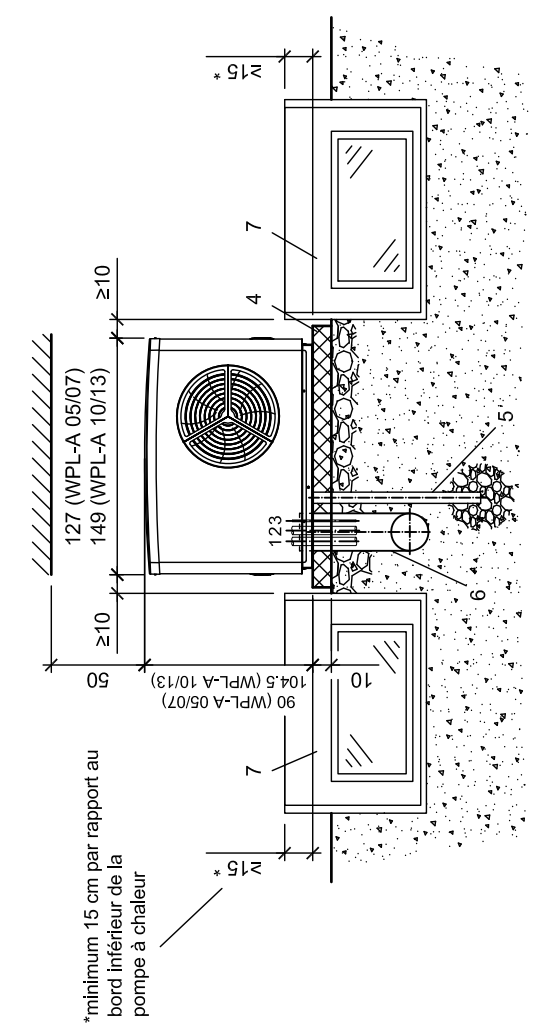
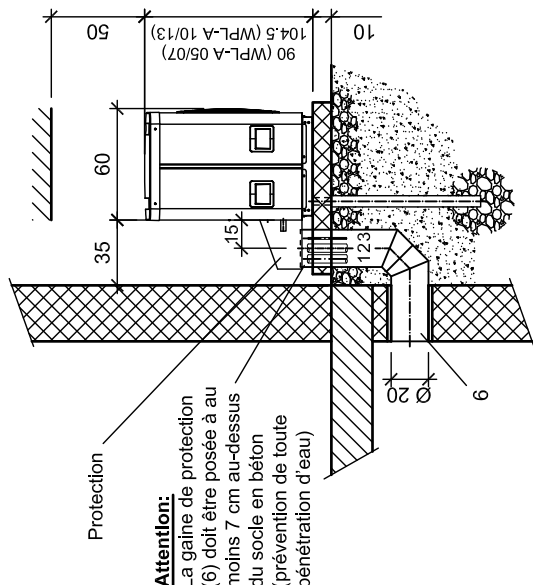

Légende:

- 1 Départ chauffage Ø 28 mm
- 2 Retour chauffage Ø 28 mm
- 3 Lignes de branchement électrique
- 4 Socle en béton
- 5 Evacuation du condensat,
Tuyau à condensat Ø 60 mm
Puis drainant jusqu'à la profondeur
hors gel ou dans un avaloir.
- 6 Gaine de protection pour conduites de
chauffage et lignes électriques
- 7 Gaine de protection Ø 200 mm
Coude à 45°
- 8 Puit de lumière

Attention:

en cas de montage à l'extérieur, un mur doit être monté derrière la pompe à chaleur (protection contre le vent)!

Toutes les dimensions en cm

STIEBEL ELTRON

Nom: WP	26.08.2020
Date: 10.06.2020	12.12.2022
Vérifié: ZD	

Pompe à chaleur air- eau WPL-A 05/07/10/13 HK Premium
Installation sur le fondation, puit de lumière au-dessus du sol

WPL-A 002

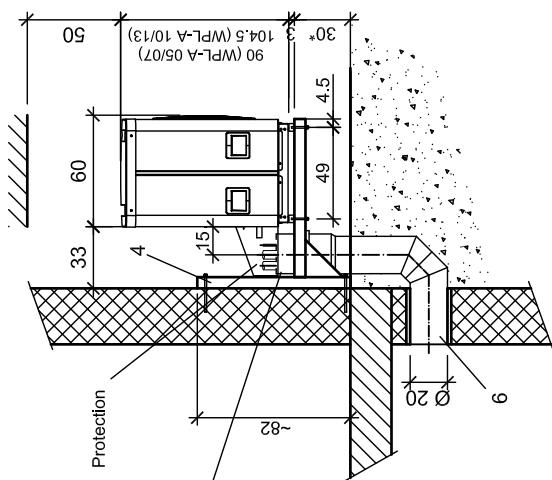

Attention:
La gaine de protection (6) doit être insérée d'au moins 2 cm dans le couvercle. (Prévention de toute pénétration d'eau)

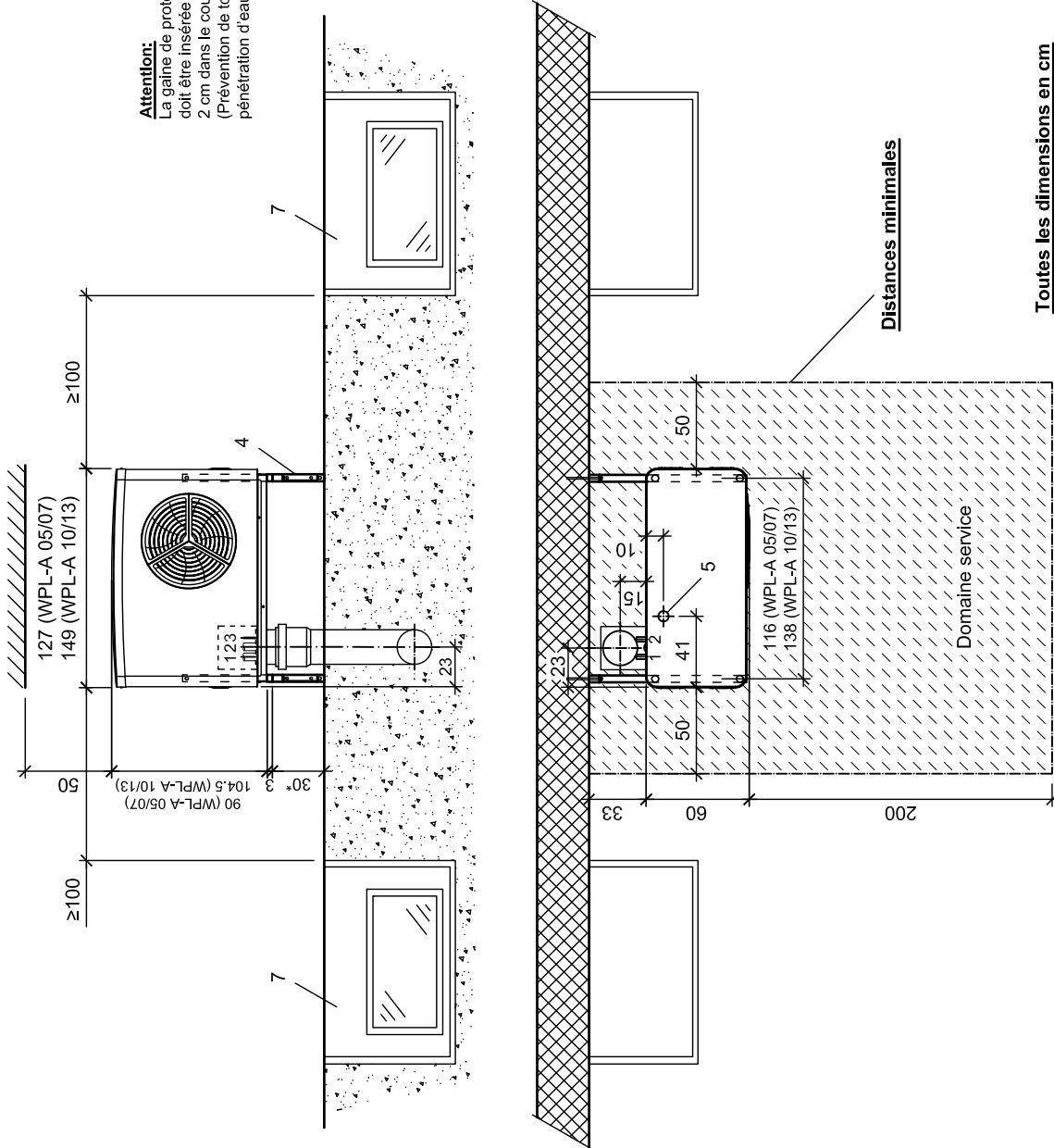

Distances minimales

Domaine service

Toutes les dimensions en cm

Légende:

- 1 Départ chauffage Ø 28 mm
- 2 Retour chauffage Ø 28 mm
- 3 Lignes de branchement électrique
- 4 Console murale
- 5 Évacuation du condensat:
 - Évacuation libre dans fosse de drainage.
 - dans tube à condensat Ø 60 mm avec puits drainant jusqu'à la profondeur hors-gel.
 - Ruban chauffant nécessaire.
 - Introduire dans un avaloir.
 - Ruban chauffant nécessaire
- 6 Gaine de protection pour conduites de chauffage et lignes électriques
- Gaine de protection Ø 200 mm
- Coude à 45°
- 7 Puit de lumière

*Tenir compte de la hauteur de neige

Attention:

en cas de montage à l'extérieur, un mur doit être monté derrière la pompe à chaleur (protection contre le vent)!

Nom: WP	12.12.2022
Date: 10.06.2020	
Vérifié: ZD	

Pompe à chaleur air- eau WPL-A 05/07/10/13 HK Premium
Installation sur console murale (233748)

STIEBEL ELTRON

WPL-A 003

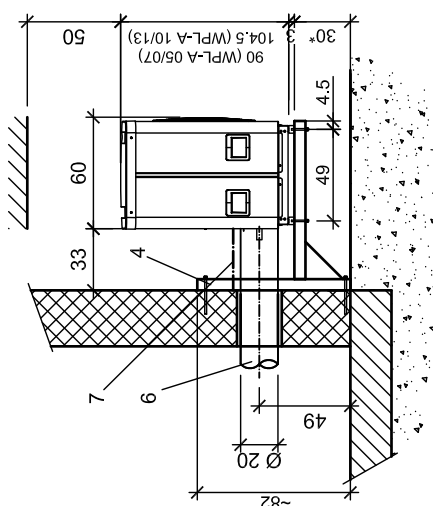

Légende:

- 1 Départ chauffage Ø 28 mm
- 2 Retour chauffage Ø 28 mm
- 3 Lignes de branchement électrique
- 4 Console murale
- 5 Évacuation du condensat:
 - Évacuation libre dans fosse de drainage.
 - dans tube à condensat Ø 60 mm avec puits drainant jusqu'à la profondeur hors-gel.
 - Ruban chauffant nécessaire.
 - Introduire dans un avaloir.
- 6 Gaine de protection pour conduites de chauffage et lignes électriques
- 7 Un couvercle de protection doit être fourni par le client
- 8 Puit de lumière

*Tenir compte de la hauteur de neige

Attention:

en cas de montage à l'extérieur, un mur doit être monté derrière la pompe à chaleur (protection contre le vent)!

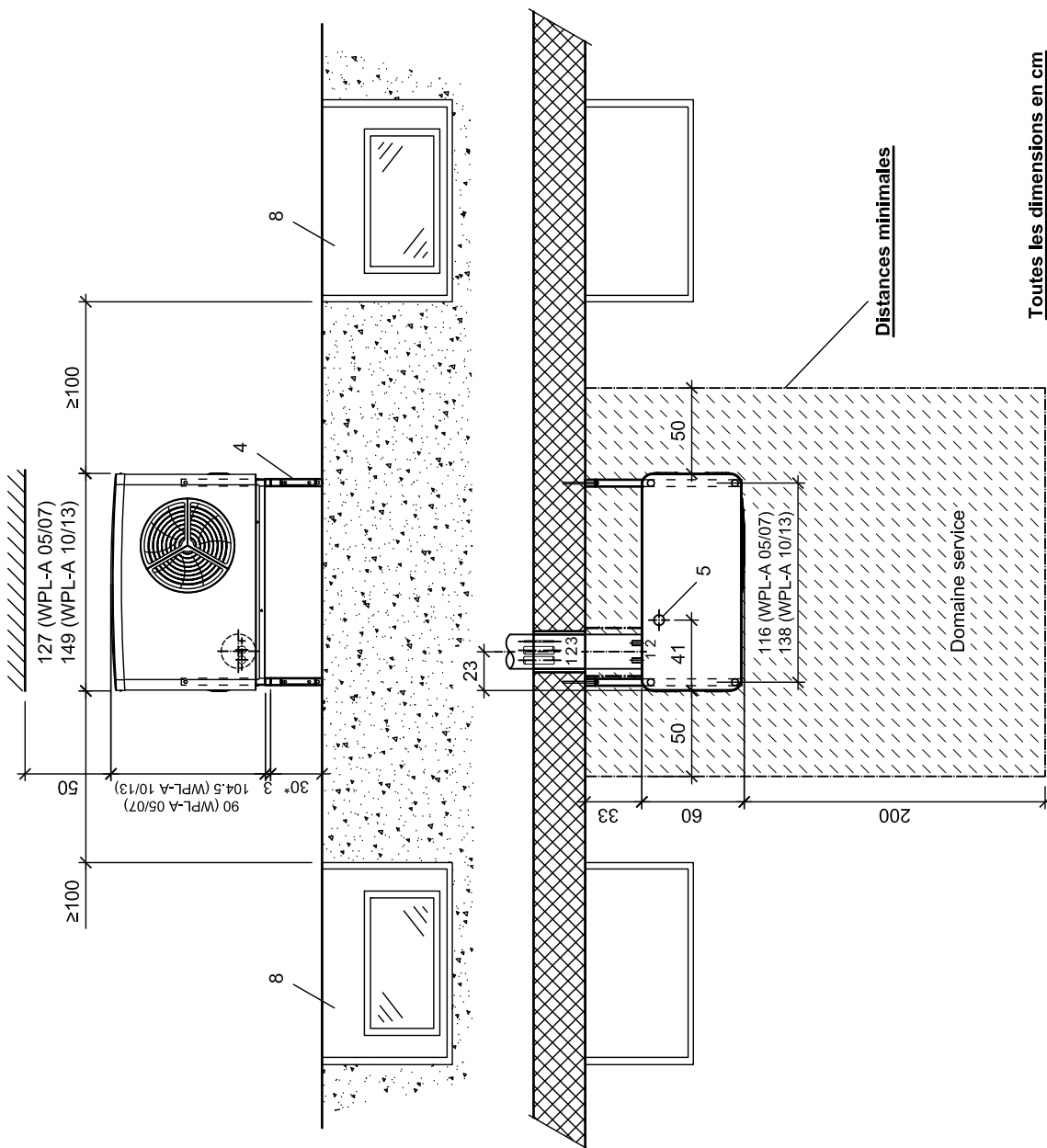

Distances minimales

Toutes les dimensions en cm

STIEBEL ELTRON	Nom: WP	12.12.2022	WPL-A 004
	Date: 10.06.2020		
	Vérifié: ZD		
Pompe à chaleur air- eau WPL-A 05/07/10/13 HK Premium Installation sur console murale (233748)			

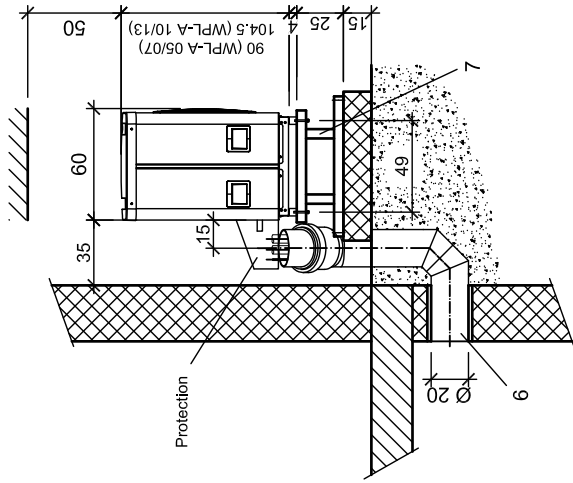

Légende:

- 1 Départ chauffage Ø 28 mm
- 2 Retour chauffage Ø 28 mm
- 3 Lignes de branchement électrique
- 4 Bloc marche
- 5 Évacuation de condensat:
 - Évacuation libre dans fosse de drainage.
 - dans tube à condensat Ø 60 mm avec puits drainant jusqu'à la profondeur hors-gel.
 - Ruban chauffant nécessaire.
 - Introduire dans un avaloir.
 - Ruban chauffant nécessaire.
- 6 Gaine de protection pour conduites de chauffage et lignes électriques
- Gaine de protection Ø 200 mm
- Coude à 45°
- 7 Console au sol en forme de H
- 8 Puit de lumière

Attention:

en cas de montage à l'extérieur, un mur doit être monté derrière la pompe à chaleur (protection contre le vent)!

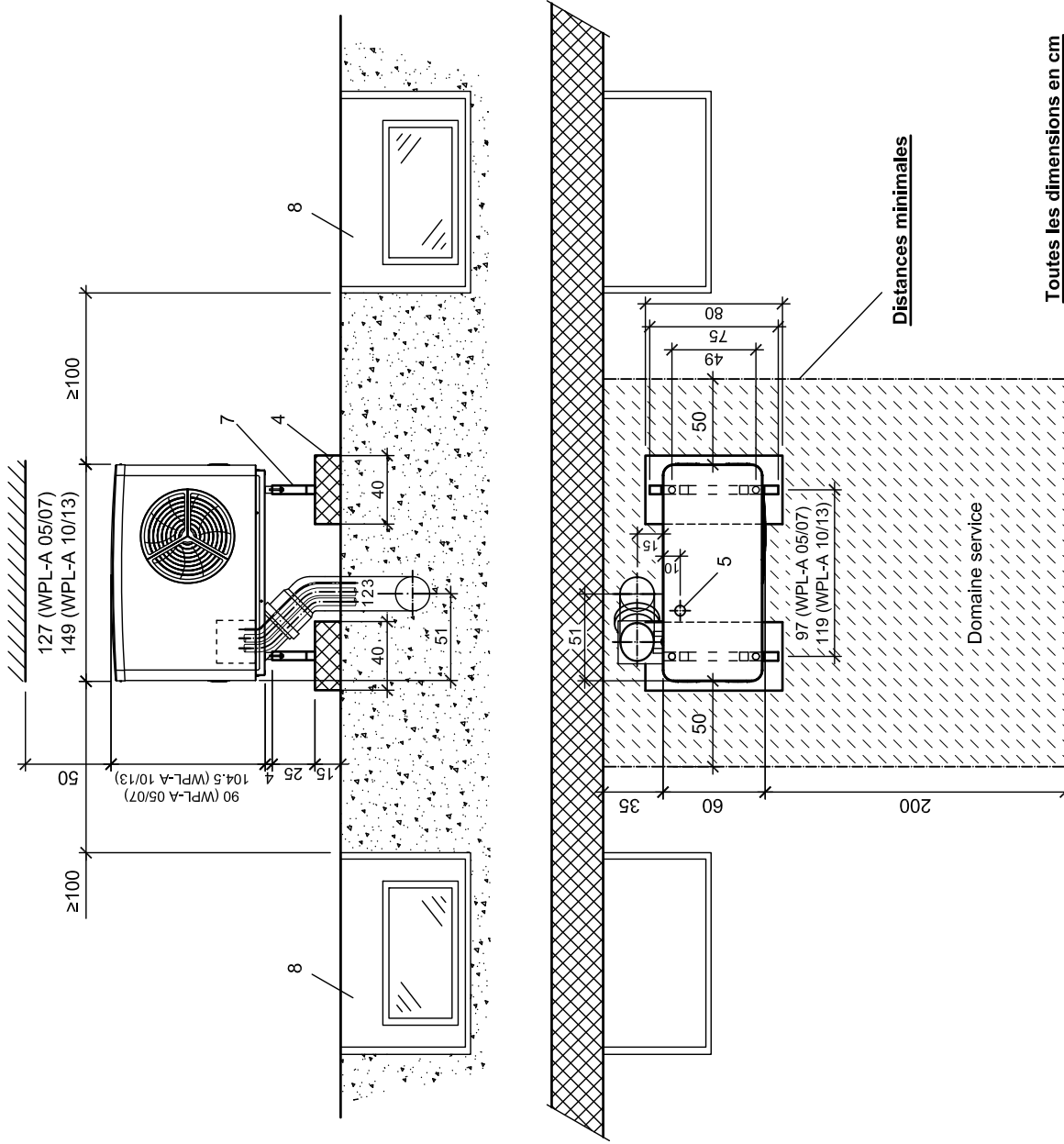

STIEBEL ELTRON	Nom: WP	12.12.2022	WPL-A 005
	Date: 12.11.2020		
	Vérifié: ZD		Pompe à chaleur air- eau WPL-A 05/07/10/13 HK Premium Plan de socle p. console de montage (forme en H 233854)

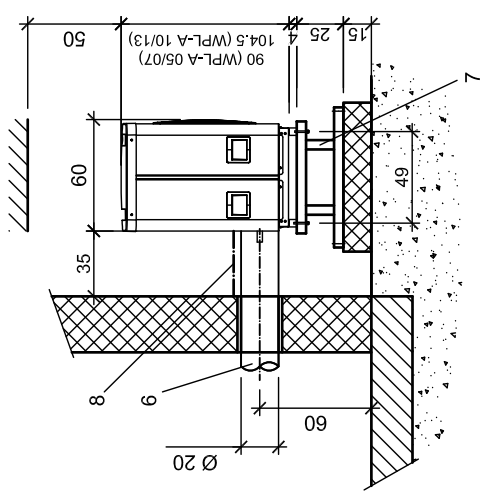

Légende:

- 1 Départ chauffage Ø 28 mm
- 2 Retour chauffage Ø 28 mm
- 3 Lignes de branchement électrique
- 4 Bloc marche
- 5 Évacuation de condensat:
 - Evacuation libre dans fosse de drainage.
 - dans tube à condensat Ø 60 mm avec puits drainant jusqu'à la profondeur hors-gel.
 - Ruban chauffant nécessaire.
 - Introduire dans un avaloir.
 - Ruban chauffant nécessaire.
- 6 Gaine de protection pour conduites de chauffage et lignes électriques
- 7 Console au sol en forme de H
- 8 Un couvercle de protection doit être fourni par le client
- 9 Puit de lumière

Attention:

en cas de montage à l'extérieur, un mur doit être monté derrière la pompe à chaleur (protection contre le vent)!

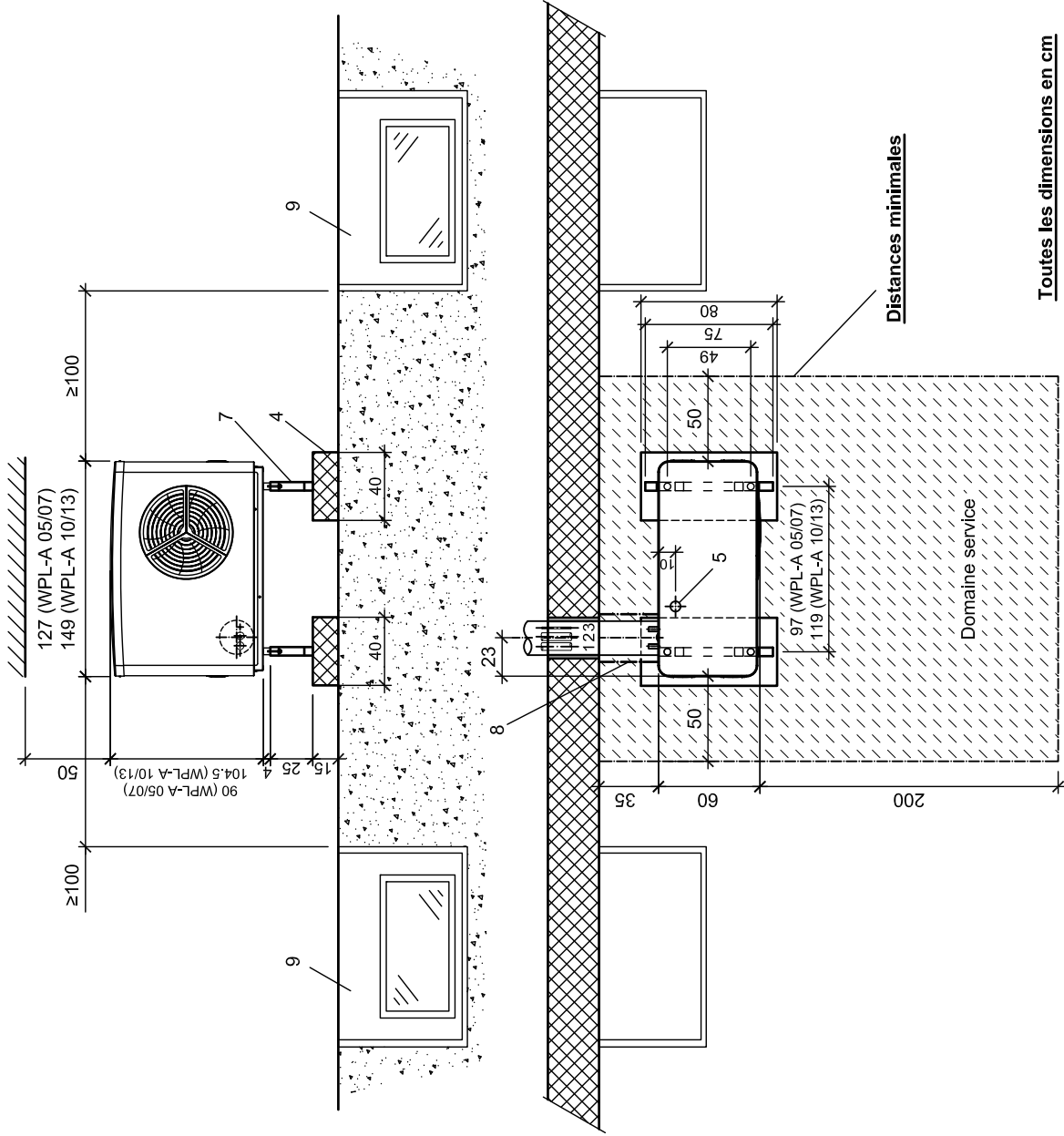

Distances minimales

Toutes les dimensions en cm

STIEBEL ELTRON	Nom: WP	12.12.2022	WPL-A 006
	Date: 12.11.2020		
	Vérifié: ZD		Pompe à chaleur air- eau WPL-A 05/07/10/13 HK Premium Plan de socle p. console de montage (forme en H 233854)

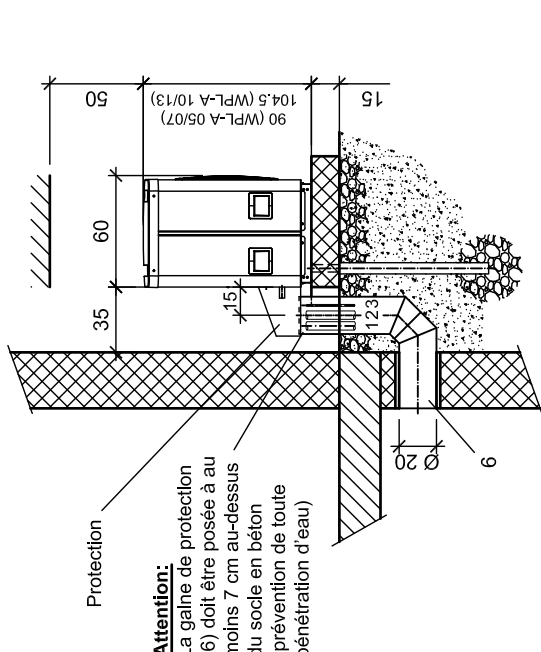

Protection

Attention:
La gaine de protection (6) doit être posée à au moins 7 cm au-dessus du socle en béton (prévention de toute pénétration d'eau)

Légende:

- 1 Départ chauffage Ø 28 mm
- 2 Retour chauffage Ø 28 mm
- 3 Lignes de branchement électrique
- 4 Bloc marche
- 5 Évacuation du condensat.
Tuyau à condensat Ø 60 mm
Puits drainant jusqu'à profondeur hors gel ou dans un avaloir.
- 6 Gaine de protection pour conduites de chauffage et lignes électriques
Gaine de protection Ø 200 mm
Coude à 45°
- 7 Tuyau de condensat 169085
- 8 Ruban chauffant 1m 232978
- 9 Fixation au sol/la sécurité des transports
- 10 Puit de lumière

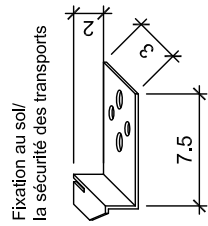

Fixation au sol/la sécurité des transports

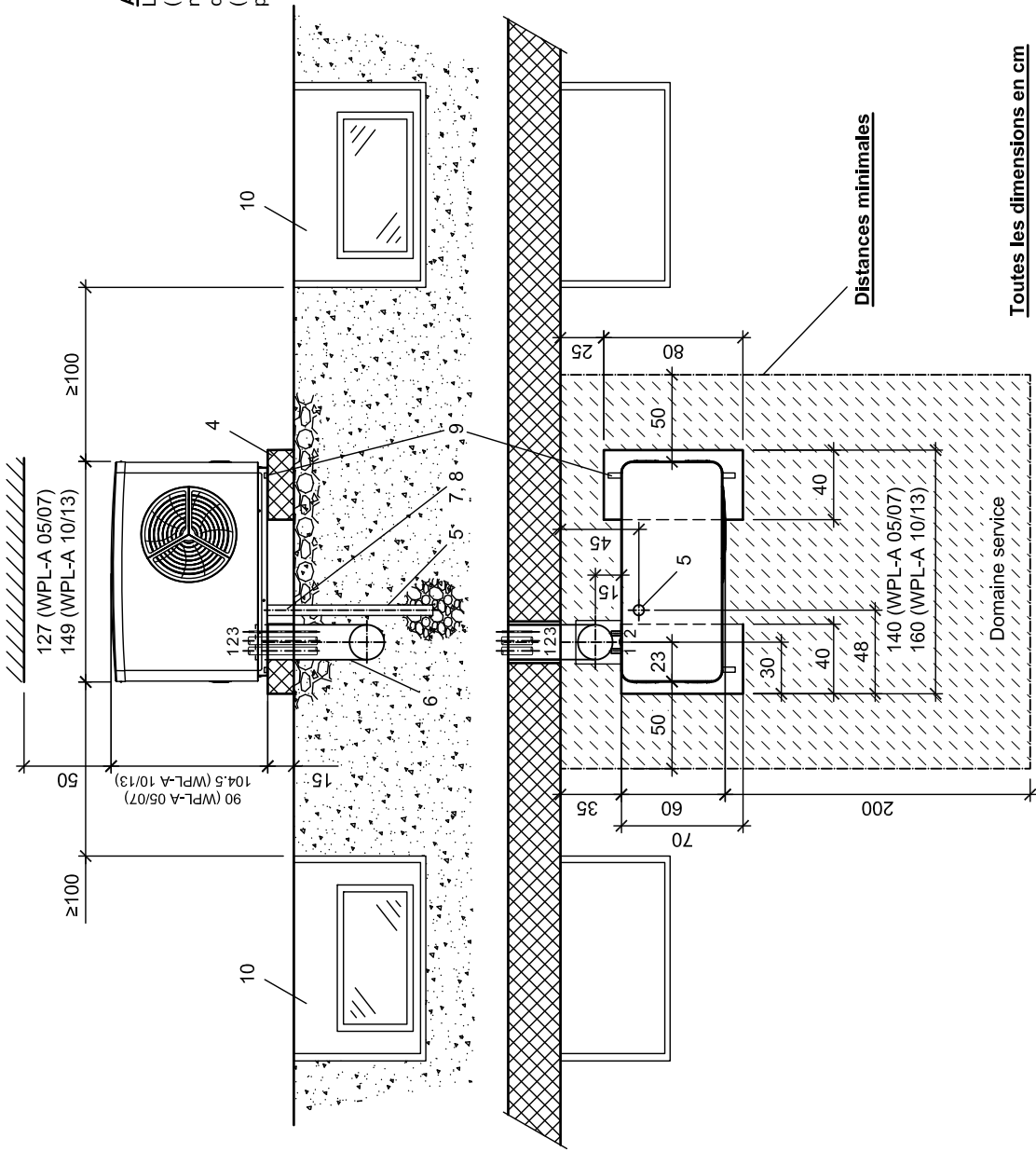

Distances minimales

Domaine service

Attention:

en cas de montage à l'extérieur, un mur doit être monté derrière la pompe à chaleur (protection contre le vent) !

Toutes les dimensions en cm

STIEBEL ELTRON	Nom: WP	12.12.2022	WPL-A 007
	Date: 12.11.2020		
	Vérifié: ZD		
Pompe à chaleur air- eau WPL-A 05/07/10/13 HK Premium		Plan de dégagement pour blocs marches, puit de lumière au niveau du sol	

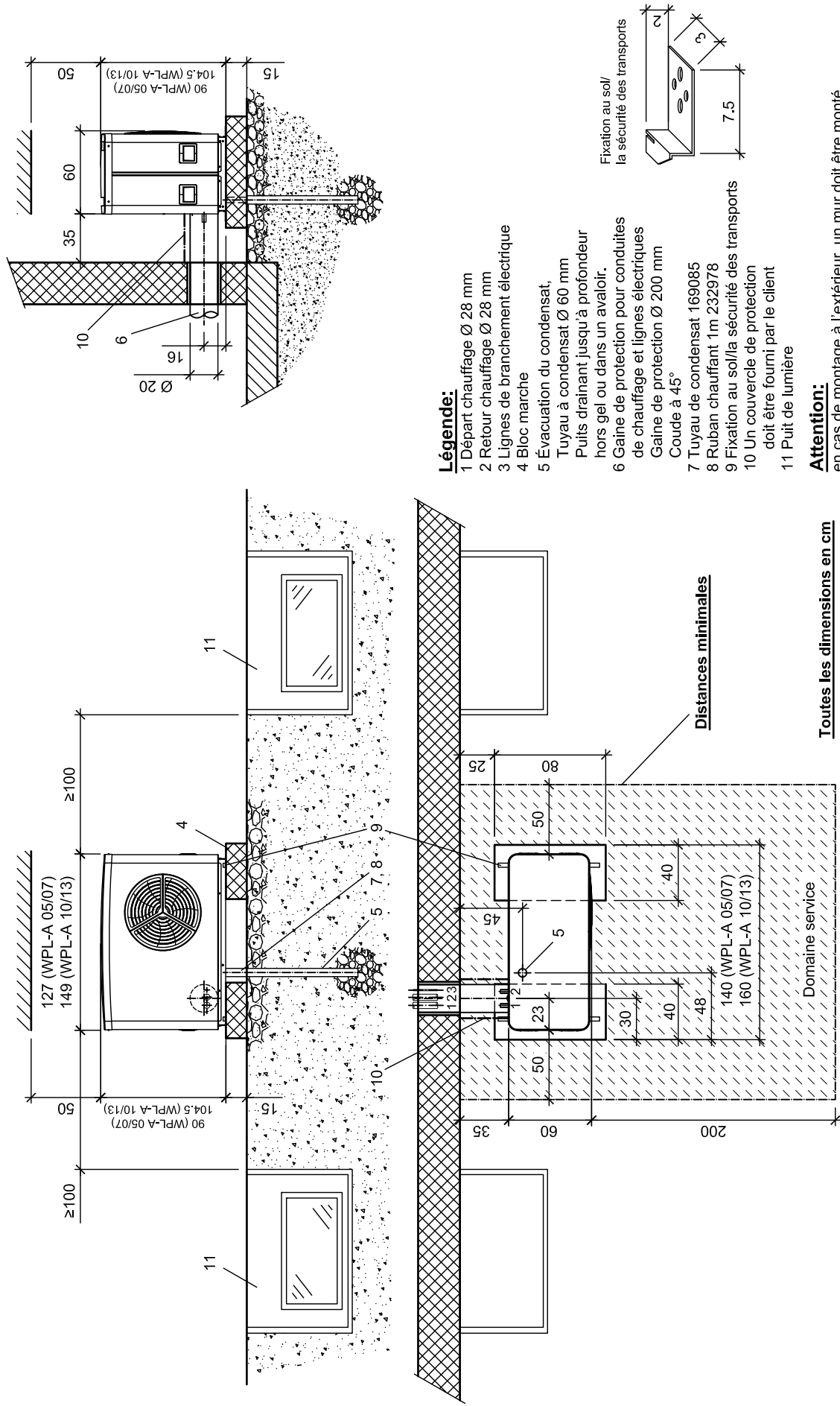

Légende:

- 1 Départ chauffage Ø 28 mm
- 2 Retour chauffage Ø 28 mm
- 3 Lignes de branchement électrique
- 4 Bloc marche
- 5 Évacuation du condensat.
Tuyau à condensat Ø 60 mm
Puits drainant jusqu'à profondeur hors gel ou dans un avaloir.
- 6 Gaine de protection pour conduites de chauffage et lignes électriques
- 7 Gaine de protection Ø 200 mm
Coude à 45°
- 8 Tuyau de condensat 169085
- 9 Ruban chauffant 1m 232978
- 10 Fixation au sol/la sécurité des transports doit être fourni par le client
- 11 Puit de lumière

Attention:

en cas de montage à l'extérieur, un mur doit être monté derrière la pompe à chaleur (protection contre le vent)!

Toutes les dimensions en cm

Distances minimales

STIEBEL ELTRON	Nom: WP	12.12.2022
	Date: 12.11.2020	
	Vérifié: ZD	
Pompe à chaleur air- eau WPL-A 05/07/10/13 HK Premium		
Plan de dégagement pour blocs marches, puit de lumière au niveau du sol		
WPL-A 008		

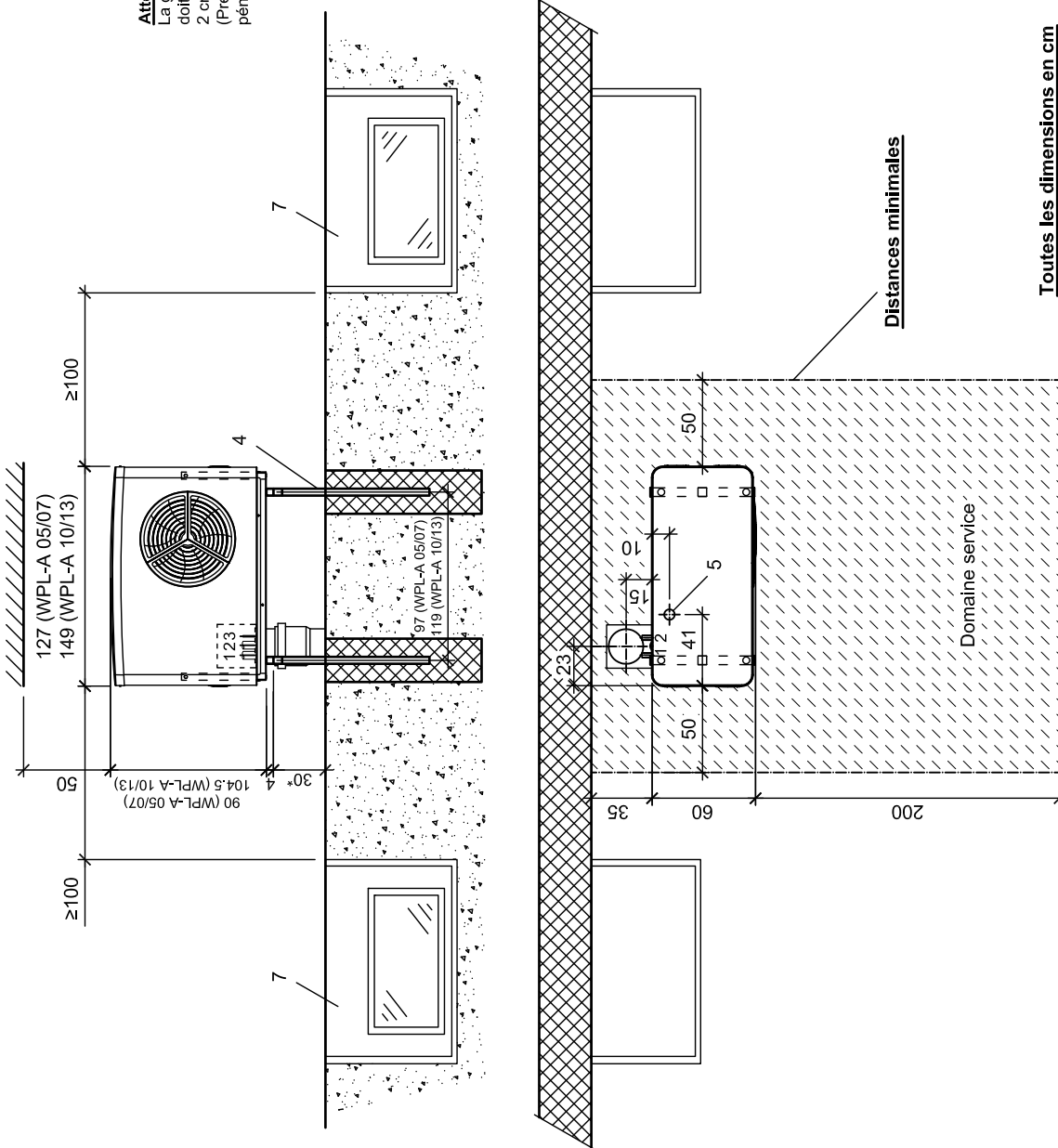
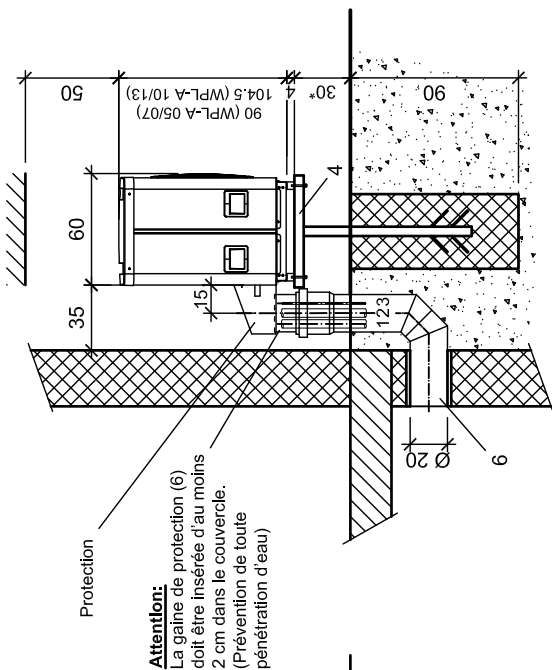

Légende:

- 1 Départ chauffage Ø 28 mm
- 2 Retour chauffage Ø 28 mm
- 3 Lignes de branchement électrique
- 4 Console au sol en forme de T
- 5 Évacuation du condensat:
 - Évacuation libre dans fosse de drainage.
 - dans tube à condensat Ø 60 mm avec puits drainant jusqu'à la profondeur hors-gel.
 - Ruban chauffant nécessaire.
 - Introduire dans un avaloir.
 - Ruban chauffant nécessaire
- 6 Gaine de protection pour conduites de chauffage et lignes électriques
- Gaine de protection Ø 200 mm
- Coude à 45°
- 7 Puit de lumière

*Tenir compte de la hauteur de neige

Attention:

en cas de montage à l'extérieur, un mur doit être monté derrière la pompe à chaleur (protection contre le vent)!

STIEBEL ELTRON	Nom: WP	12.12.2022	WPL-A 009
	Date: 09.12.2020		
	Vérifié: ZD		
Pompe à chaleur air- eau WPL-A 05/07/10/13 HK Premium Installation pour console au sol (console en T 233853)			

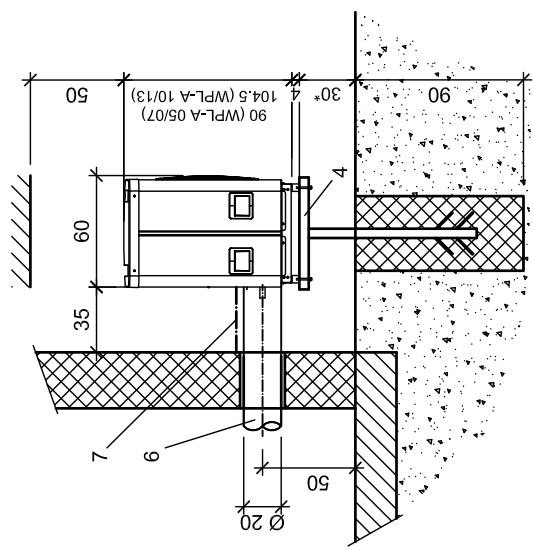

Légende:

- 1 Départ chauffage Ø 28 mm
- 2 Retour chauffage Ø 28 mm
- 3 Lignes de branchement électrique
- 4 Console au sol en forme de T
- 5 Évacuation du condensat:
 - Évacuation libre dans fosse de drainage.
 - dans tube à condensat Ø 60 mm avec puits drainant jusqu'à la profondeur hors-gel.
- 6 Ruban chauffant nécessaire.
- 7 Introduire dans un avaloir.
- 8 Ruban chauffant nécessaire
- 9 Gaine de protection pour conduites de chauffage et lignes électriques
- 10 Gaine de protection Ø 200 mm
- 11 Un couvercle de protection doit être fourni par le client
- 12 Puit de lumière

*Tenir compte de la hauteur de neige

Attention:

en cas de montage à l'extérieur, un mur doit être monté derrière la pompe à chaleur (protection contre le vent)!

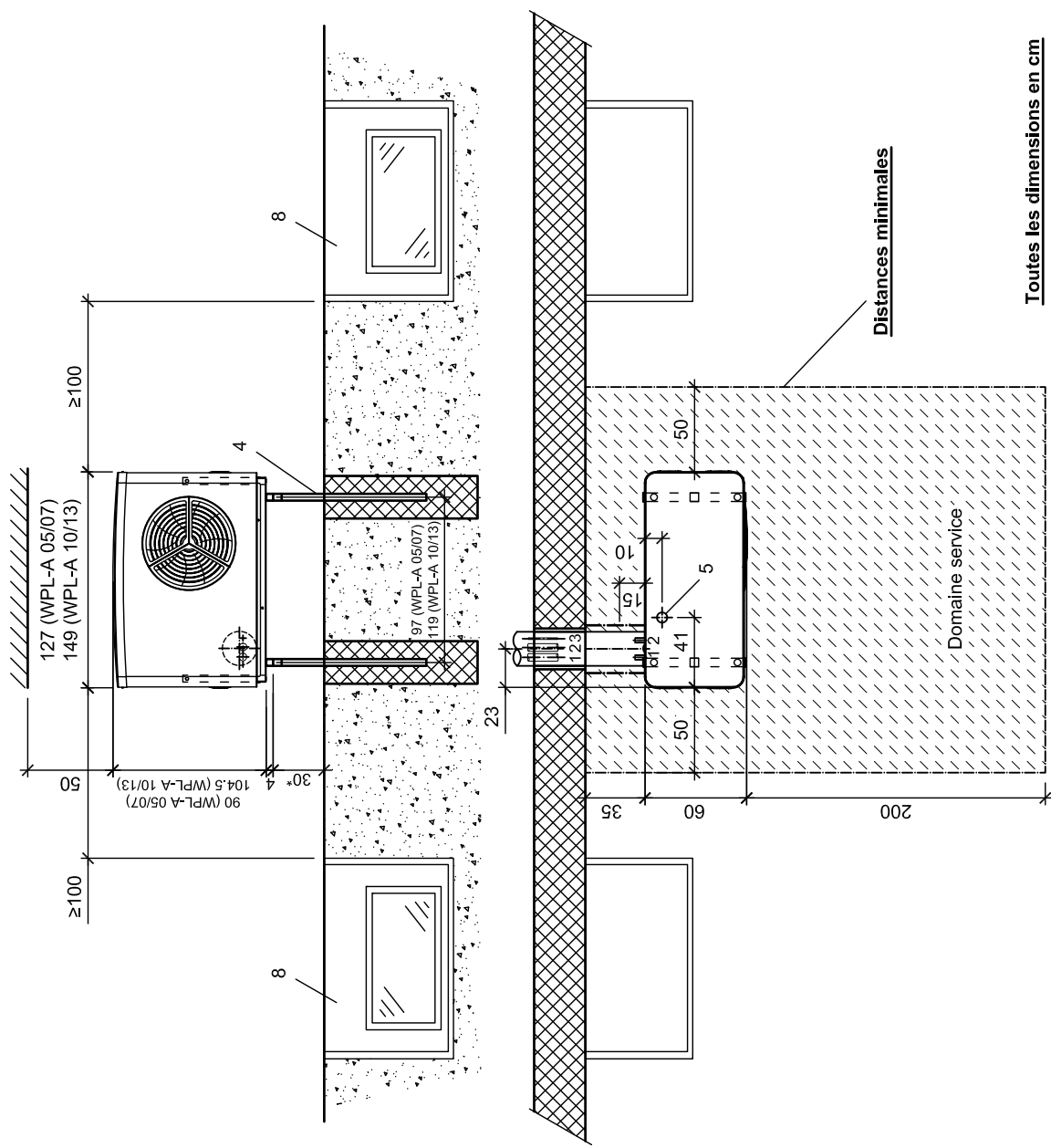

Distances minimales

Toutes les dimensions en cm

STIEBEL ELTRON	Nom: WP	12.12.2022	WPL-A 010
	Date: 09.12.2020		
	Vérifié: ZD		
Pompe à chaleur air- eau WPL-A 05/07/10/13 HK Premium Installation pour console au sol (console en T 233853)			

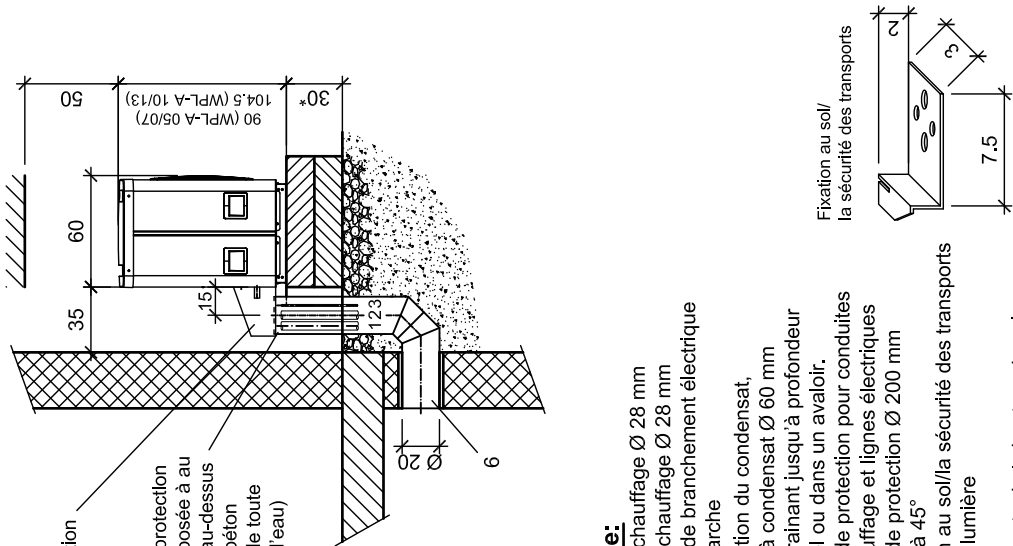

Attention:
La gaine de protection (6) doit être posée à au moins 7 cm au-dessus du socle en béton (prévention de toute pénétration d'eau)

Légende:

- 1 Départ chauffage Ø 28 mm
- 2 Retour chauffage Ø 28 mm
- 3 Lignes de branchement électrique
- 4 Bloc marche
- 5 Évacuation du condensat. Tuyau à condensat Ø 60 mm Puits drainant jusqu'à profondeur hors gel ou dans un avaloir.
- 6 Gaine de protection pour conduites de chauffage et lignes électriques
- Gaine de protection Ø 200 mm Coude à 45°
- 7 Fixation au sol/la sécurité des transports
- 8 Puit de lumière

*Tenir compte de la hauteur de neige

Attention:

en cas de montage à l'extérieur, un mur doit être monté derrière la pompe à chaleur (protection contre le vent) !

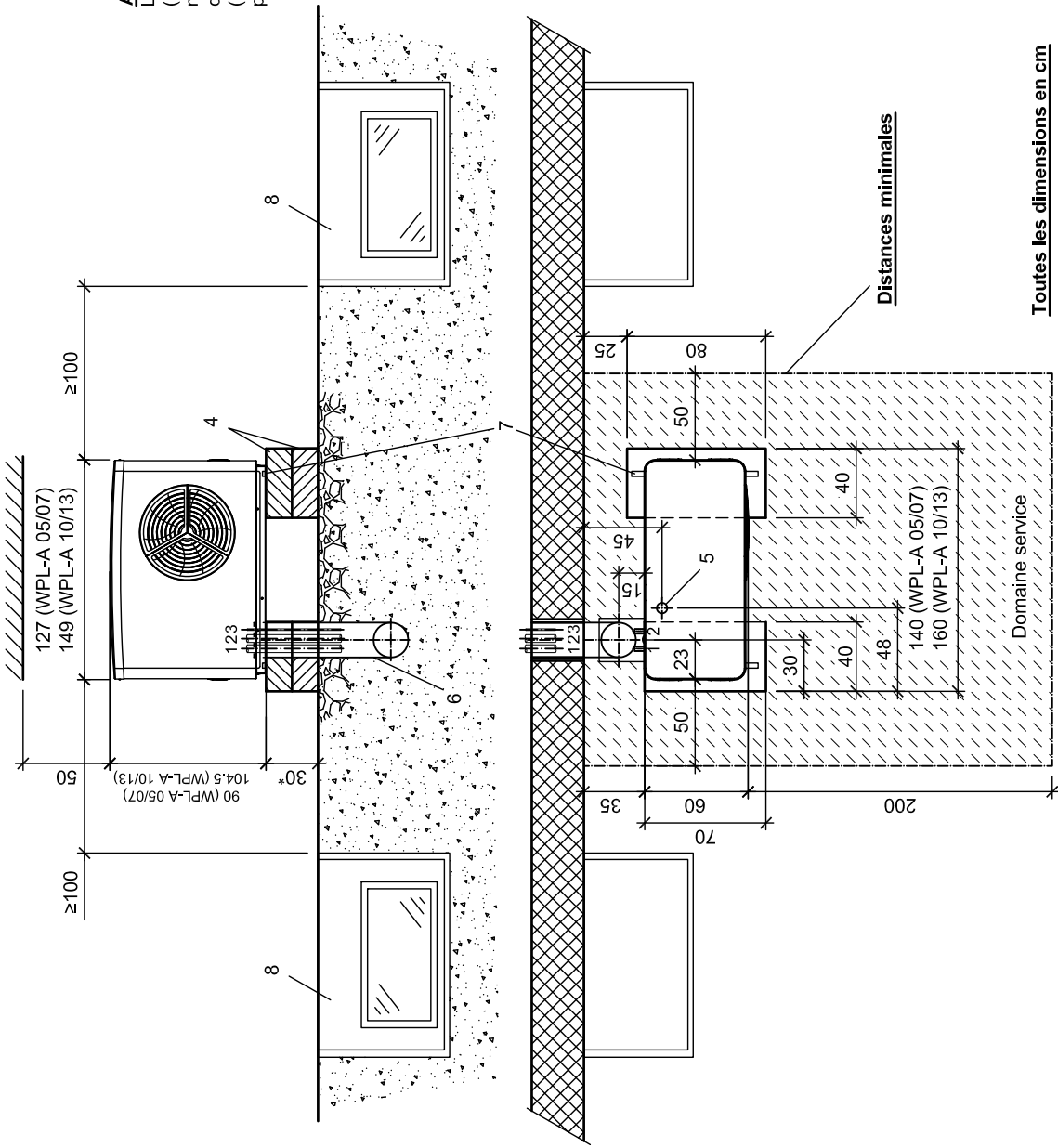

Distances minimales

Toutes les dimensions en cm

STIEBEL ELTRON	Nom: WP	12.12.2022	WPL-A 011
	Date: 09.12.2020		
	Vérifié: ZD		
Pompe à chaleur air- eau WPL-A 05/07/10/13 HK Premium Plan de dégagem, p. blocs marches doubles, puit de lumière au niveau du sol			

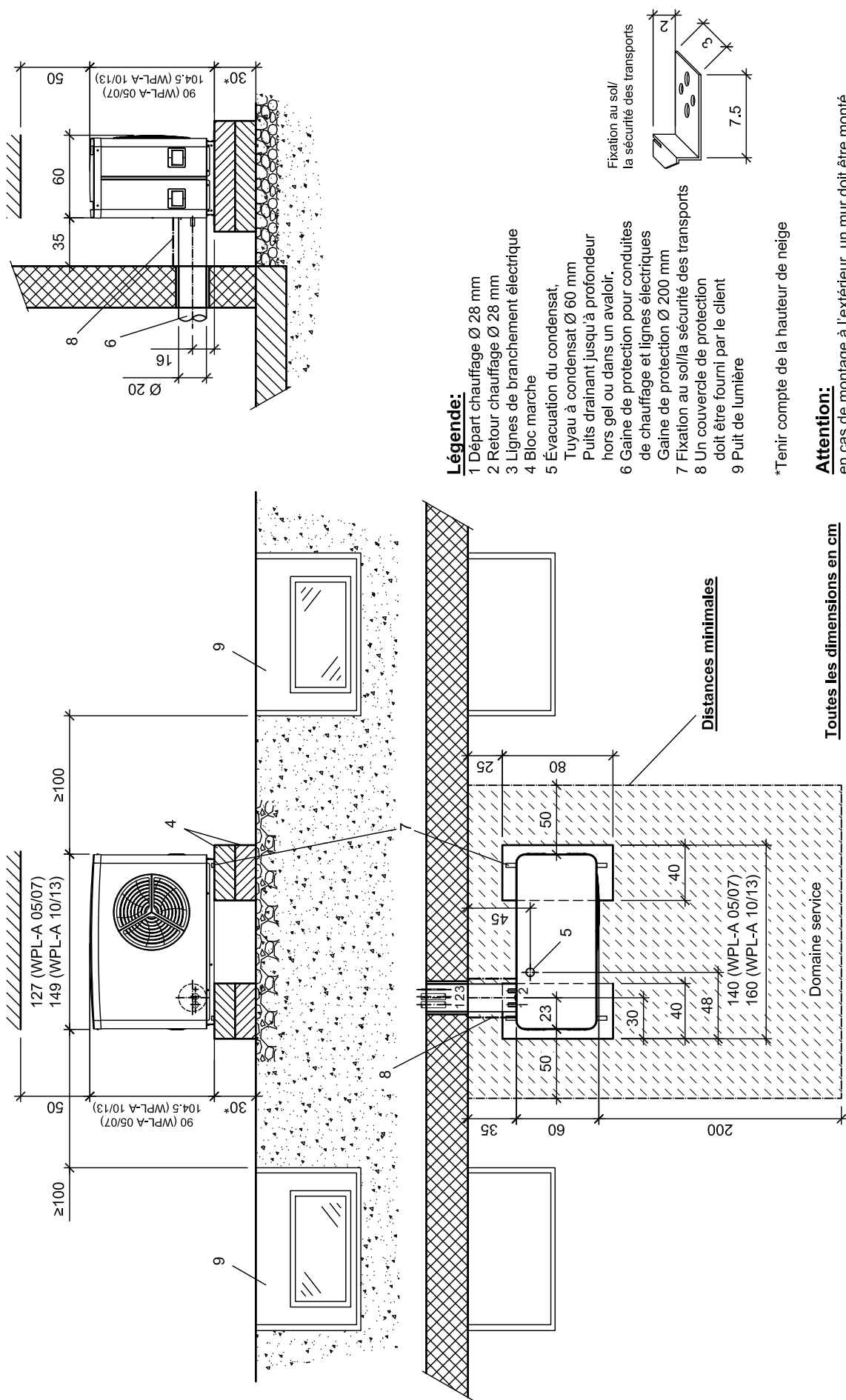

Légende:

- 1 Départ chauffage Ø 28 mm
- 2 Retour chauffage Ø 28 mm
- 3 Lignes de branchement électrique
- 4 Bloc marche
- 5 Évacuation du condensat.
Tuyau à condensat Ø 60 mm
Puits drainant jusqu'à profondeur hors gel ou dans un avaloir.
- 6 Gaine de protection pour conduites de chauffage et lignes électriques
- 7 Gaine de protection Ø 200 mm
- 8 Fixation au sol/la sécurité des transports doit être fourni par le client
- 9 Puit de lumière

*Tenir compte de la hauteur de neige

Attention:

en cas de montage à l'extérieur, un mur doit être monté derrière la pompe à chaleur (protection contre le vent) !

Toutes les dimensions en cm

Distances minimales

STIEBEL ELTRON	Nom: WP	12.12.2022	WPL-A 012
	Date: 09.12.2020		
	Vérifié: ZD		
Pompe à chaleur air- eau WPL-A 05/07/10/13 HK Premium Plan de dégagem, p. blocs marches doubles, puit de lumière au niveau du sol			

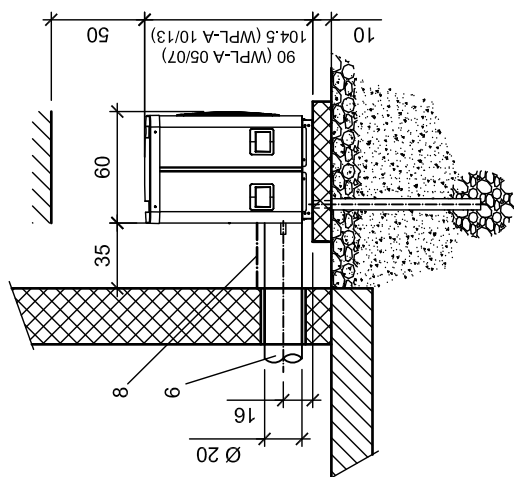

Légende:

- 1 Départ chauffage Ø 28 mm
- 2 Retour chauffage Ø 28 mm
- 3 Lignes de branchement électrique
- 4 Socle en béton
- 5 Evacuation du condensat,
Tuyau à condensat Ø 60 mm
Puis drainant jusqu'à la profondeur
hors gel ou dans un avaloir.
- 6 Gaine de protection pour conduites de
chauffage et lignes électriques
Gaine de protection Ø 200 mm
Coude à 45°
- 7 Puit de lumière
- 8 Un couvercle de protection doit être fourni par le client

Attention:

en cas de montage à l'extérieur, un mur doit être monté derrière la pompe à chaleur (protection contre le vent)!

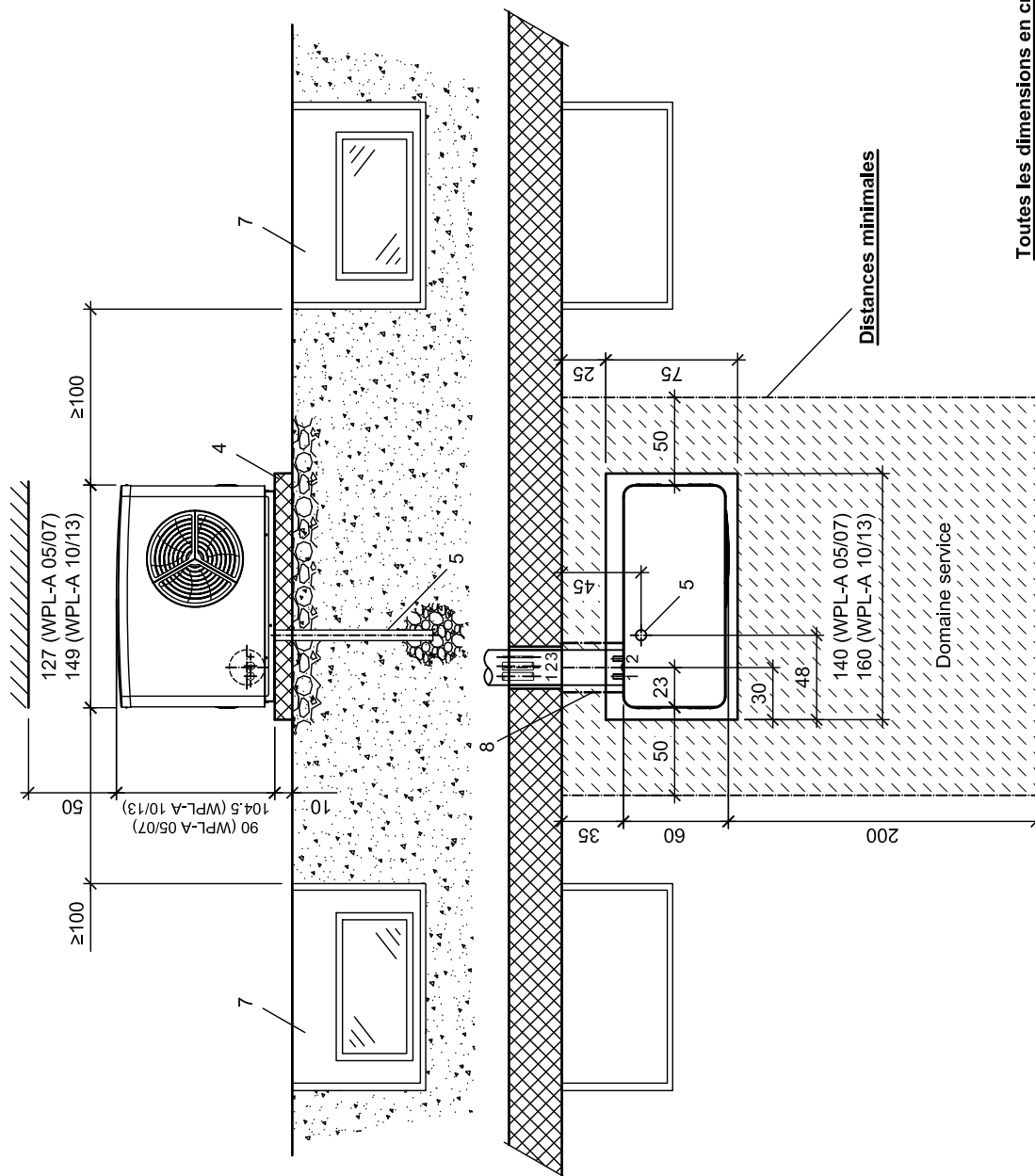

Toutes les dimensions en cm

STIEBEL ELTRON	Nom: WP	26.08.2020	WPL-A 013
	Date: 02.09.2021	12.12.2022	
	Vérifié: ZD		Pompe à chaleur air- eau WPL-A 05/07/10/13 HK Premium Installation sur le fondation, puit de lumière au niveau du sol

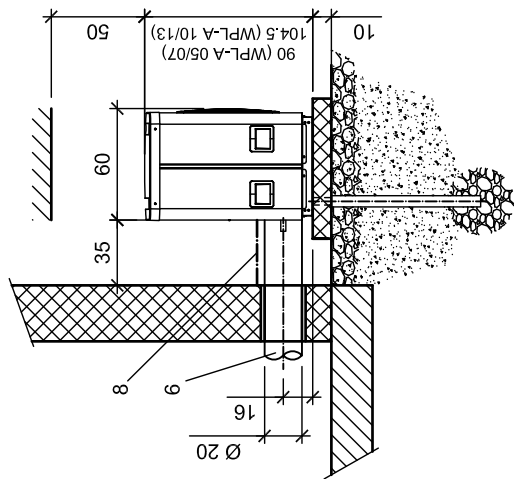

Légende:

- 1 Départ chauffage Ø 28 mm
- 2 Retour chauffage Ø 28 mm
- 3 Lignes de branchement électrique
- 4 Socle en béton
- 5 Evacuation du condensat,
Tuyau à condensat Ø 60 mm
Puis drainant jusqu'à la profondeur
hors gel ou dans un avaloir.
- 6 Gaine de protection pour conduites de
chauffage et lignes électriques
Gaine de protection Ø 200 mm
Coude à 45°
- 7 Puit de lumière
- 8 Un couvercle de protection doit être fourni par le client

Attention:

en cas de montage à l'extérieur, un mur doit être monté derrière la pompe à chaleur (protection contre le vent)!

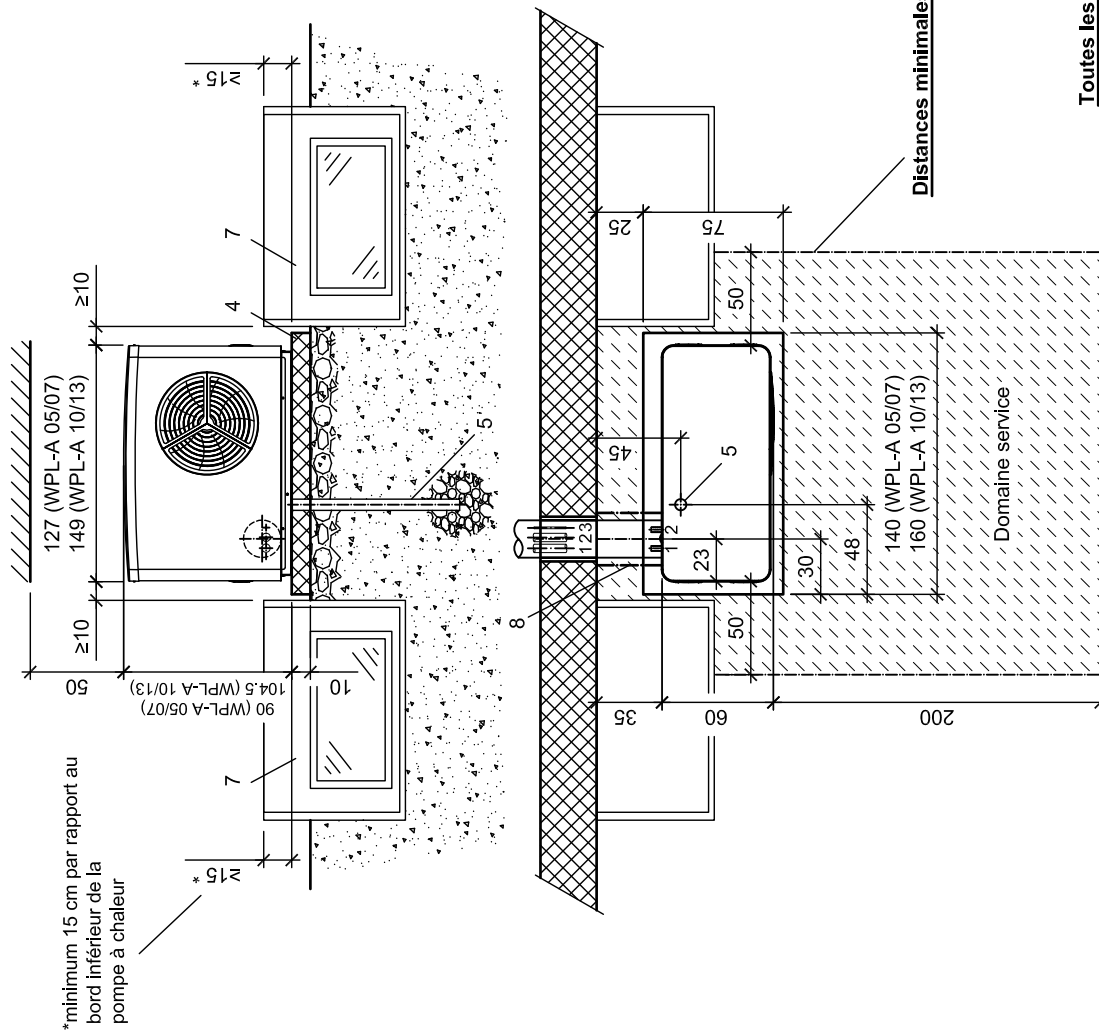

*minimum 15 cm par rapport au bord inférieur de la pompe à chaleur

Toutes les dimensions en cm

STIEBEL ELTRON

Nom: WP
Date: 10.06.2020
Vérifié: ZD

26.08.2020
12.12.2022

Pompe à chaleur air- eau WPL-A 05/07/10/13 HK Premium
Installation sur le fondation, puit de lumière au-dessus du sol

WPL-A 014

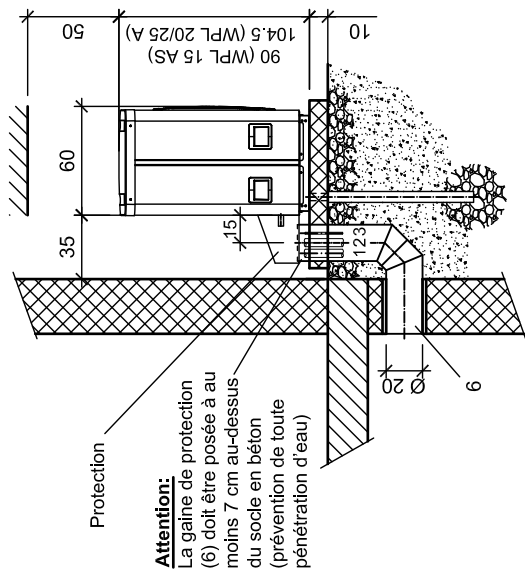

Protection

Attention:

La gaine de protection (6) doit être posée à au moins 7 cm au-dessus du socle en béton (prévention de toute pénétration d'eau)

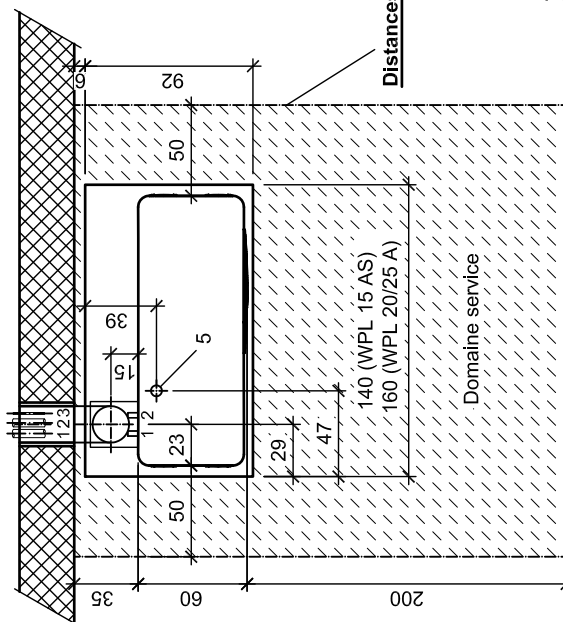
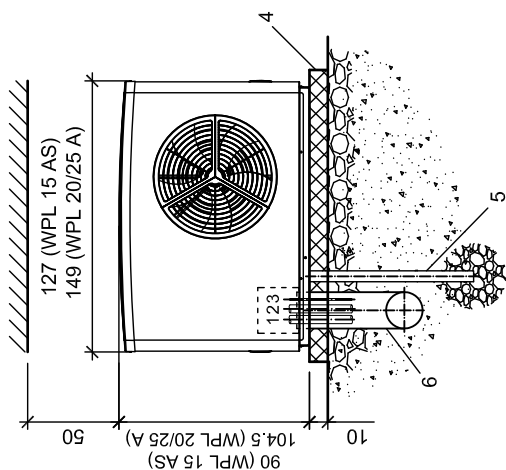

Distances minimales

Légende:

- 1 Départ chauffage Ø 28 mm
- 2 Retour chauffage Ø 28 mm
- 3 Lignes de branchement électrique
- 4 Socle en béton
- 5 Évacuation du condensat, Tuyau à condensat Ø 60 mm Puis drainant jusqu'à la profondeur hors gel ou dans un avaloir.
- 6 Gaine de protection pour conduites de chauffage et lignes électriques Gaine de protection Ø 200 mm Coude à 45°

Attention:

en cas de montage à l'extérieur, un mur doit être monté derrière la pompe à chaleur (protection contre le vent)!

Toutes les dimensions en cm

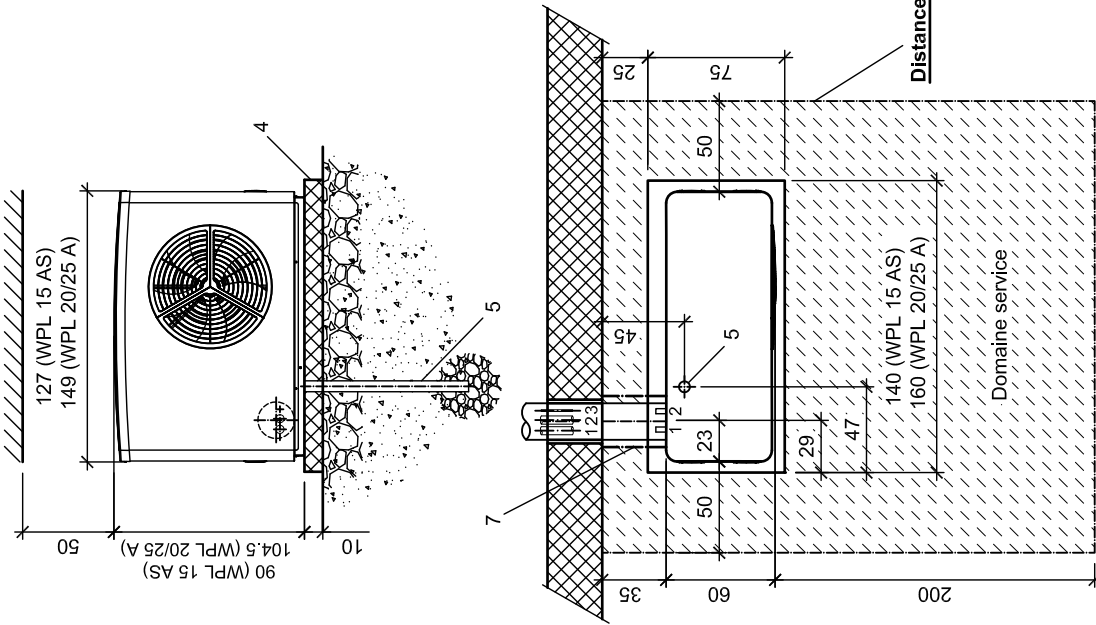
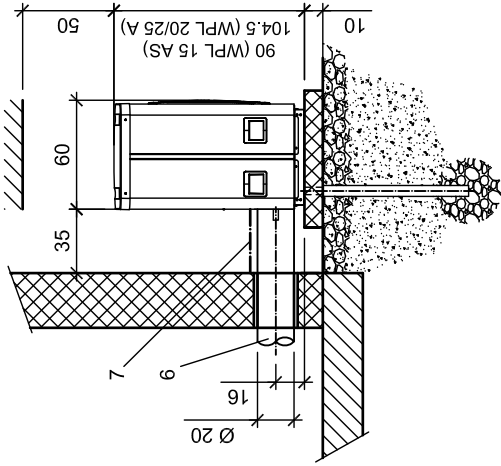

Légende:

- 1 Départ chauffage Ø 28 mm
- 2 Retour chauffage Ø 28 mm
- 3 Lignes de branchement électrique
- 4 Socle en béton
- 5 Évacuation du condensat, Tuyau à condensat Ø 60 mm Puits drainant jusqu'à profondeur hors gel ou dans un avaloir.
- 6 Gaine de protection pour conduites de chauffage et lignes électriques
- 7 Un couvercle de protection doit être fourni par le client

Attention:

en cas de montage à l'extérieur, un mur doit être monté derrière la pompe à chaleur (protection contre le vent)!

Toutes les dimensions en cm

STIEBEL ELTRON

Nom: WP
Date: 14.03.2019
Vérifié: HS

13.12.2022

Pompe à chaleur air- eau WPL 15/20/25 A(S)
Plan des dégagements/évidements et du socle

WPL 131

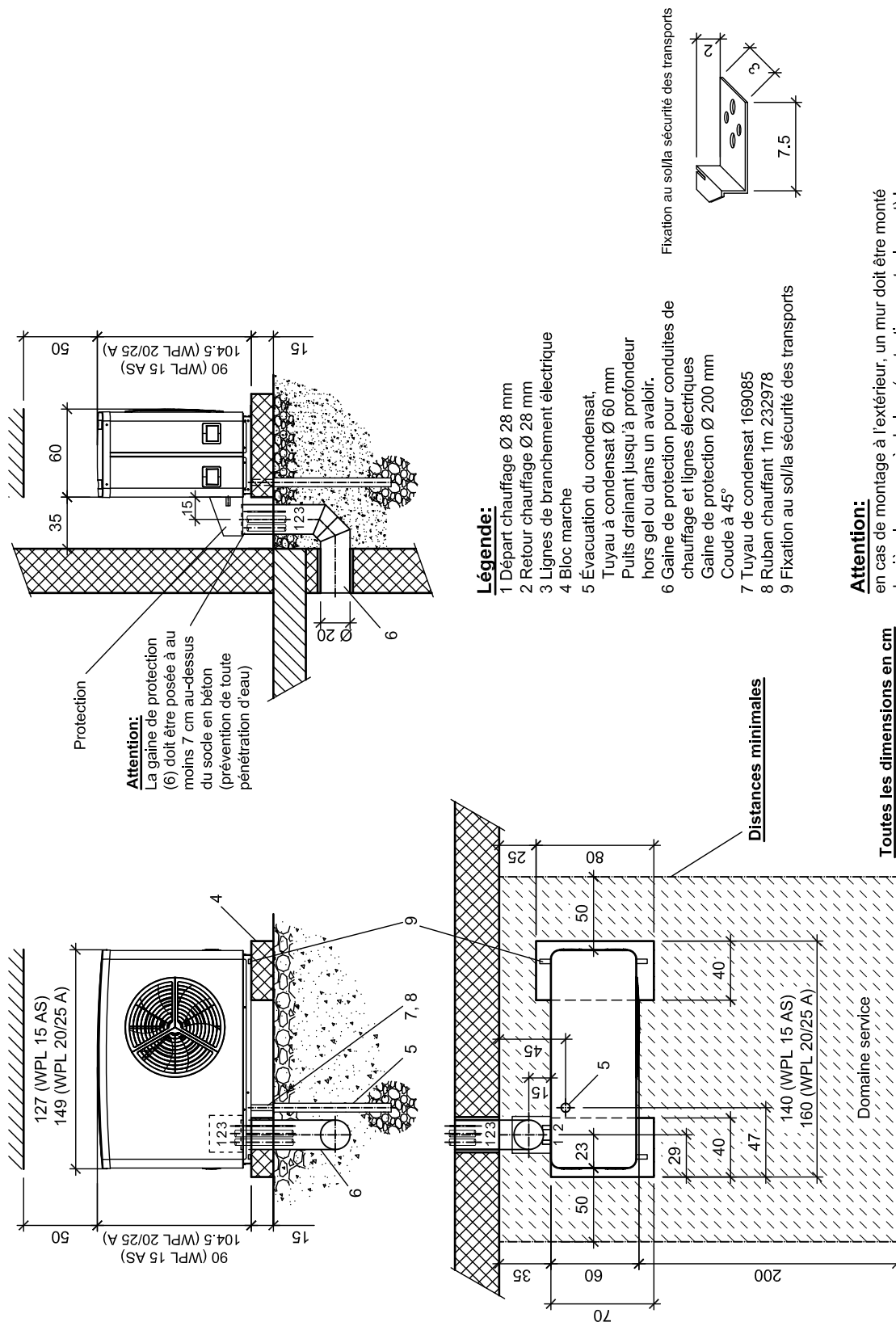

Nom: WP	14.03.2019
Date: 08.07.2016	13.12.2022
Vérifié: HS	

STIEBEL ELTRON

Pompe à chaleur air- eau WPL 15/20/25 A(S)
Plan de dégagement pour blocs marches

WPL093

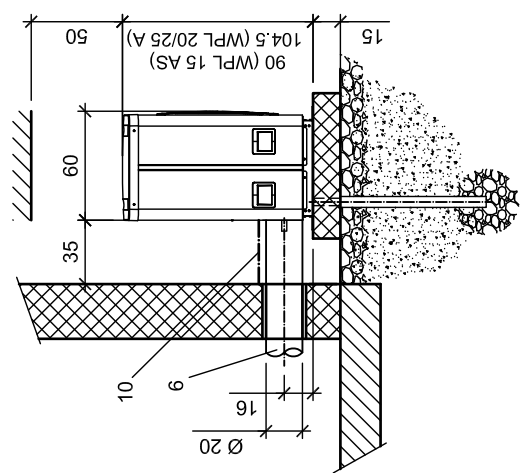

Légende:

- 1 Départ chauffage Ø 28 mm
- 2 Retour chauffage Ø 28 mm
- 3 Lignes de branchement électrique
- 4 Bloc marche
- 5 Évacuation du condensat,
Tuyau à condensat Ø 60 mm
Puits drainant jusqu'à profondeur
hors gel ou dans un avaloir.
- 6 Gaine de protection pour conduites de
chauffage et lignes électriques
Gaine de protection Ø 200 mm
- 7 Tuyau de condensat 169085
- 8 Ruban chauffant 1m Z32978
- 9 Fixation au sol/la sécurité des transports
doit être fourni par le client
- 10 Un couvercle de protection

Fixation au sol/la sécurité des transports

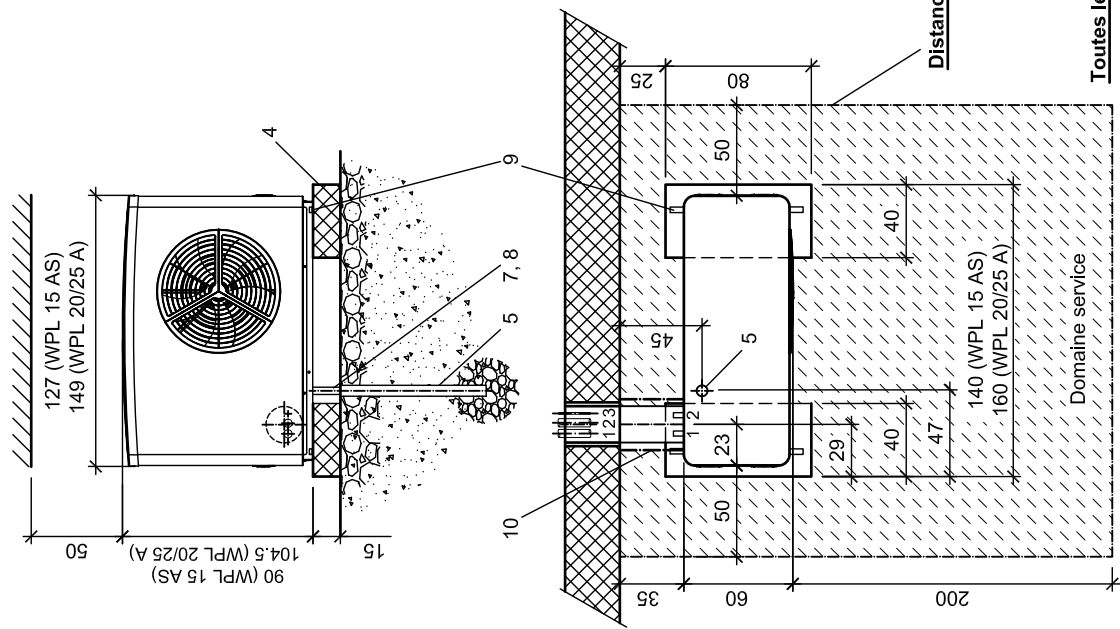
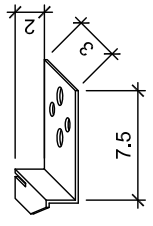

Toutes les dimensions en cm

Attention:
en cas de montage à l'extérieur, un mur doit être monté
derrière la pompe à chaleur (protection contre le vent) !

STIEBEL ELTRON	Nom: WP	14.03.2019	Pompe à chaleur air- eau WPL 15/20/25 A(S) Plan de dégagement pour blocs marches	WPL092
	Date: 08.07.2016	13.12.2022		
	Vérifié: HS			

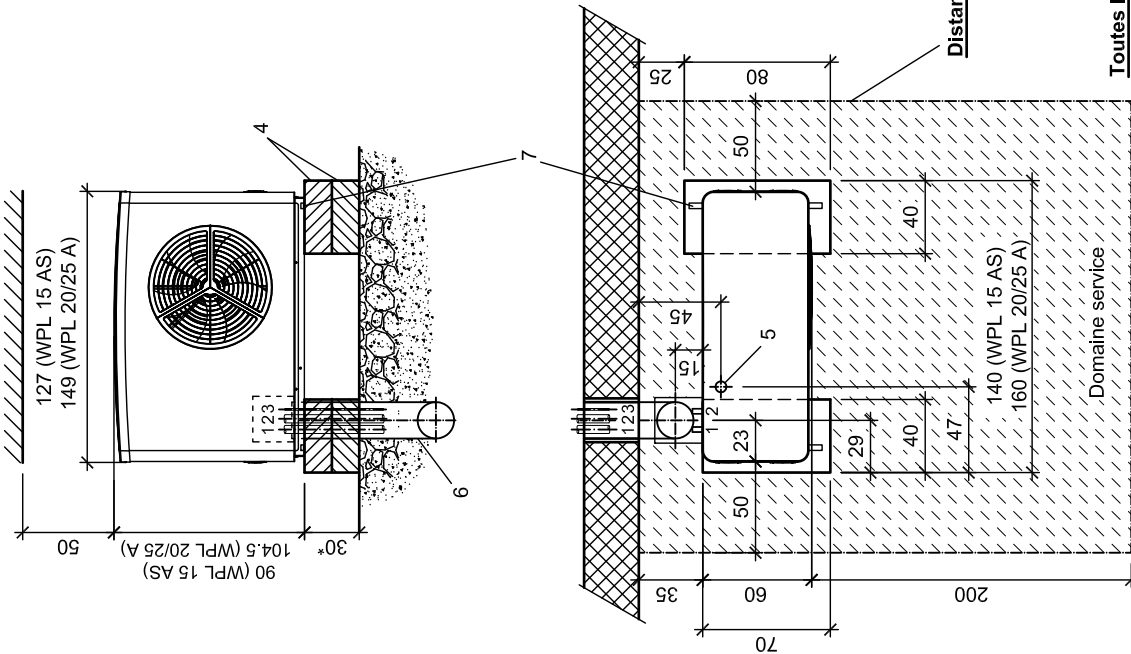
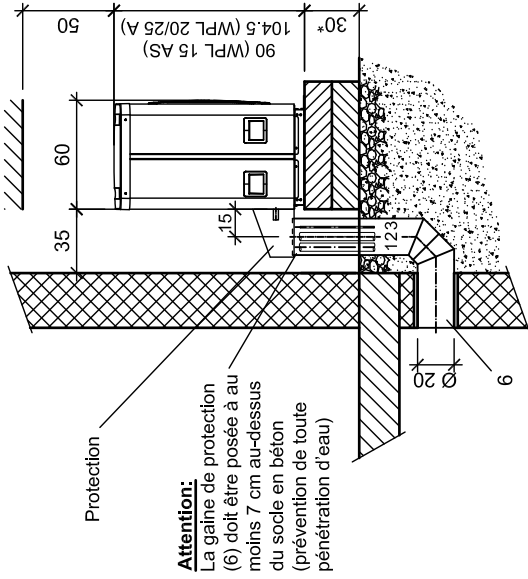

Légende:

- 1 Départ chauffage Ø 28 mm
- 2 Retour chauffage Ø 28 mm
- 3 Lignes de branchement électrique
- 4 Bloc marche
- 5 Évacuation du condensat, Tuyau à condensat Ø 60 mm Puits drainant jusqu'à profondeur hors gel ou dans un avaloir.
- 6 Gaine de protection pour conduites de chauffage et lignes électriques
- 7 Fixation au sol/la sécurité des transports

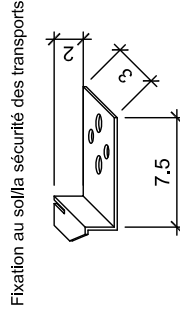

*Tenir compte de la hauteur de neige

Attention:

en cas de montage à l'extérieur, un mur doit être monté derrière la pompe à chaleur (protection contre le vent) !

Toutes les dimensions en cm

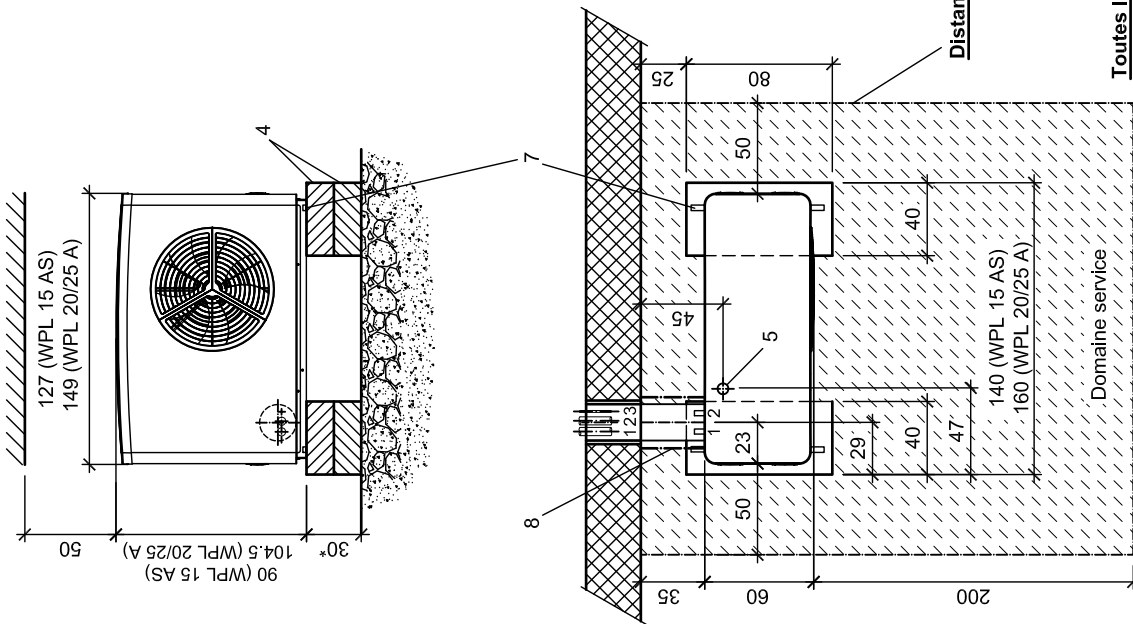
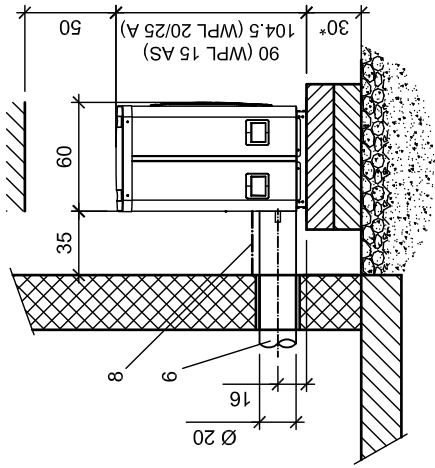

Légende:

- 1 Départ chauffage Ø 28 mm
- 2 Retour chauffage Ø 28 mm
- 3 Lignes de branchement électrique
- 4 Bloc marche
- 5 Évacuation du condensat,
Tuyau à condensat Ø 60 mm
Puits drainant jusqu'à profondeur
hors gel ou dans un avaloir.
- 6 Gaine de protection pour conduites de
chauffage et lignes électriques
Gaine de protection Ø 200 mm
- 7 Fixation au sol/la sécurité des transports
doit être fourni par le client
- 8 Un couvercle de protection

Fixation au sol/la sécurité des transports

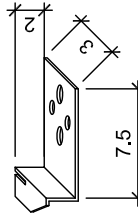

Distances minimales

*Tenir compte de la hauteur de neige

Attention:

en cas de montage à l'extérieur, un mur doit être monté derrière la pompe à chaleur (protection contre le vent) !

Toutes les dimensions en cm

STIEBEL ELTRON

Nom: WP
Date: 14.03.2019
Vérifié: HS

13.12.2022

Pompe à chaleur air- eau WPL 15/20/25 A(S)
Plan de dégagement pour blocs marches doubles

WPL 140

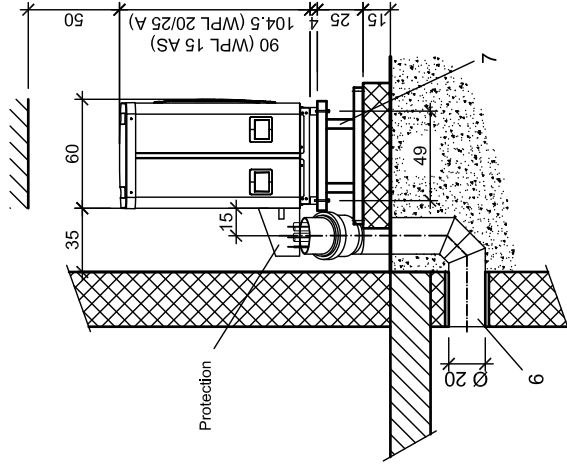

Légende:

- 1 Départ chauffage Ø 28 mm
- 2 Retour chauffage Ø 28 mm
- 3 Lignes de branchement électrique
- 4 Bloc marche
- 5 Évacuation de condensat:
 - Évacuation libre dans fosse de drainage.
 - dans tube à condensat Ø 60 mm avec puits drainant jusqu'à la profondeur hors-gel.
 - Ruban chauffant nécessaire.
 - Introduire dans un avaloir.
 - Ruban chauffant nécessaire.
- 6 Gaine de protection pour conduites de chauffage et lignes électriques
- Gaine de protection Ø 200 mm
- Coude à 45°
- 7 Console au sol en forme de H

Toutes les dimensions en cm

Attention:

en cas de montage à l'extérieur, un mur doit être monté derrière la pompe à chaleur (protection contre le vent)!

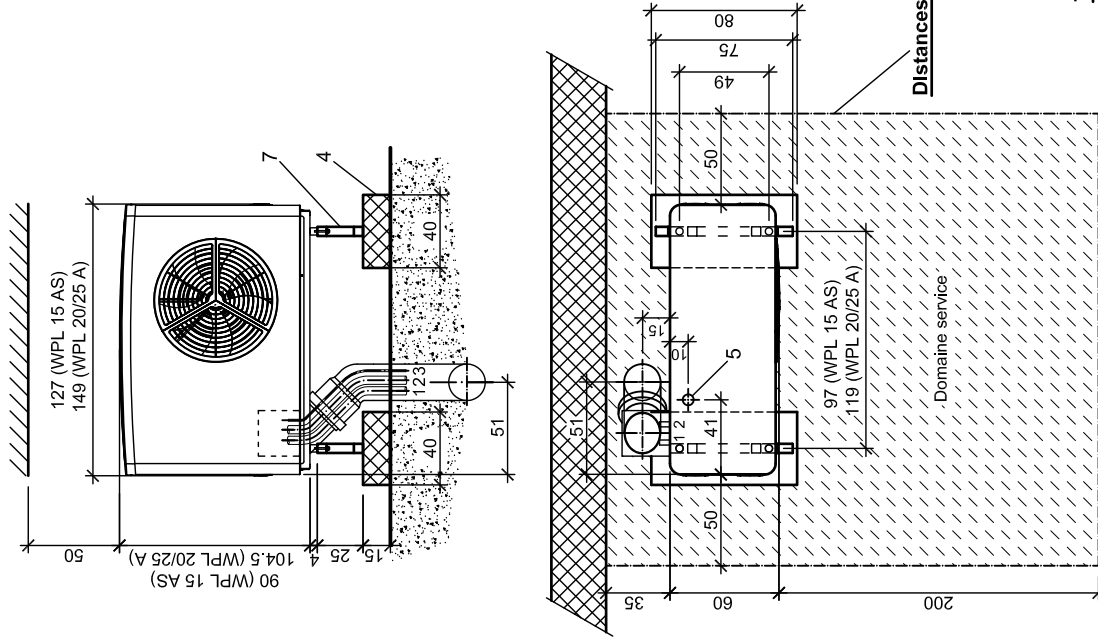

Distances minimales

STIEBEL ELTRON	Nom: WP	08.07.2016	WPL072
	Date: 19.12.2013	06.03.2019	
	Vérifié: JR	13.12.2022	
Pompe à chaleur air- eau WPL 15/20/25 A(S)		Plan de socle p. console de montage (forme en H 233854)	

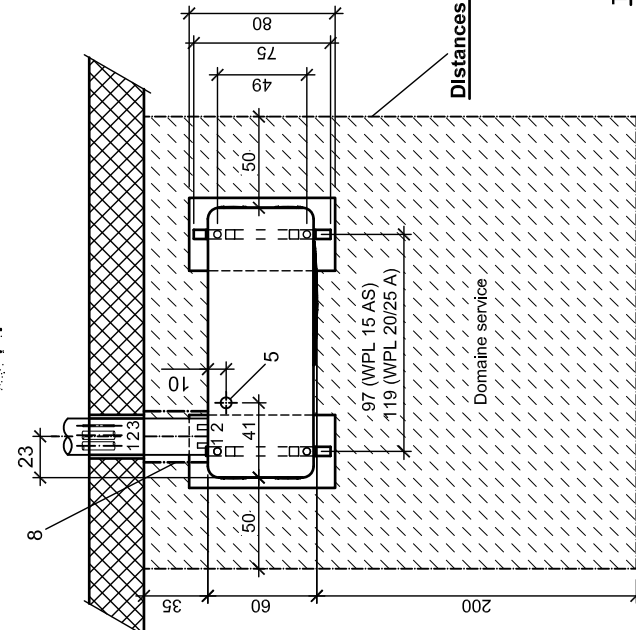
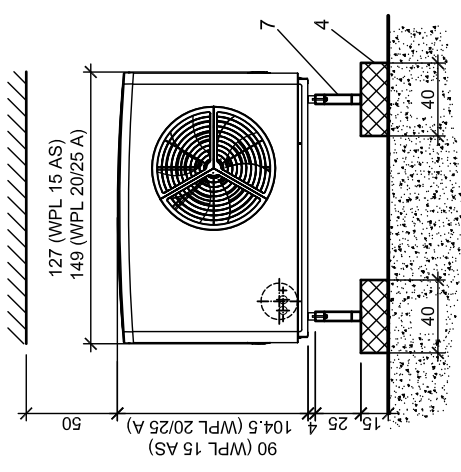

Distances minimales

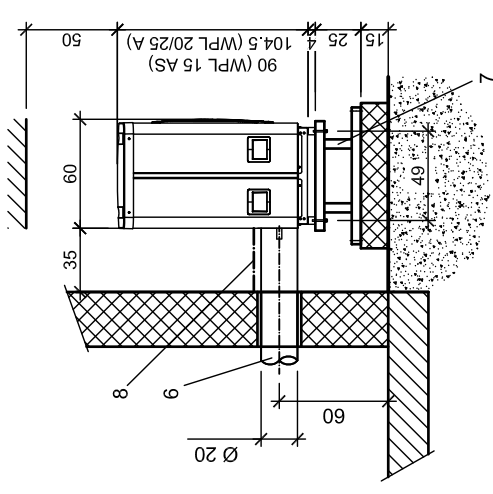

Légende:

- 1 Départ chauffage Ø 28 mm
- 2 Retour chauffage Ø 28 mm
- 3 Lignes de branchement électrique
- 4 Bloc marche
- 5 Évacuation de condensat:
 - Évacuation libre dans fosse de drainage.
 - dans tube à condensat Ø 60 mm avec puits drainant jusqu'à la profondeur hors-gel.
- 6 Ruban chauffant nécessaire.
- 7 Gaine de protection pour conduites de chauffage et lignes électriques
- 8 Gaine de protection Ø 200 mm
- 9 Console au sol en forme de H
- 10 Un couvercle de protection doit être fourni par le client

Attention:

en cas de montage à l'extérieur, un mur doit être monté derrière la pompe à chaleur (protection contre le vent)!

Toutes les dimensions en cm

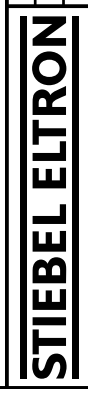

Nom: WP	13.12.2022
Date: 06.03.2019	
Vérifié: JR	

Pompe à chaleur air- eau WPL 15/20/25 A(S)
Plan de socle p. console de montage (forme en H 233854)

WPL 135

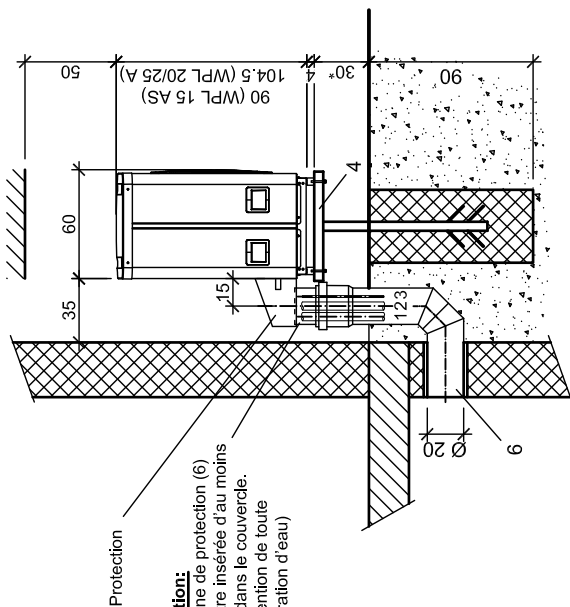

Attention:
La gaine de protection (6) doit être insérée d'au moins 2 cm dans le couvercle. (Prévention de toute pénétration d'eau)

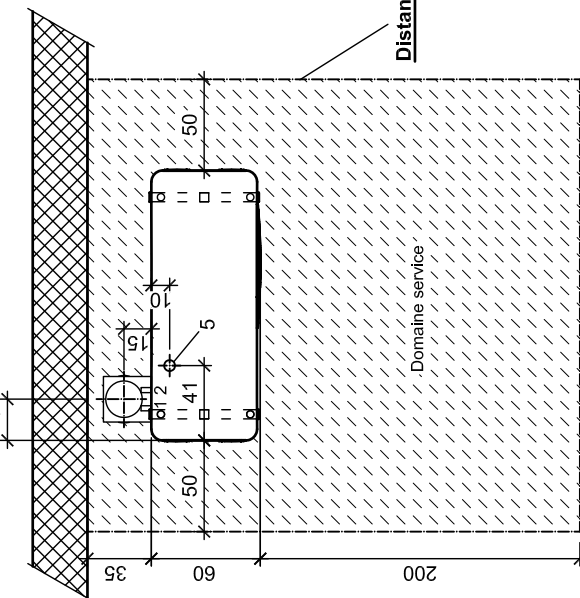

Distances minimales

Légende:

- 1 Départ chauffage Ø 28 mm
- 2 Retour chauffage Ø 28 mm
- 3 Lignes de branchement électrique
- 4 Console au sol en forme de T
- 5 Évacuation du condensat:
 - Évacuation libre dans fosse de drainage.
 - dans tube à condensat Ø 60 mm avec puits drainant jusqu'à la profondeur hors-gel.
 - Ruban chauffant nécessaire.
 - Introduire dans un avaloir.
 - Ruban chauffant nécessaire
- 6 Gaine de protection pour conduites de chauffage et lignes électriques

*Tenir compte de la hauteur de neige

Attention:

en cas de montage à l'extérieur, un mur doit être monté derrière la pompe à chaleur (protection contre le vent)!

Toutes les dimensions en cm

STIEBEL ELTRON	Nom: WP	06.03.2019	WPL073
	Date: 19.12.2013	13.12.2022	
	Vérifié: JR		
Pompe à chaleur air- eau WPL 15/20/25 A(S) Plan de socle pour console au sol (console en T 233853)			

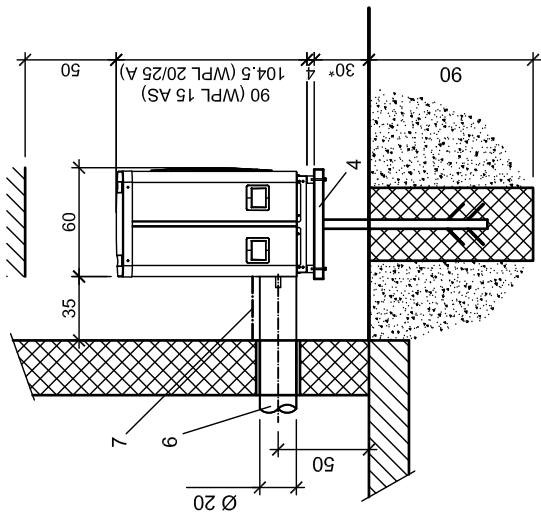

Légende:

- 1 Départ chauffage Ø 28 mm
- 2 Retour chauffage Ø 28 mm
- 3 Lignes de branchement électrique
- 4 Console au sol en forme de T
- 5 Évacuation du condensat:
 - Évacuation libre dans fosse de drainage.
 - dans tube à condensat Ø 60mm avec puits drainant jusqu'à la profondeur hors-gel.
 - Ruban chauffant nécessaire.
 - Introduire dans un avaloir.
 - Ruban chauffant nécessaire
- 6 Gaine de protection pour conduites de chauffage et lignes électriques
- 7 Un couvercle de protection doit être fourni par le client

*Tenir compte de la hauteur de neige

Attention:

en cas de montage à l'extérieur, un mur doit être monté derrière la pompe à chaleur (protection contre le vent)!

Toutes les dimensions en cm

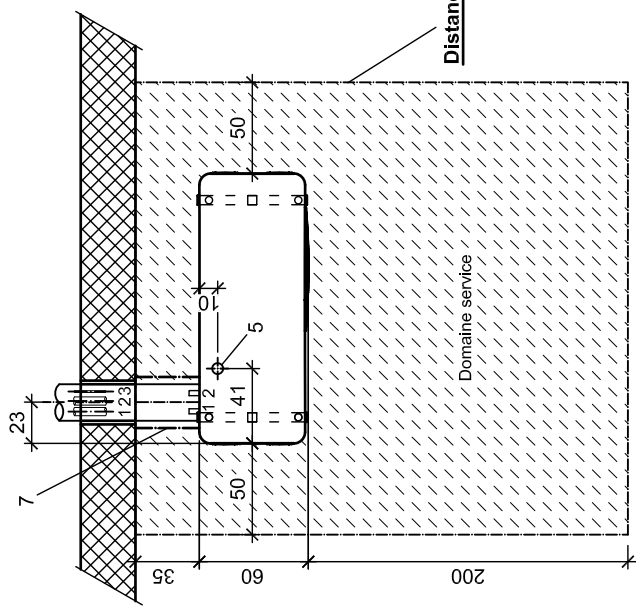
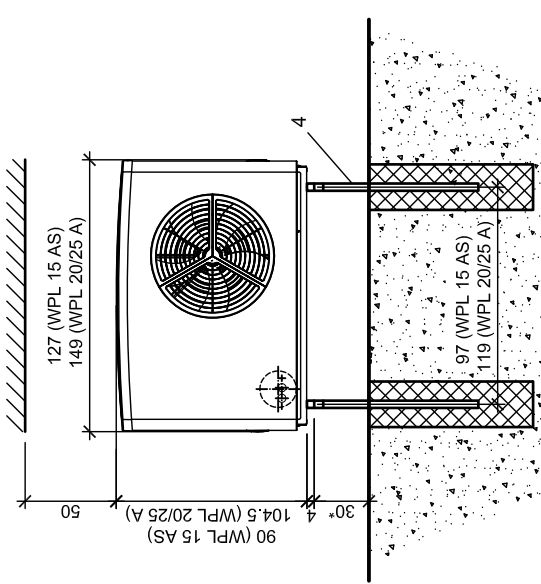

Distances minimales

STIEBEL ELTRON	Nom: WP	13.12.2022	WPL 134
	Date: 06.03.2019		
	Vérifié: JR		
Pompe à chaleur air- eau WPL 15/20/25 A(S)		Plan des dégagements/évidements et du socle	

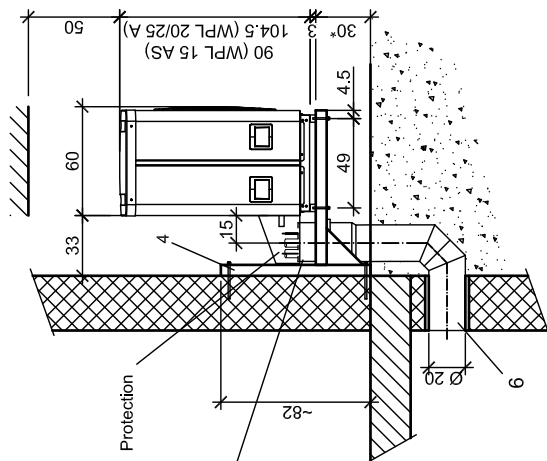

Attention:
La gaine de protection (6) doit être insérée d'au moins 2 cm dans le couvercle. (Prévention de toute pénétration d'eau)

Légende:

- 1 Départ chauffage Ø 28 mm
- 2 Retour chauffage Ø 28 mm
- 3 Lignes de branchement électrique
- 4 Console murale
- 5 Évacuation du condensat:
 - Évacuation libre dans fosse de drainage.
 - dans tube à condensat Ø 60 mm avec puits drainant jusqu'à la profondeur hors-gel.
 - Ruban chauffant nécessaire.
 - Introduire dans un avaloir.
- 6 Ruban chauffant nécessaire
- 6 Gaine de protection pour conduites de chauffage et lignes électriques
- Gaine de protection Ø 200 mm
- Coude à 45°

*Tenir compte de la hauteur de neige

Attention:

en cas de montage à l'extérieur, un mur doit être monté derrière la pompe à chaleur (protection contre le vent)!

Toutes les dimensions en cm

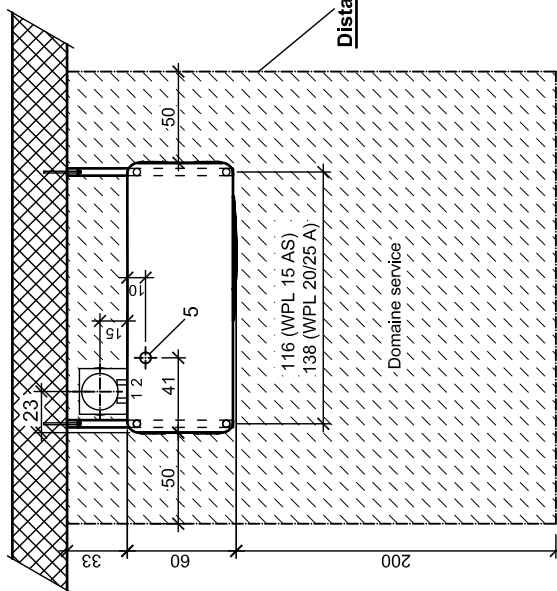
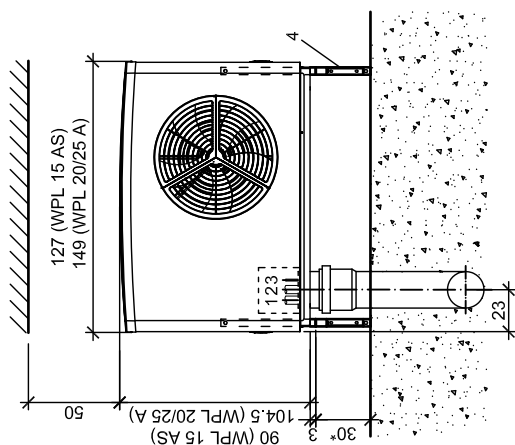

Distances minimales

STIEBEL ELTRON	Nom: WP	18.11.2015	WPL075
	Date: 19.12.2013	14.03.2019	
	Vérifié: JR	13.12.2022	
Pompe à chaleur air- eau WPL 15/20/25 A(S) Plan de socle pour console murale (233748)			

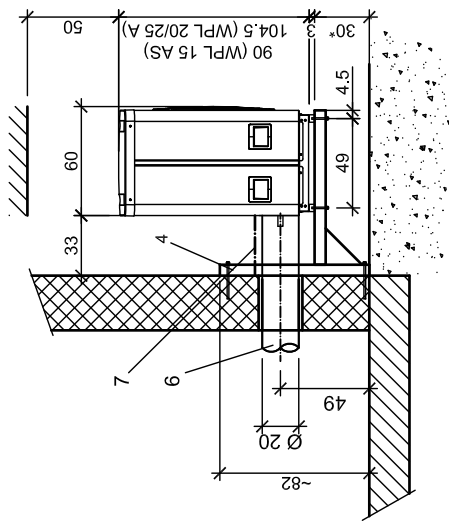
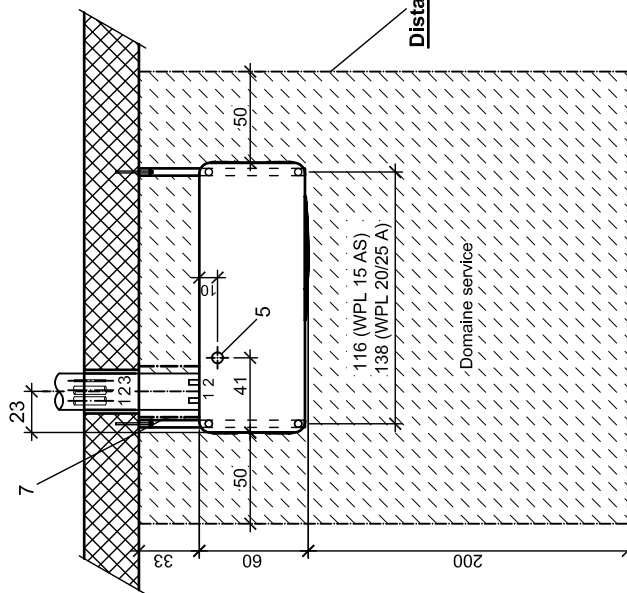
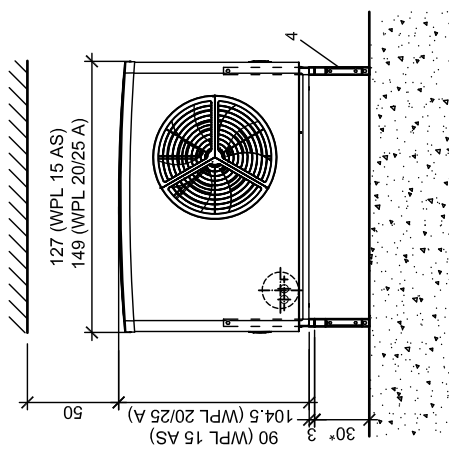

Légende:

- 1 Départ chauffage Ø 28 mm
- 2 Retour chauffage Ø 28 mm
- 3 Lignes de branchement électrique
- 4 Console murale
- 5 Évacuation du condensat:
 - Évacuation libre dans fosse de drainage.
 - dans tube à condensat Ø 60 mm avec puits drainant jusqu'à la profondeur hors-gel.
 - Ruban chauffant nécessaire.
 - Introduire dans un avaloir.
 - Ruban chauffant nécessaire
- 6 Gaine de protection pour conduites de chauffage et lignes électriques
- 7 Un couvercle de protection doit être fourni par le client

*Tenir compte de la hauteur de neige

Attention:

en cas de montage à l'extérieur, un mur doit être monté derrière la pompe à chaleur (protection contre le vent)!

Toutes les dimensions en cm

STIEBEL ELTRON

Nom: WP

13.12.2022

Date: 14.03.2019

Vérifié: JR

Pompe à chaleur air- eau WPL 15/20/25 A(S)
Plan de socle pour console murale (233748)

WPL 136

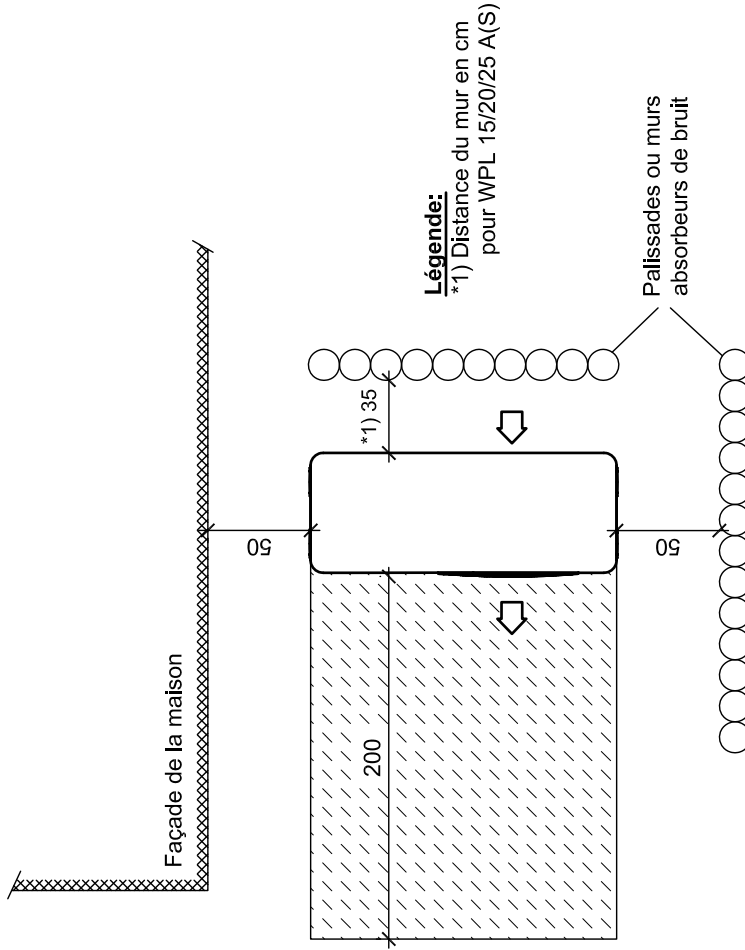
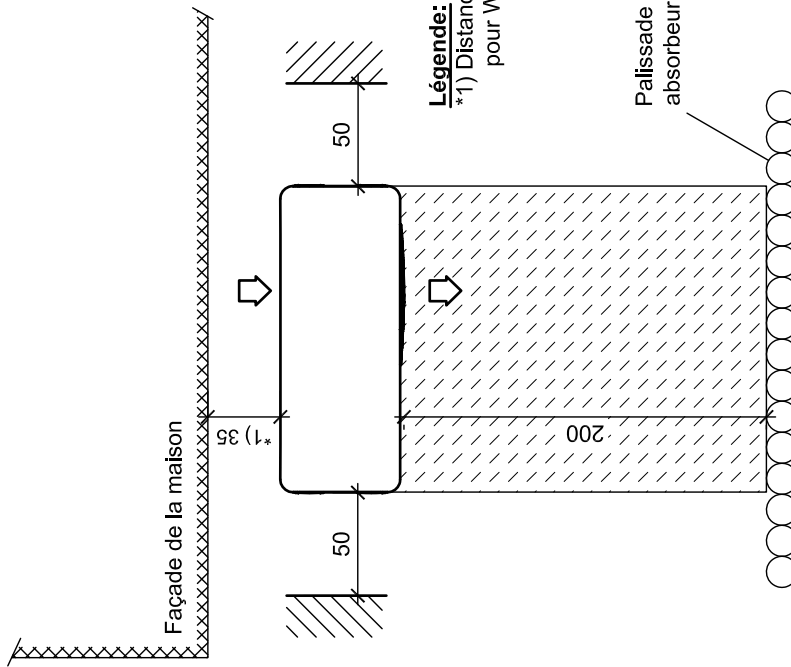

Toutes les dimensions en cm

Nom: WP	19.03.2019
Date: 07.04.2014	13.12.2022
Vérifié: JR	

STIEBEL ELTRON

Pompe à chaleur air- eau WPL 15/20/25 A(S)
 Montage avec des murs absorbants de bruit fournis par le client

WPL079

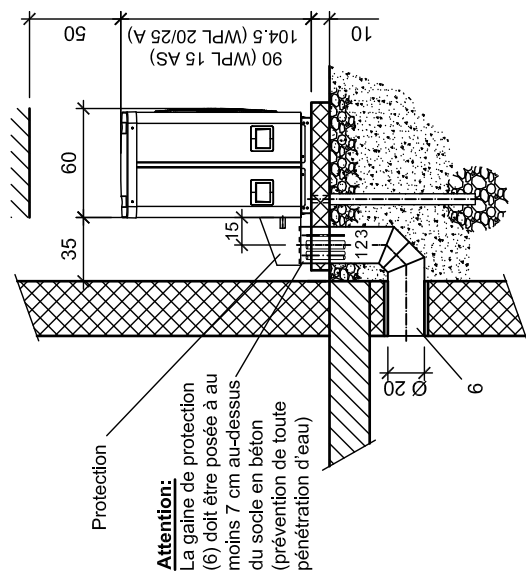
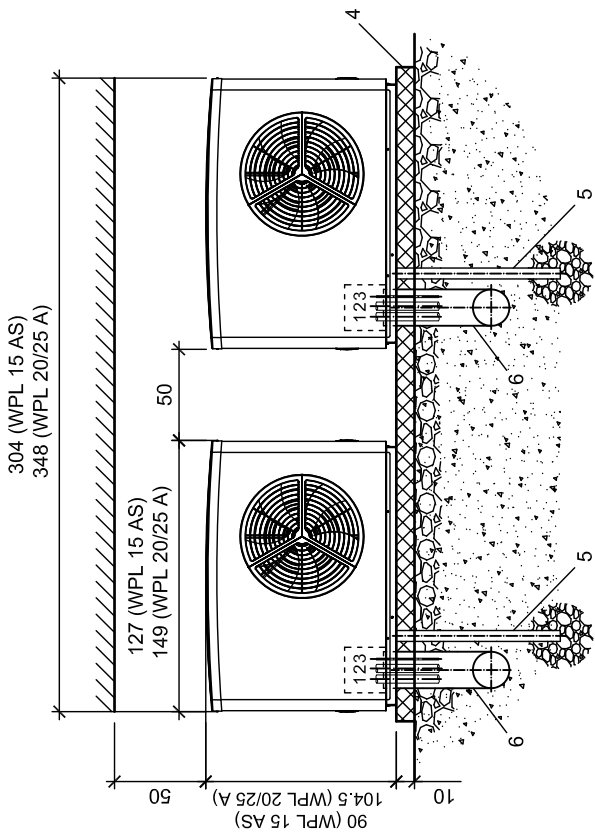

Attention:
La gaine de protection (6) doit être posée à au moins 7 cm au-dessus du socle en béton (prévention de toute pénétration d'eau)

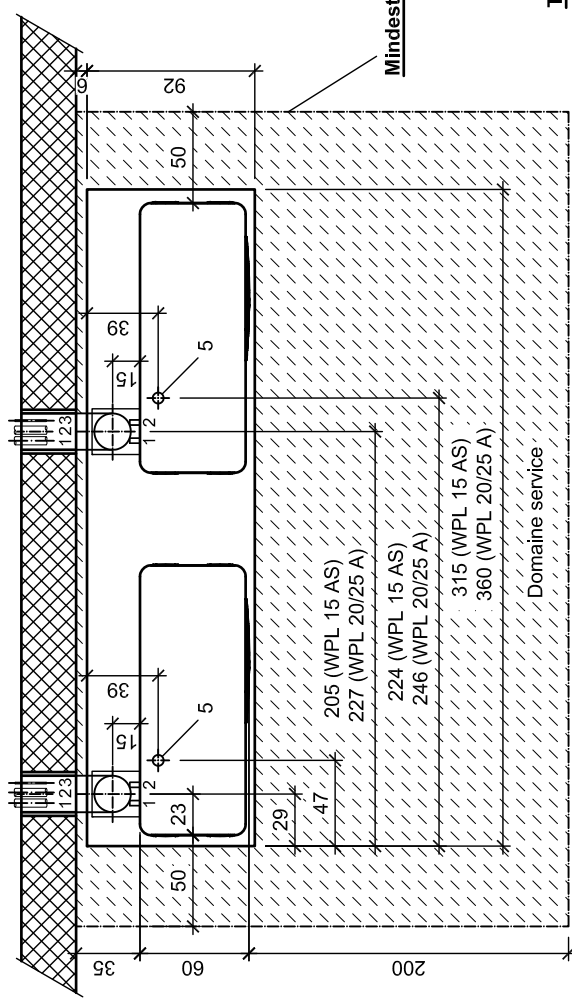

Mindestabstände

- Légende:**
- 1 Départ chauffage Ø 28 mm
 - 2 Retour chauffage Ø 28 mm
 - 3 Lignes de branchement électrique
 - 4 Socle en béton
 - 5 Évacuation du condensat,
Tuyau à condensat Ø 60 mm
Puis drainant jusqu'à la profondeur hors gel ou dans un avaloir.
 - 6 Gaine de protection pour conduites de chauffage et lignes électriques
Gaine de protection Ø 200 mm
Coude à 45°

Attention:
en cas de montage à l'extérieur, un mur doit être monté derrière la pompe à chaleur (protection contre le vent)!

Toutes les dimensions en cm

STIEBEL ELTRON	Nom: WP	09.10.2017	WPL085
	Date: 02.12.2014	19.03.2019	
	Vérifié: JR	13.12.2022	
Pompe à chaleur air-eau 2x WPL 15/20/25 A(S)		Plan des dégagements/évidements et du socle	

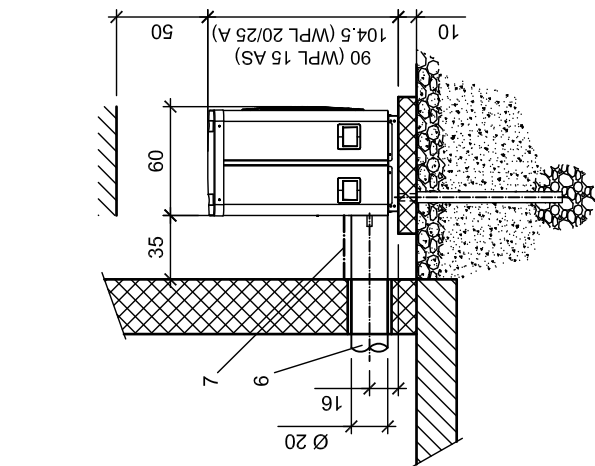

Légende:

- 1 Départ chauffage Ø 28 mm
- 2 Retour chauffage Ø 28 mm
- 3 Lignes de branchement électrique
- 4 Socle en béton
- 5 Évacuation du condensat,
Tuyau à condensat Ø 60 mm
Puis drainant jusqu'à la profondeur
hors gel ou dans un avaloir.
- 6 Gaine de protection pour conduites de
chauffage et lignes électriques
- 7 Un couvercle de protection
doit être fourni par le client

Attention:

en cas de montage à l'extérieur, un mur doit être monté derrière la pompe à chaleur (protection contre le vent)!

Toutes les dimensions en cm

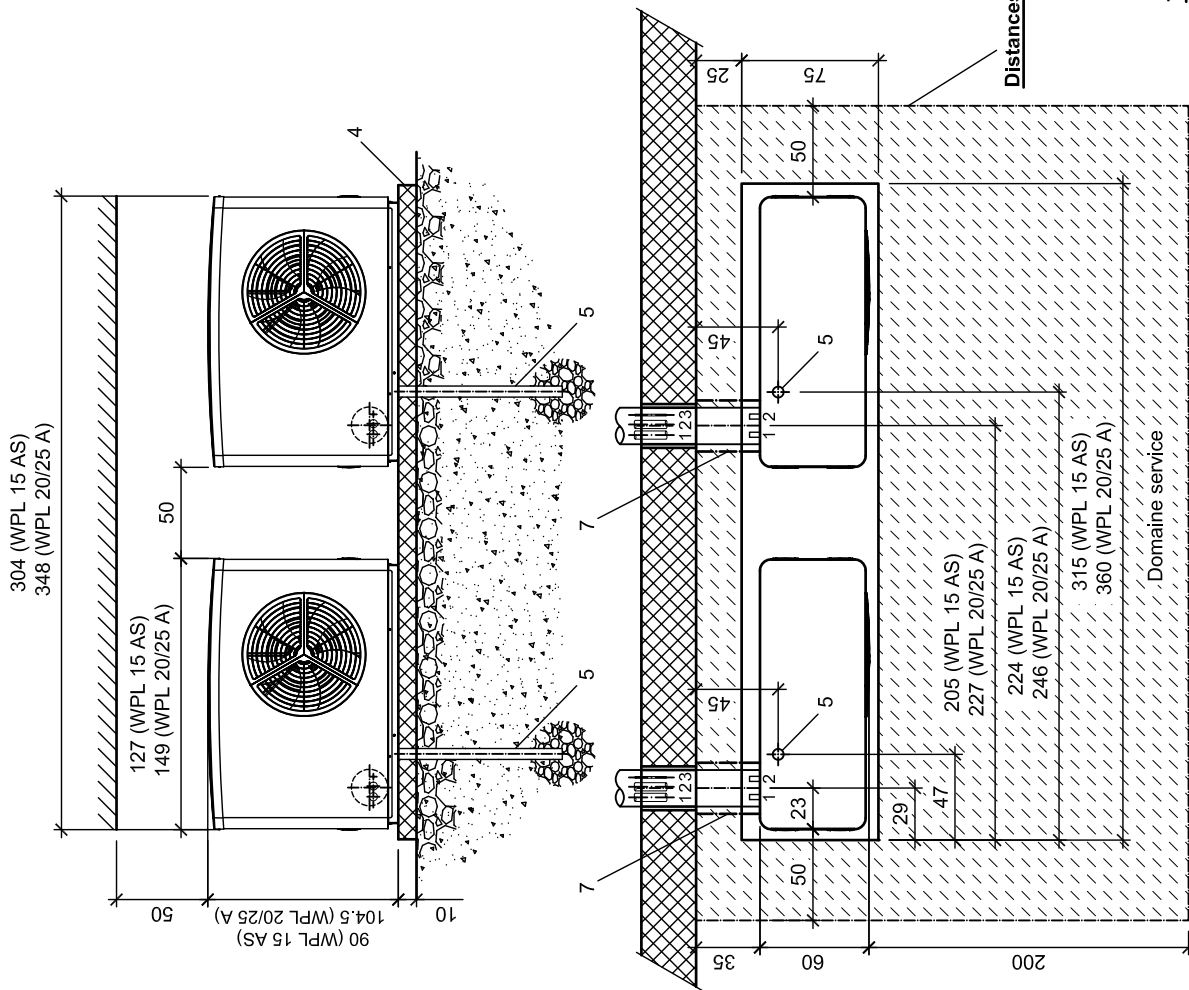

WPL132

Pompe à chaleur air- eau 2x WPL 15/20/25 A(S)
Plan des dégagements/évidements et du socle

Nom: WP	13.12.2022
Date: 19.03.2019	
Vérifié: JR	

STIEBEL ELTRON

WPL121

Pompe à chaleur air- eau 2x WPL 15/20/25 A(S)
Plan de dégagement pour blocs marches

Nom: WP	21.03.2019
Date: 19.09.2017	13.12.2022
Vérifié: JR	

STIEBEL ELTRON

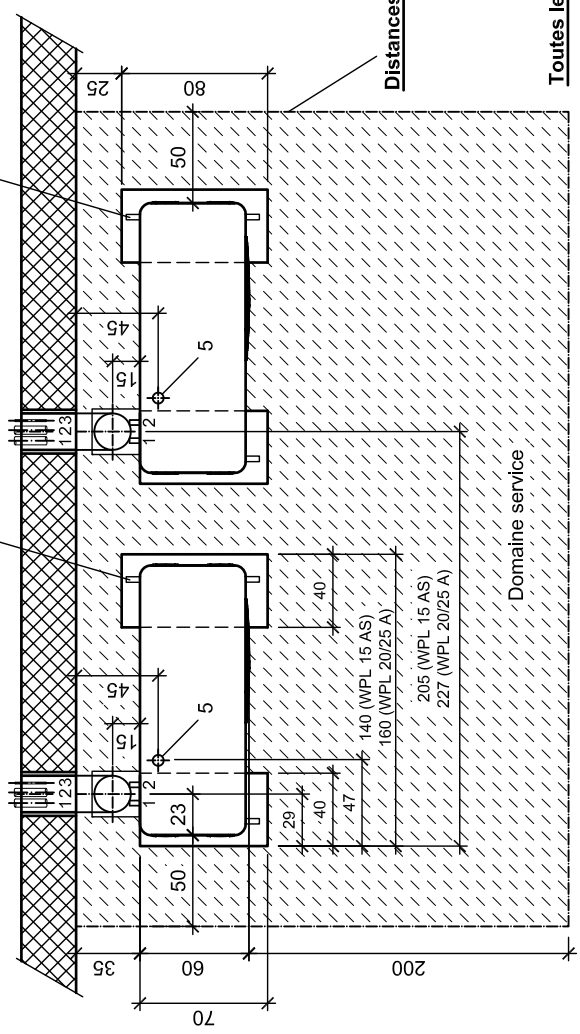
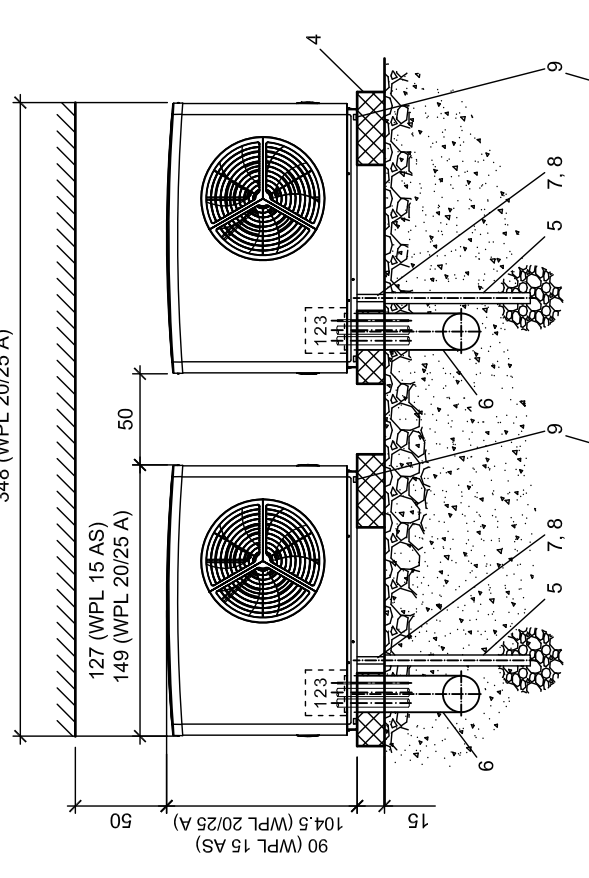
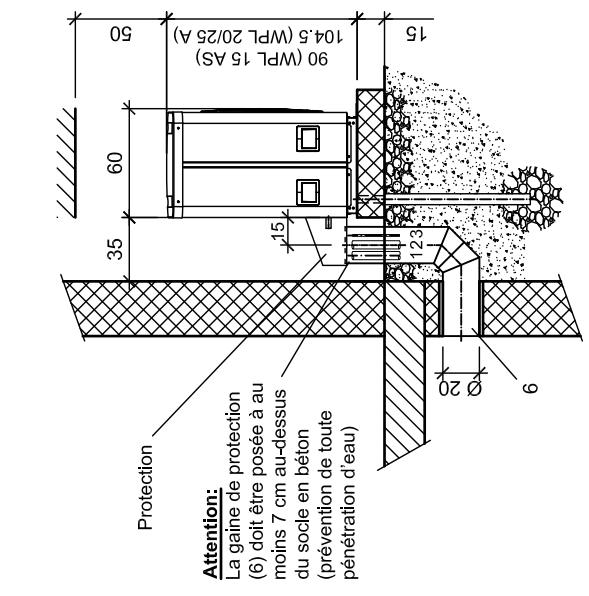

- Légende:**
- 1 Départ chauffage Ø 28 mm
 - 2 Retour chauffage Ø 28 mm
 - 3 Lignes de branchement électrique
 - 4 Bloc marche
 - 5 Évacuation du condensat, Tuyau à condensat Ø 60 mm Puits drainant jusqu'à profondeur hors gel ou dans un avaloir.
 - 6 Gaine de protection pour conduites de chauffage et lignes électriques
 - 7 Tuyau de condensat 169085
 - 8 Ruban chauffant 1m 232978
 - 9 Fixation au sol/la sécurité des transports

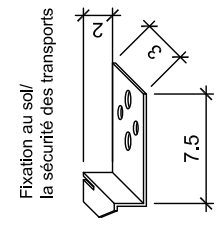

Distances minimales

Attention:
en cas de montage à l'extérieur, un mur doit être monté derrière la pompe à chaleur (protection contre le vent) !

Toutes les dimensions en cm

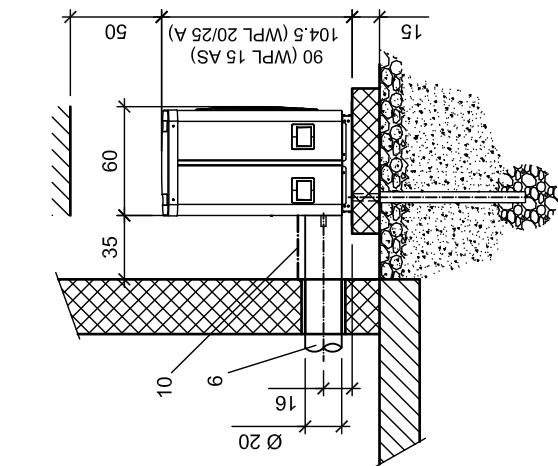

Légende:

- 1 Départ chauffage Ø 28 mm
- 2 Retour chauffage Ø 28 mm
- 3 Lignes de branchement électrique
- 4 Bloc marche
- 5 Évacuation du condensat,
Tuyau à condensat Ø 60 mm
Puits drainant jusqu'à profondeur hors gel
ou dans un avaloir.
- 6 Gaine de protection pour conduites de
chauffage et lignes électriques
- 7 Tuyau de condensat Ø 200 mm
- 8 Ruban chauffant 169085
- 9 Fixation au sol/la sécurité des transports
doit être fourni par le client
- 10 Un couvercle de protection

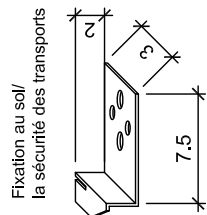

Attention:

en cas de montage à l'extérieur, un mur doit être monté derrière la pompe à chaleur (protection contre le vent) !

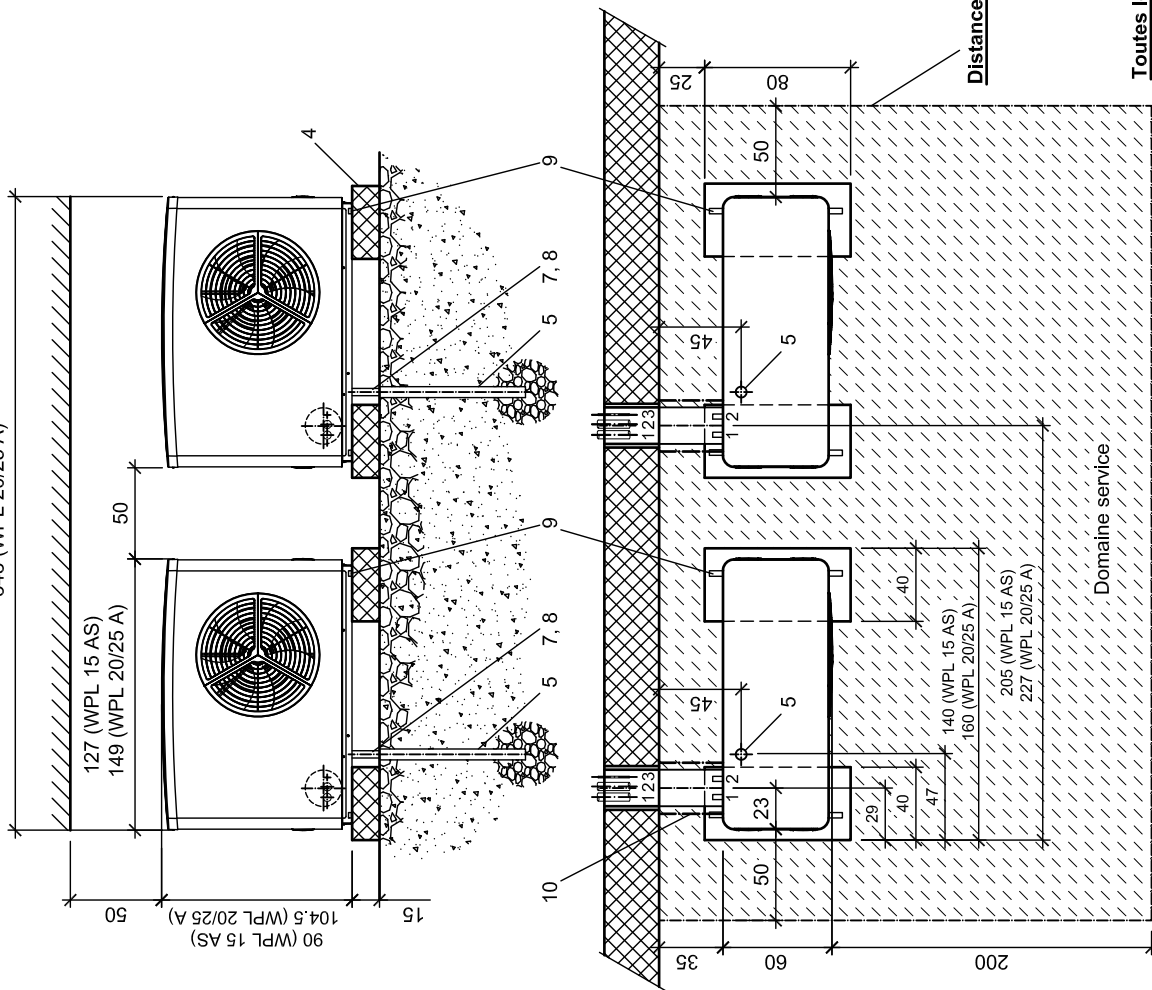

Toutes les dimensions en cm

STIEBEL ELTRON

Nom: WP	08.07.2016
Date: 30.08.2013	19.03.2019
Vérifié: JR	13.12.2022

Pompe à chaleur air- eau 2x WPL 15/20/25 A(S)
Plan de dégagement pour blocs marches

WPL071

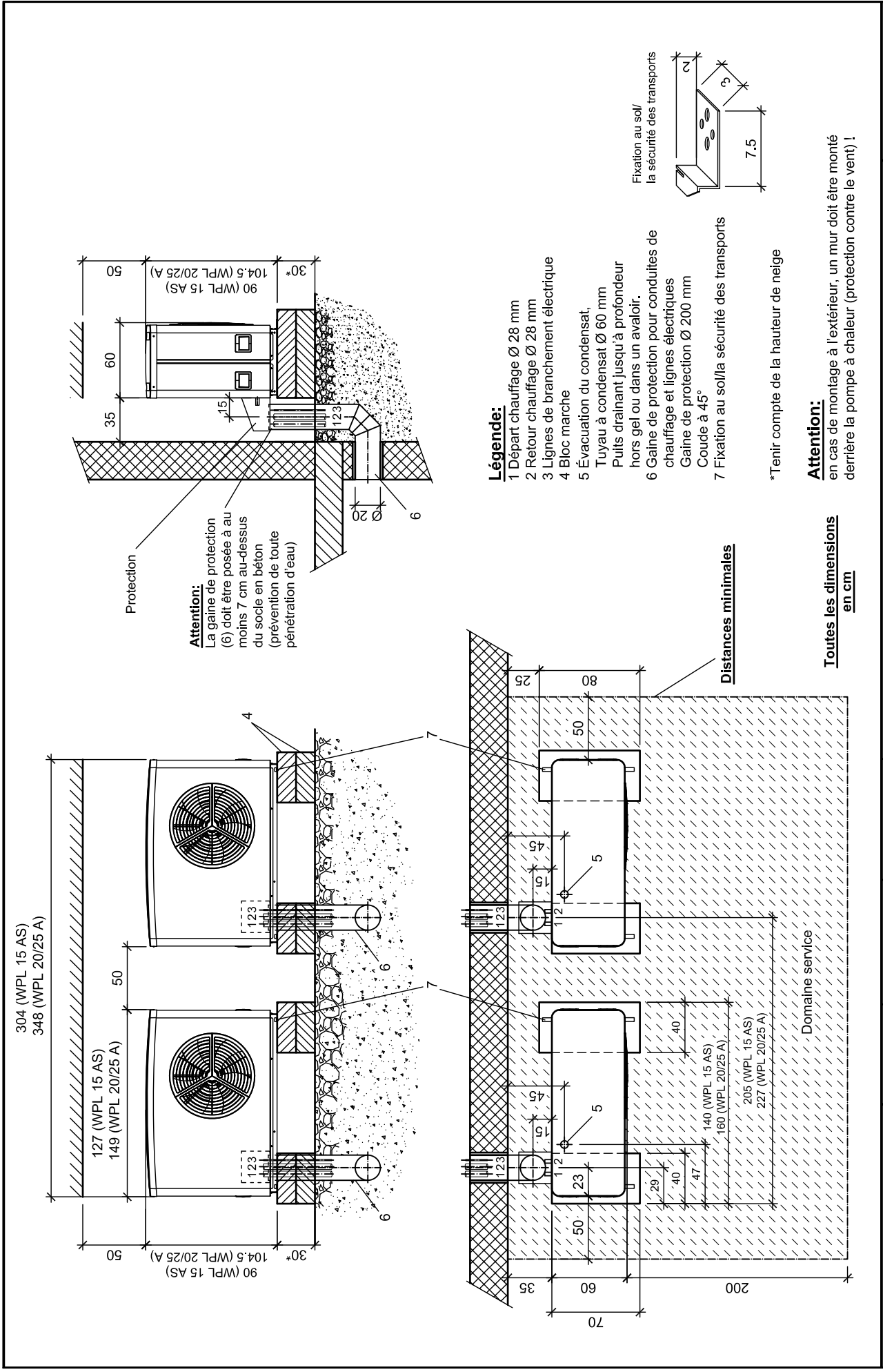

Légende:

- 1 Départ chauffage Ø 28 mm
- 2 Retour chauffage Ø 28 mm
- 3 Lignes de branchement électrique
- 4 Bloc marche
- 5 Évacuation du condensat,
Tuyau à condensat Ø 60 mm
Puits drainant jusqu'à profondeur
hors gel ou dans un avaloir.
- 6 Gaine de protection pour conduites de
chauffage et lignes électriques
Gaine de protection Ø 200 mm
Coude à 45°
- 7 Fixation au sol/la sécurité des transports

*Tenir compte de la hauteur de neige

Attention:

en cas de montage à l'extérieur, un mur doit être monté derrière la pompe à chaleur (protection contre le vent) !

Toutes les dimensions en cm

Distances minimales

STIEBEL ELTRON	Nom: WP	13.12.2022	WPL141
	Date: 21.03.2019		Pompe à chaleur air- eau 2x WPL 15/20/25 A(S) Plan de dégagement pour blocs marches doubles
	Vérifié: JR		

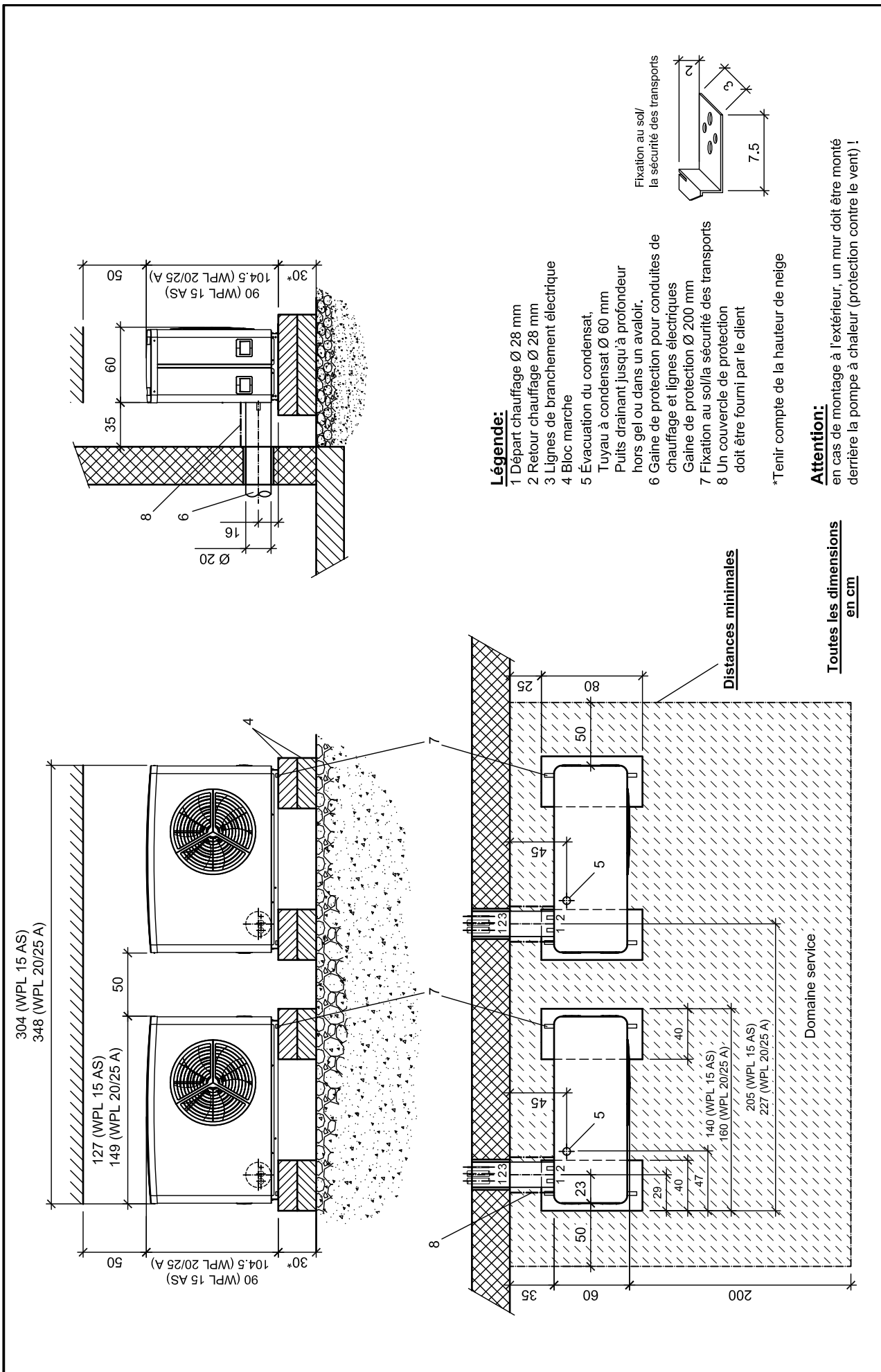

Légende:

- 1 Départ chauffage Ø 28 mm
- 2 Retour chauffage Ø 28 mm
- 3 Lignes de branchement électrique
- 4 Bloc marche
- 5 Évacuation du condensat,
Tuyau à condensat Ø 60 mm
Puits drainant jusqu'à profondeur
hors gel ou dans un avaloir.
- 6 Gaine de protection pour conduites de
chauffage et lignes électriques
- 7 Fixation au sol/la sécurité des transports
- 8 Un couvercle de protection
doit être fourni par le client

*Tenir compte de la hauteur de neige

Attention:

en cas de montage à l'extérieur, un mur doit être monté
derrière la pompe à chaleur (protection contre le vent) !

**Toutes les dimensions
en cm**

Distances minimales

STIEBEL ELTRON	Nom: WP	13.12.2022	WPL 142
	Date: 21.03.2019		
	Vérifié: HS		
Pompe à chaleur air- eau 2x WPL 15/20/25 A(S)			
Plan de dégagement pour blocs marches doubles			

304 (WPL 15 AS)
348 (WPL 20/25 A)

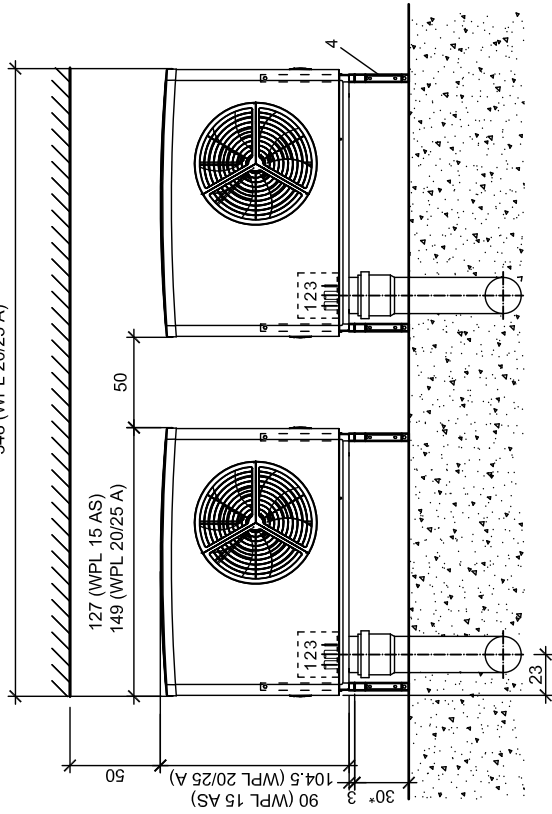

Attention:
La gaine de protection (6)
doit être insérée d'au moins
2 cm dans le couvercle.
(Prévention de toute
pénétration d'eau)

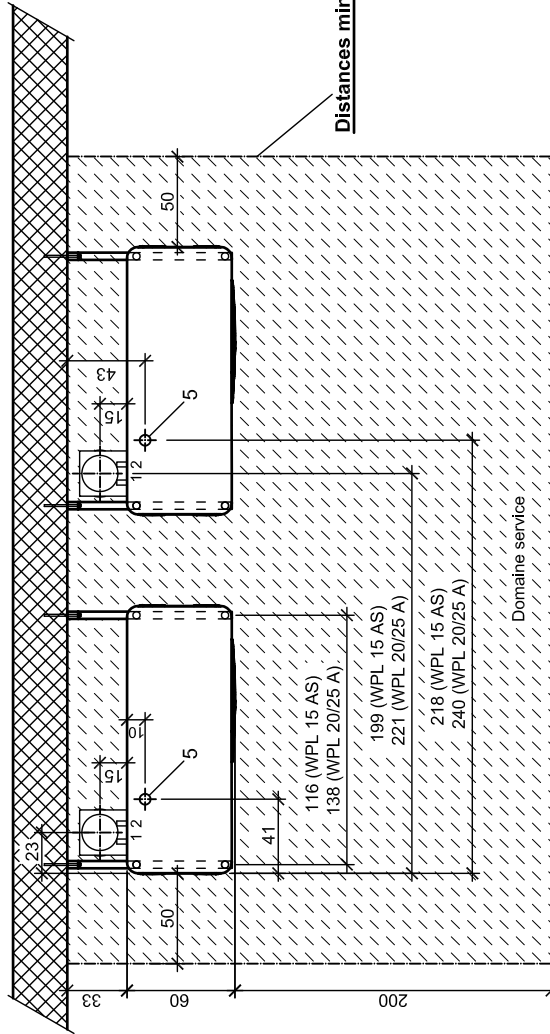
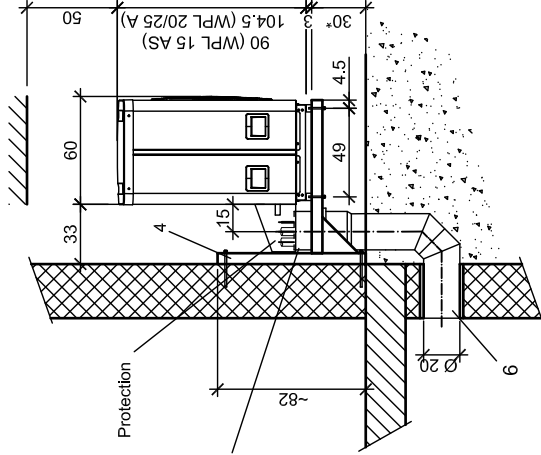

Distances minimales

Légende:

- 1 Départ chauffage Ø 28 mm
- 2 Retour chauffage Ø 28 mm
- 3 Lignes de branchement électrique
- 4 Console murale
- 5 Évacuation du condensat:
 - Évacuation libre dans fosse de drainage.
 - dans tube à condensat Ø 60 mm avec puits drainant jusqu'à la profondeur hors-gel.
 - Ruban chauffant nécessaire.
 - Introduire dans un avaloir.
- 6 Gaine de protection pour conduites de chauffage et lignes électriques
 - Ruban chauffant nécessaire
 - Gaine de protection pour conduites de chauffage et lignes électriques
 - Gaine de protection Ø 200 mm
 - Coude à 45°

*Tenir compte de la hauteur de neige

Attention:

en cas de montage à l'extérieur, un mur doit être monté derrière la pompe à chaleur (protection contre le vent)!

Toutes les dimensions en cm

STIEBEL ELTRON

Nom: WP
Date: 18.01.2017
Vérifié: JR

13.12.2022

Pompe à chaleur air- eau 2x WPL 15/20/25 A(S)
Plan de socle pour console murale (233748)

WPL 124

304 (WPL 15 AS)
348 (WPL 20/25 A)

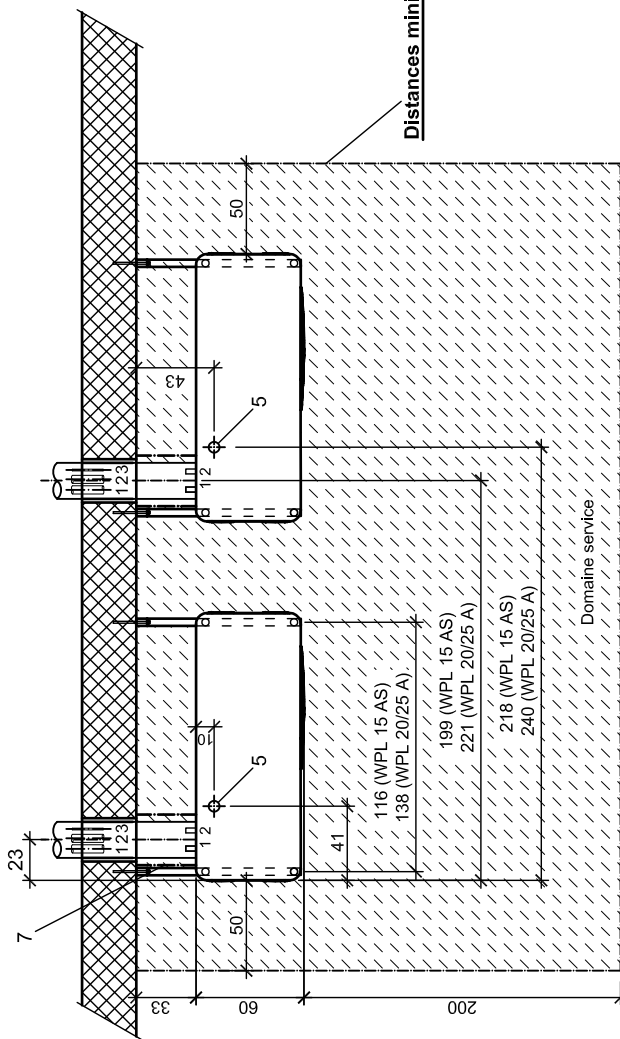
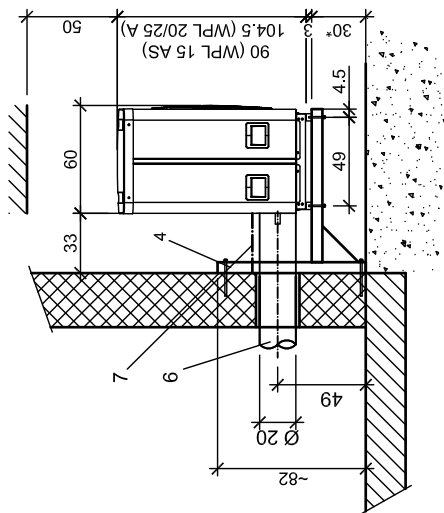
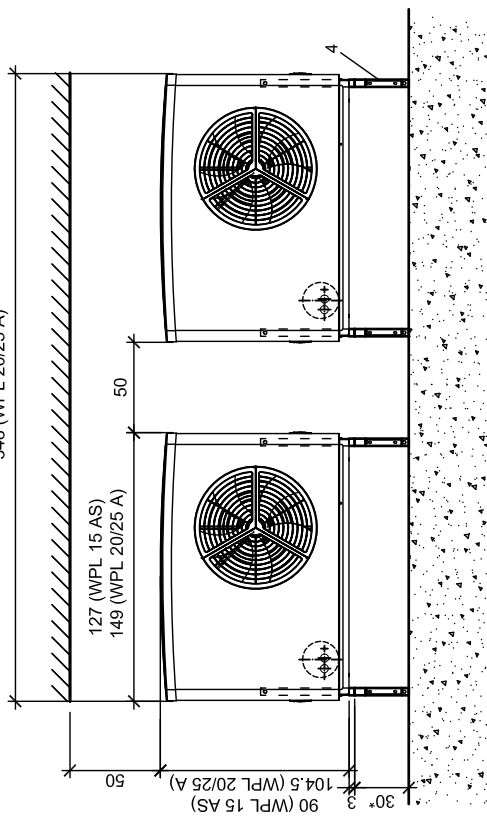

Légende:

- 1 Départ chauffage Ø 28 mm
- 2 Retour chauffage Ø 28 mm
- 3 Lignes de branchement électrique
- 4 Console murale
- 5 Évacuation du condensat:
 - Évacuation libre dans fosse de drainage.
 - dans tube à condensat Ø 60 mm avec puits drainant jusqu'à la profondeur hors-gel.
 - Introduire dans un avaloir.
- 6 Gaine de protection pour conduites de chauffage et lignes électriques
- 7 Un couvercle de protection doit être fourni par le client

*Tenir compte de la hauteur de neige

Attention:

en cas de montage à l'extérieur, un mur doit être monté derrière la pompe à chaleur (protection contre le vent)!

Toutes les dimensions en cm

STIEBEL ELTRON

Nom: WP

Date: 19.03.2019

Vérifié: JR

13.12.2022

Pompe à chaleur air- eau 2x WPL 15/20/25 A(S)
Plan de socle pour console murale (233748)

WPL137

WPL172

Pompe à chaleur air- eau 2x WPL 20/25 A
Plan des dégagements/évidements et du socle, dos à dos

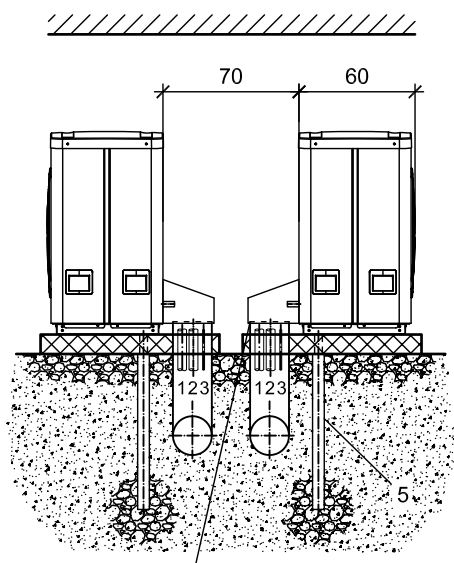
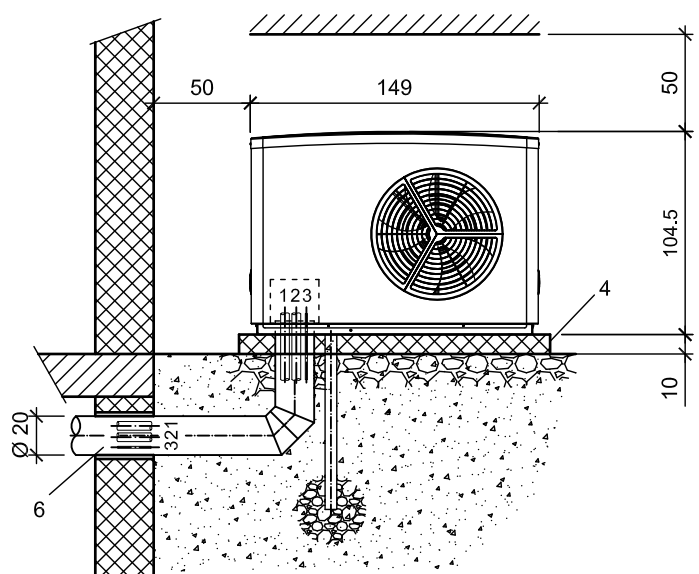

Attention:
La gaine de protection (6) doit être posée à au moins 7 cm au-dessus du socle en béton (prévention de toute pénétration d'eau)

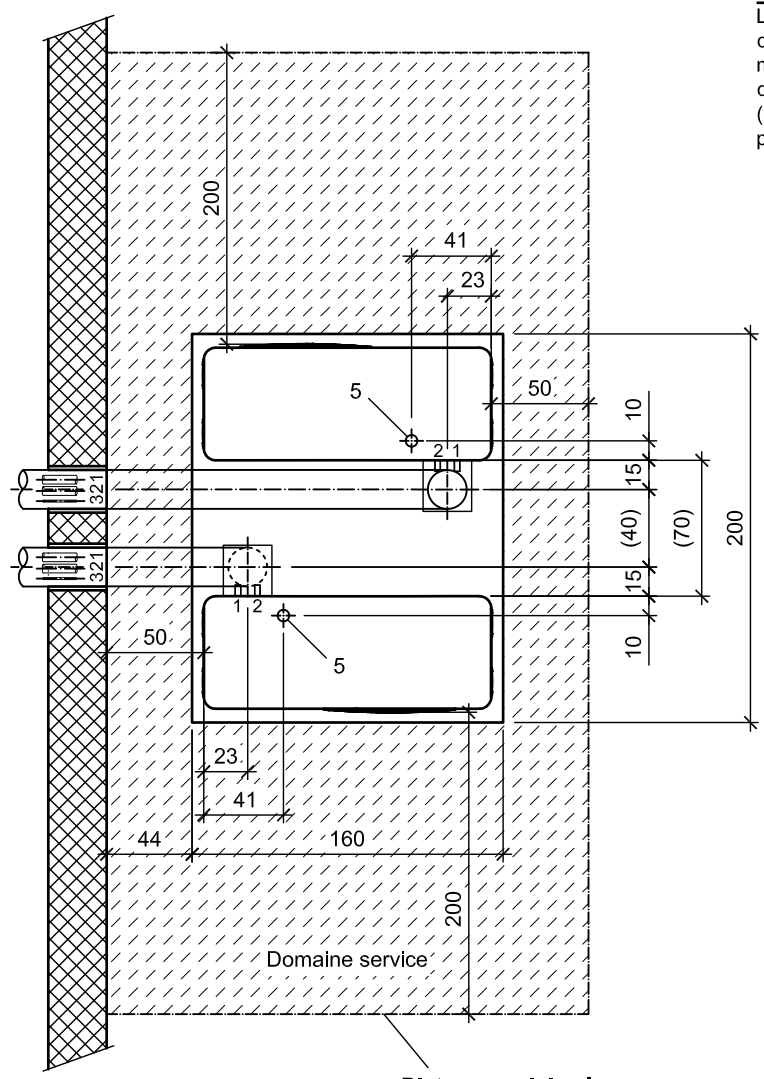

- Légende:**
- 1 Départ chauffage Ø 28 mm
 - 2 Retour chauffage Ø 28 mm
 - 3 Lignes de branchement électrique
 - 4 Socle en béton
 - 5 Évacuation du condensat,
Tuyau à condensat Ø 60 mm
Puis drainant jusqu'à la profondeur hors gel ou dans un avaloir.
 - 6 Gaine de protection pour conduites de chauffage et lignes électriques
Gaine de protection Ø 200 mm
Coude à 45°
(différentes variantes de pose possibles)

Distances minimales

Toutes les dimensions en cm

Nom: WP	13.12.2022
Date: 01.12.2021	
Vérifié: HS	



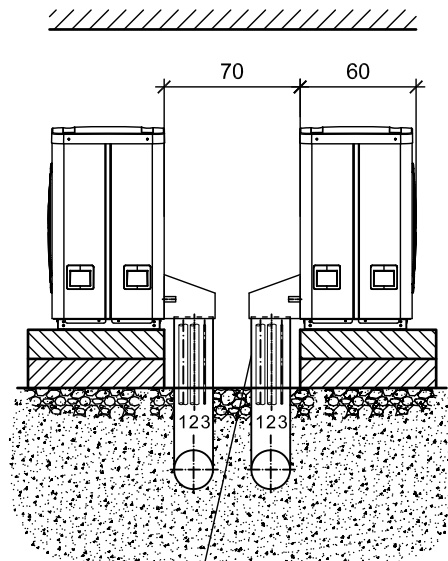
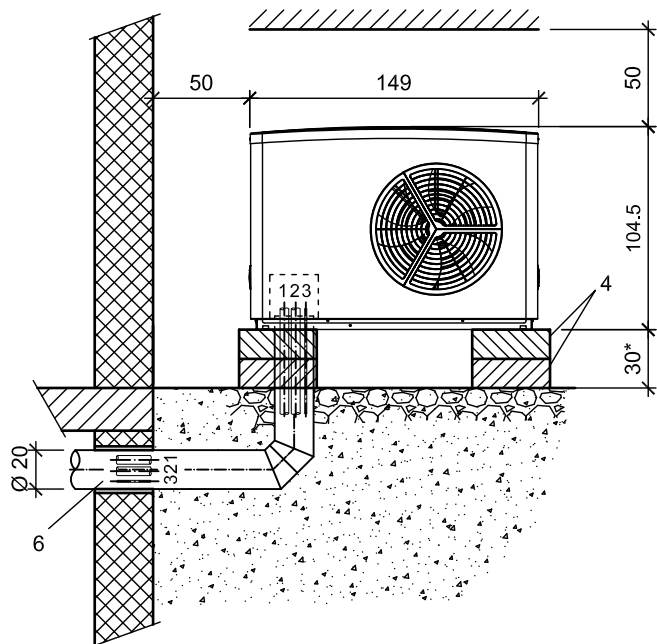

Attention:

La gaine de protection (6) doit être posée à au moins 7 cm au-dessus du socle en béton (prévention de toute pénétration d'eau)

Légende:

- 1 Départ chauffage Ø 28 mm
- 2 Retour chauffage Ø 28 mm
- 3 Lignes de branchement électrique
- 4 Bloc marche
- 5 Évacuation de condensat:
 - Évacuation libre dans fosse de drainage.
 - dans tube à condensat Ø 60 mm avec puits drainant jusqu'à la profondeur hors-gel.
 - Ruban chauffant nécessaire.
 - Introduire dans un avaloir.
 - Ruban chauffant nécessaire.
- 6 Gaine de protection pour conduites de chauffage et lignes électriques
Gaine de protection Ø 200 mm (différentes variantes de pose possibles)
- 7 Fixation au sol/la sécurité des transports

*Tenir compte de la hauteur de neige

Fixation au sol/la sécurité des transports

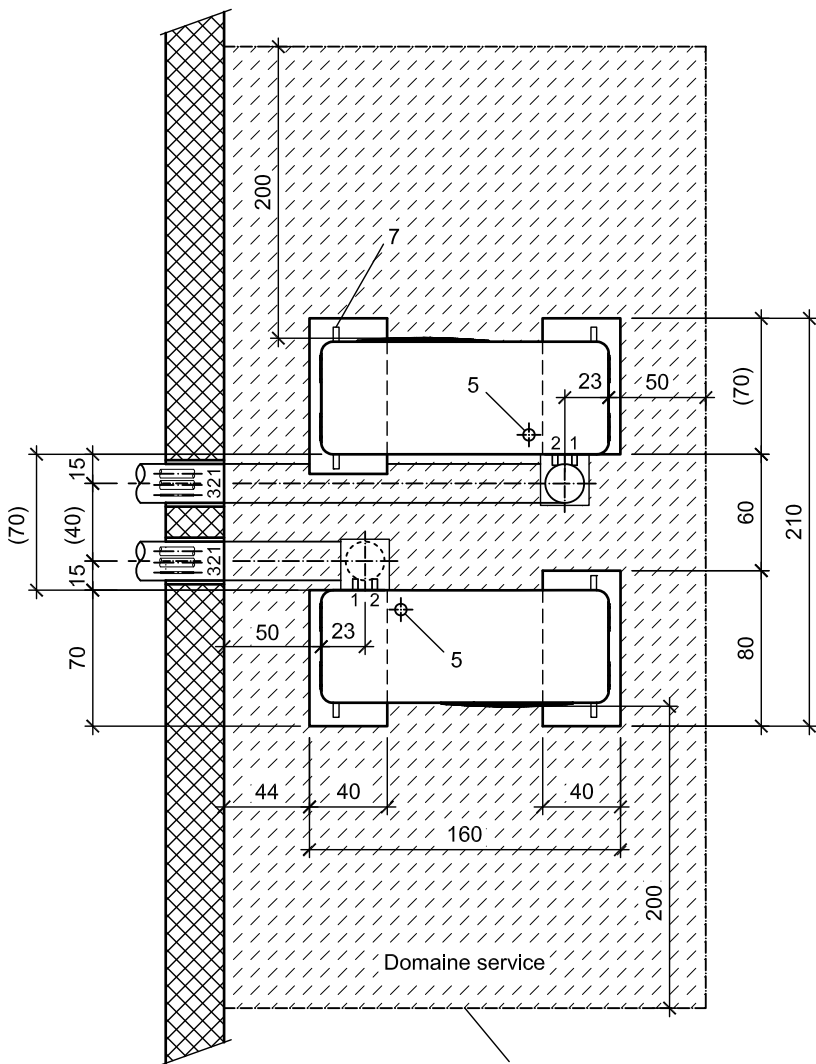
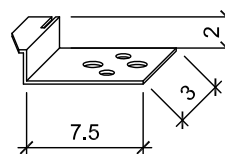

Distances minimales

Toutes les dimensions en cm

481 (WPL 15 AS)
547 (WPL 20/25 A)

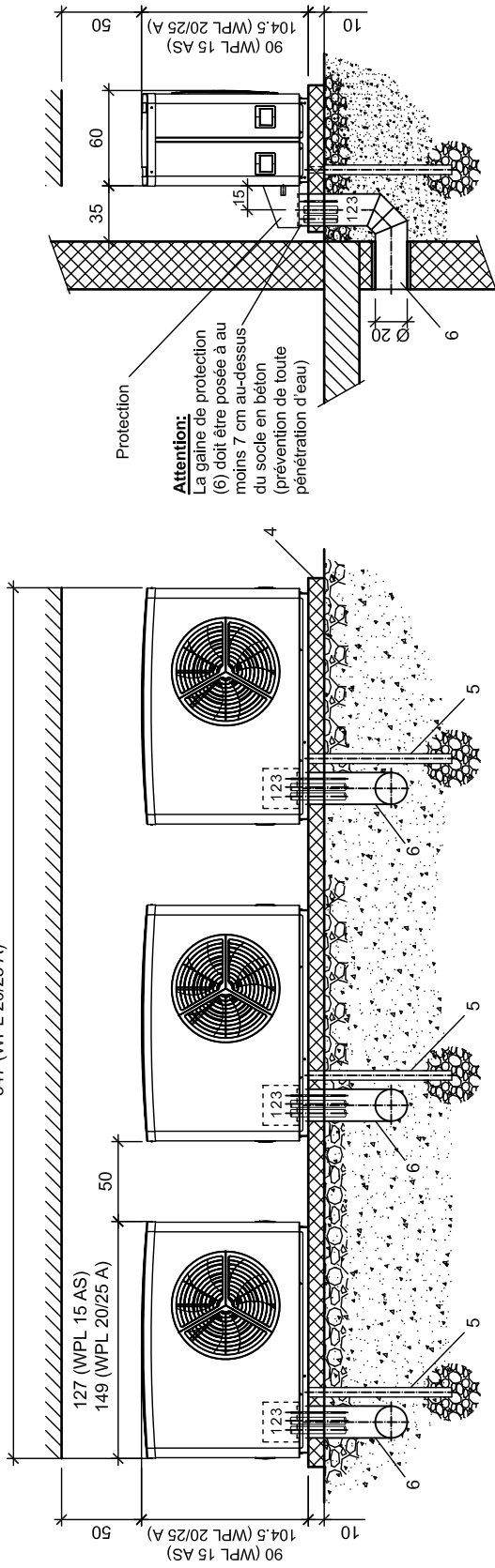

Attention:
La gaine de protection (6) doit être posée à au moins 7 cm au-dessus du socle en béton (prévention de toute pénétration d'eau)

Légende:

- 1 Départ chauffage Ø 28 mm
- 2 Retour chauffage Ø 28 mm
- 3 Lignes de branchement électrique
- 4 Socle en béton
- 5 Évacuation du condensat.
Tuyau à condensat Ø 60 mm
Puis drainant jusqu'à la profondeur hors gel ou dans un avaloir.
- 6 Gaine de protection pour conduites de chauffage et lignes électriques
Gaine de protection Ø 200 mm
Coude à 45°

Attention:

en cas de montage à l'extérieur, un mur doit être monté derrière la pompe à chaleur (protection contre le vent)!

Distances minimales

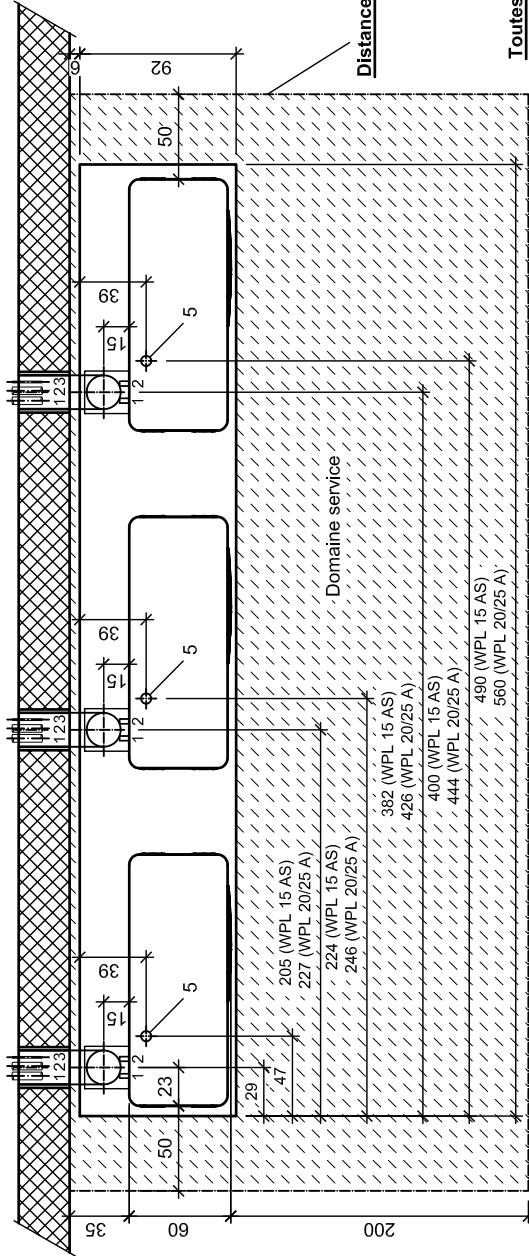

Toutes les dimensions en cm

STIEBEL ELTRON

Nom: WP
Date: 11.04.2017
Vérifié: HS

11.04.2017
13.12.2022

Pompe à chaleur air- eau 3x WPL 15/20/25 A(S)
Plan des dégagements/évidements et du socle

WPL 104

481 (WPL 15 AS)
547 (WPL 20/25 A)

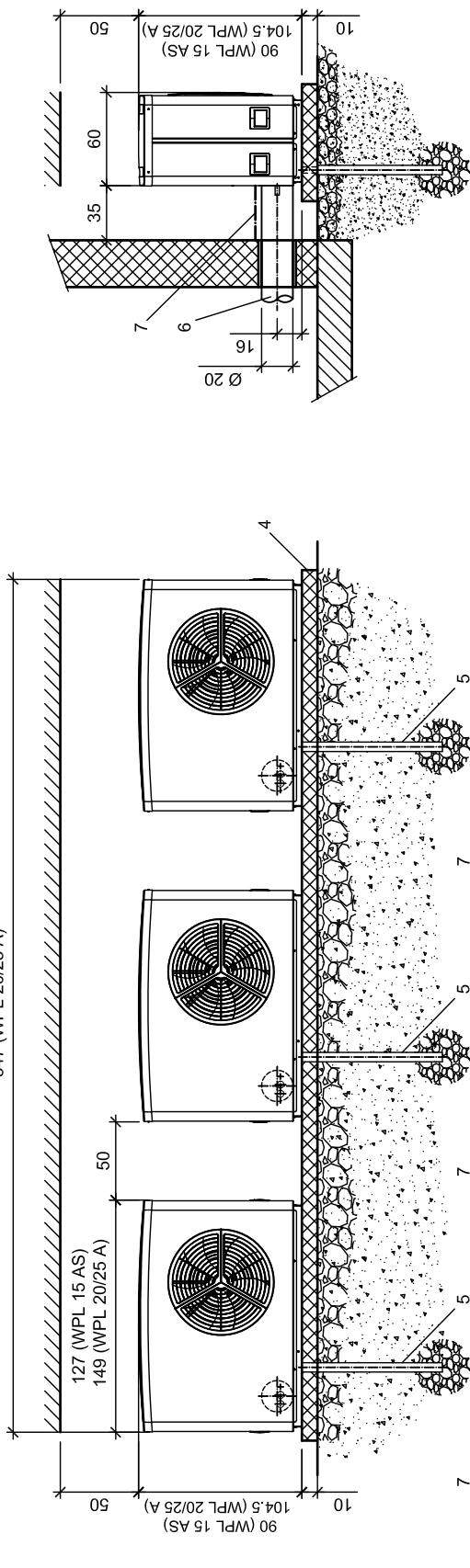

Légende:

- 1 Départ chauffage Ø 28 mm
- 2 Retour chauffage Ø 28 mm
- 3 Lignes de branchement électrique
- 4 Socle en béton
- 5 Évacuation du condensat.
Tuyau à condensat Ø 60 mm
Puis drainant jusqu'à la profondeur
hors gel ou dans un avaloir.
- 6 Gaine de protection pour conduites de
chauffage et lignes électriques
- 7 Un couvercle de protection
doit être fourni par le client

Distances minimales

Attention:
en cas de montage à l'extérieur, un mur doit être
monté derrière la pompe à chaleur (protection contre le vent)!

Toutes les dimensions en cm

STIEBEL ELTRON

Nom: WP
Date: 19.03.2019
Vérifié: HS

13.12.2022

Pompe à chaleur air- eau 3x WPL 15/20/25 A(S)
Plan des dégagements/évidements et du socle

WPL133

481 (WPL 15 AS)
547 (WPL 20/25 A)

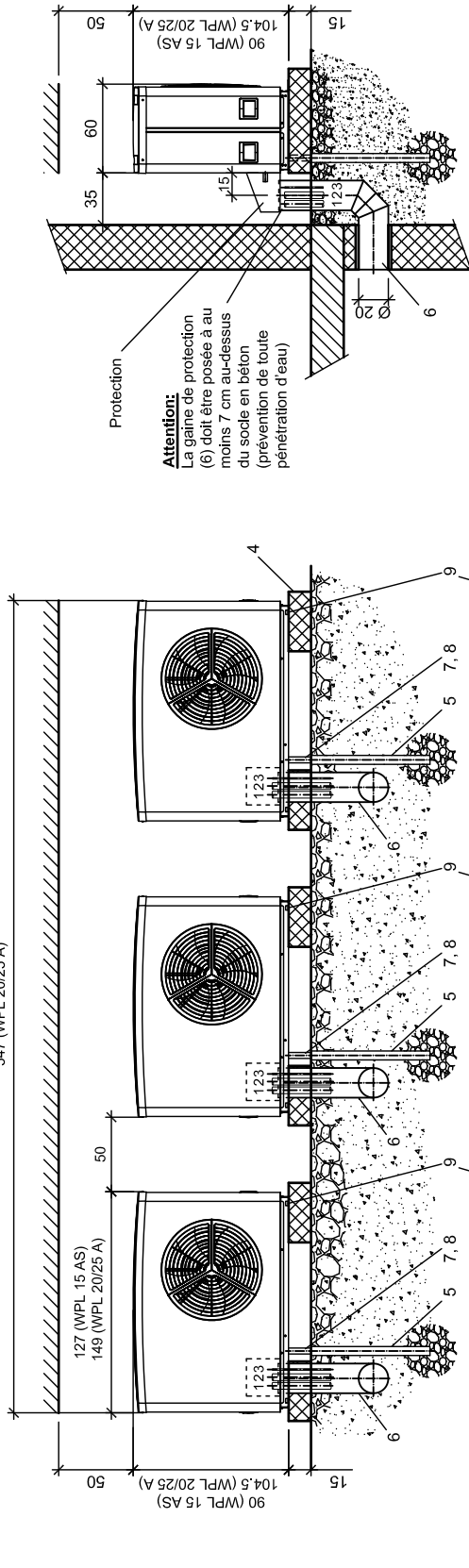

Attention:
La gaine de protection (6) doit être posée à au moins 7 cm au-dessus du socle en béton (prévention de toute pénétration d'eau)

Légende:

- 1 Départ chauffage Ø 28 mm
- 2 Retour chauffage Ø 28 mm
- 3 Lignes de branchement électrique
- 4 Bloc marche
- 5 Evacuation du condensat.
- Tuyau à condensat Ø 60 mm
- Puits drainant jusqu'à profondeur hors gel ou dans un avaloir.
- 6 Gaine de protection pour conduites de chauffage et lignes électriques
- Gaine de protection Ø 200 mm
- Coude à 45°
- 7 Tuyau de condensat 169085
- 8 Ruban chauffant 1m 232978
- 9 Fixation au sol/la sécurité des transports

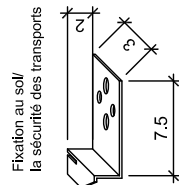

Fixation au sol/la sécurité des transports

Distances minimales

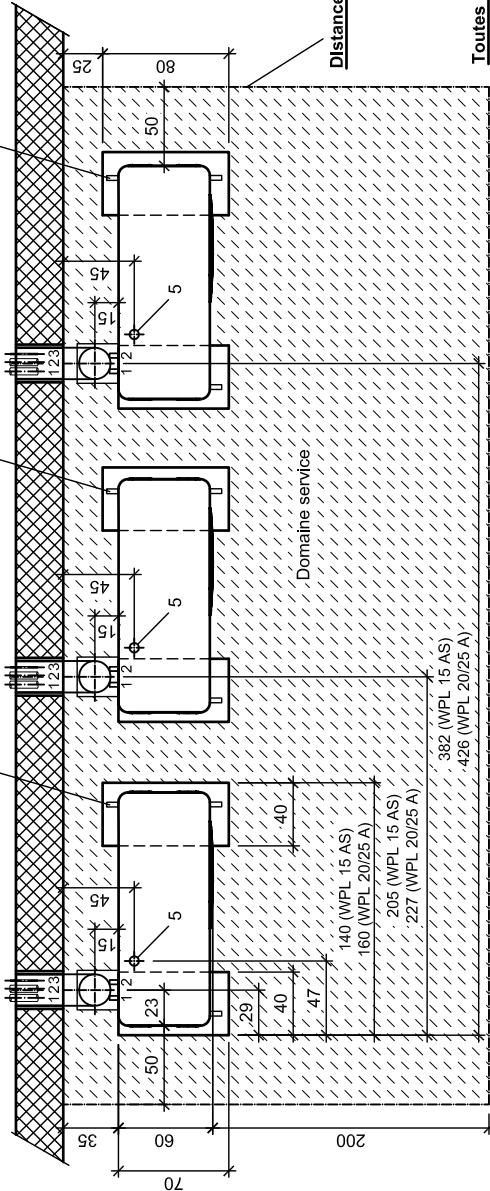

Toutes les dimensions en cm

Attention:

en cas de montage à l'extérieur, un mur doit être monté derrière la pompe à chaleur (protection contre le vent) !

STIEBEL ELTRON

Nom: WP
Date: 19.09.2017
Vérifié: JR

Pompe à chaleur air- eau 3x WPL 15/20/25 A(S)
Plan de dégagement pour blocs marches

13.12.2022

WPL122

481 (WPL 15 AS)
547 (WPL 20/25 A)

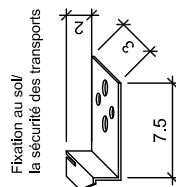
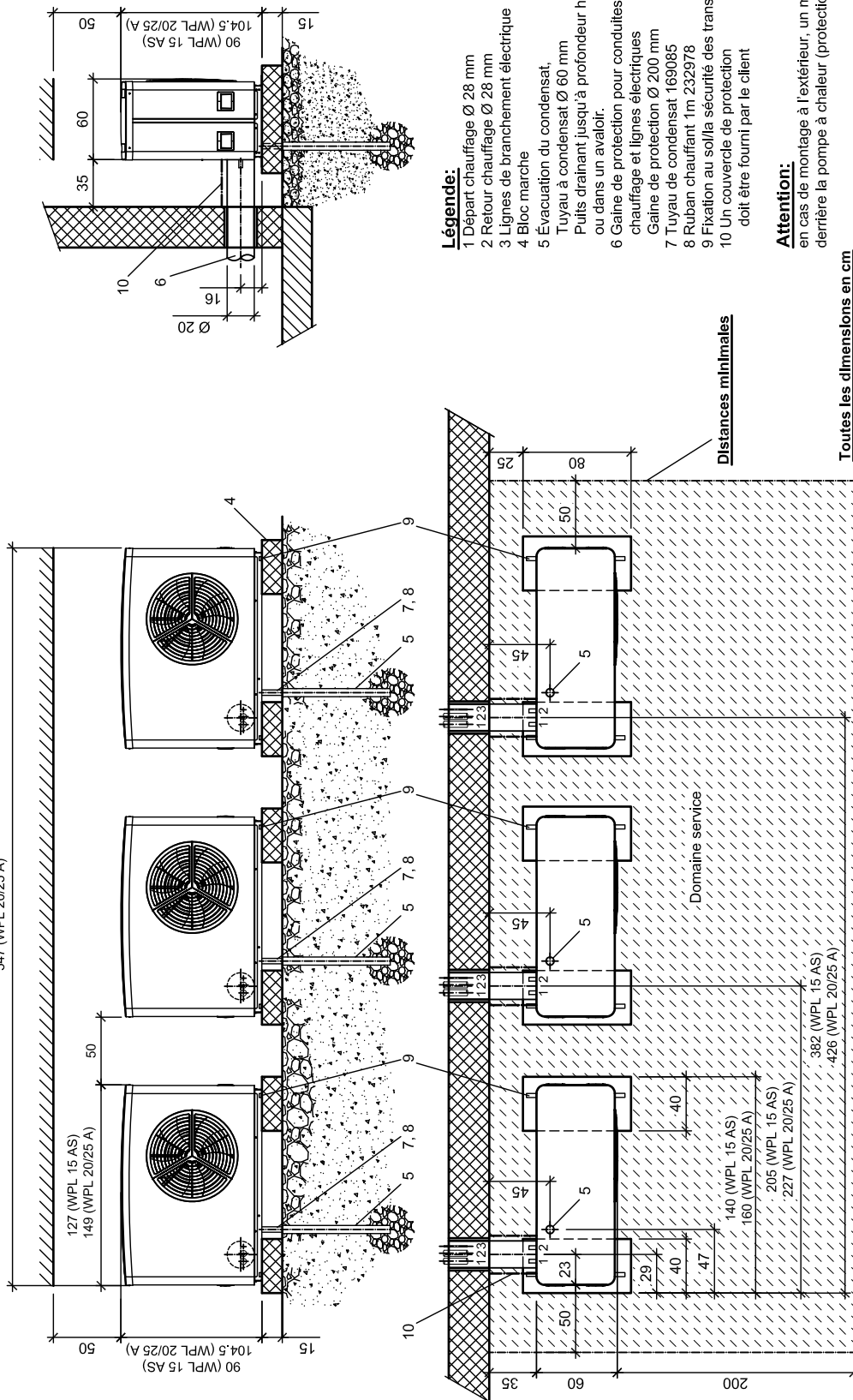

STIEBEL ELTRON	Nom: WP	08.07.2016	Pompe à chaleur air- eau 3x WPL 15/20/25 A(S) Plan de dégagement pour blocs marches	WPL088
	Date: 01.09.2015	14.03.2019		
	Vérifié: HS	13.12.2022		

481 (WPL 15 AS)
547 (WPL 20/25 A)

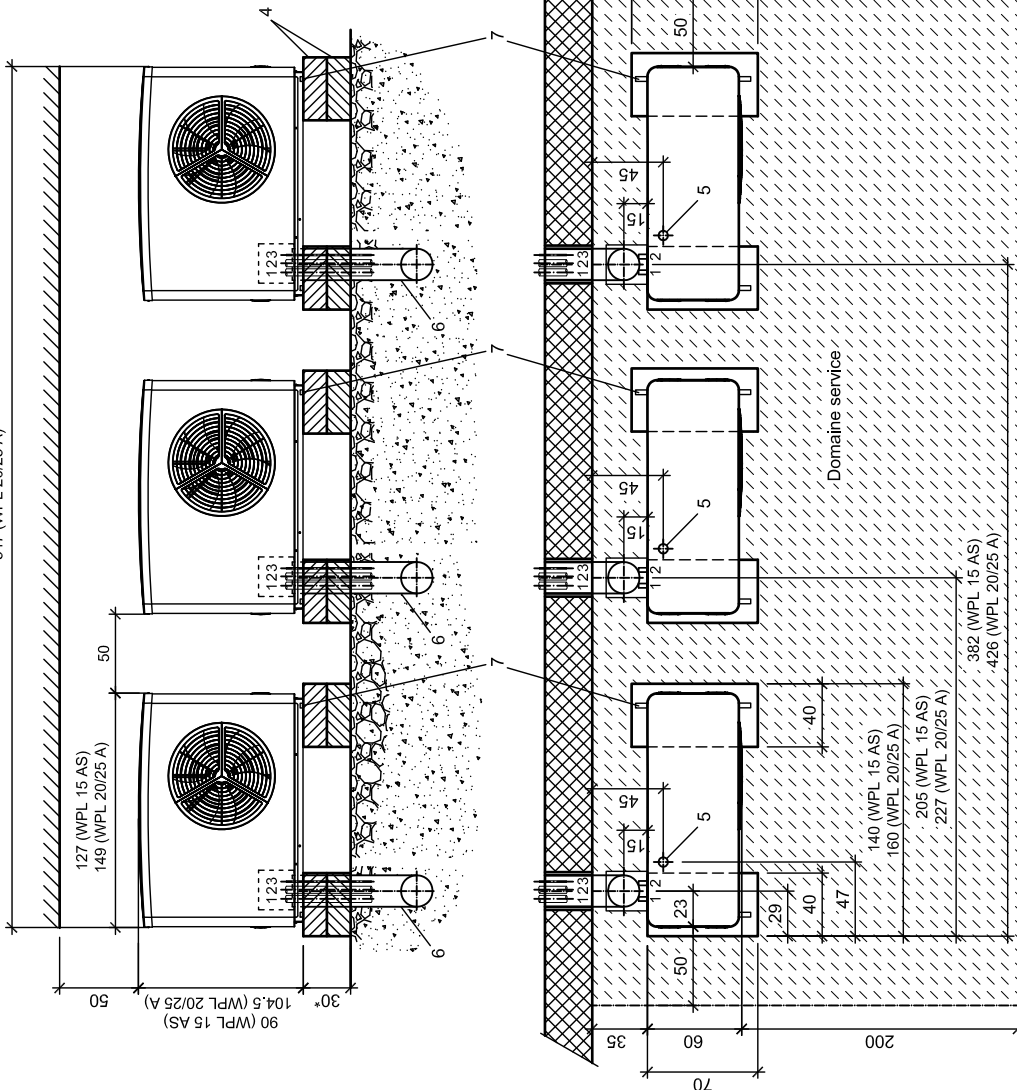

Distances minimales

Toutes les dimensions en cm

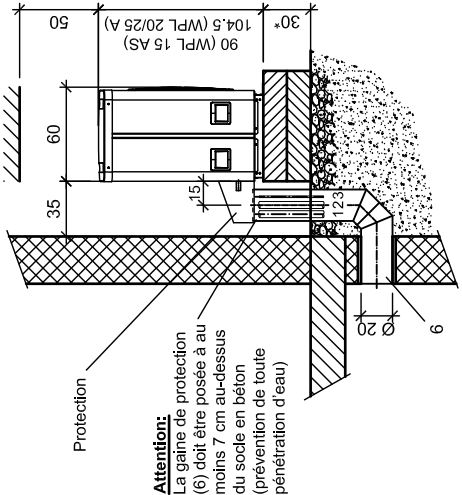

Attention:
La gaine de protection (6) doit être posée à au moins 7 cm au-dessus du socle en béton (prévention de toute pénétration d'eau)

- Légende:**
- 1 Départ chauffage Ø 28 mm
 - 2 Retour chauffage Ø 28 mm
 - 3 Lignes de branchement électrique
 - 4 Bloc marche
 - 5 Evacuation du condensat.
 - Tuyau à condensat Ø 60 mm
 - Puits drainant jusqu'à profondeur hors gel ou dans un avaloir.
 - 6 Gaine de protection pour conduites de chauffage et lignes électriques
 - Gaine de protection Ø 200 mm
 - Coude à 45°
 - 7 Fixation au sol/la sécurité des transports

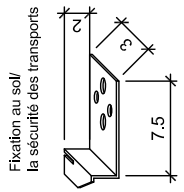

*Tenir compte de la hauteur de neige

Attention:
en cas de montage à l'extérieur, un mur doit être monté derrière la pompe à chaleur (protection contre le vent) !

STIEBEL ELTRON	Nom: WP	Date: 13.12.2022	WPL143
	Date: 21.03.2019	Vérifié: JR	Pompe à chaleur air- eau 3x WPL 15/20/25 A(S) Plan de dégagement pour blocs marches doubles

481 (WPL 15 AS)
547 (WPL 20/25 A)

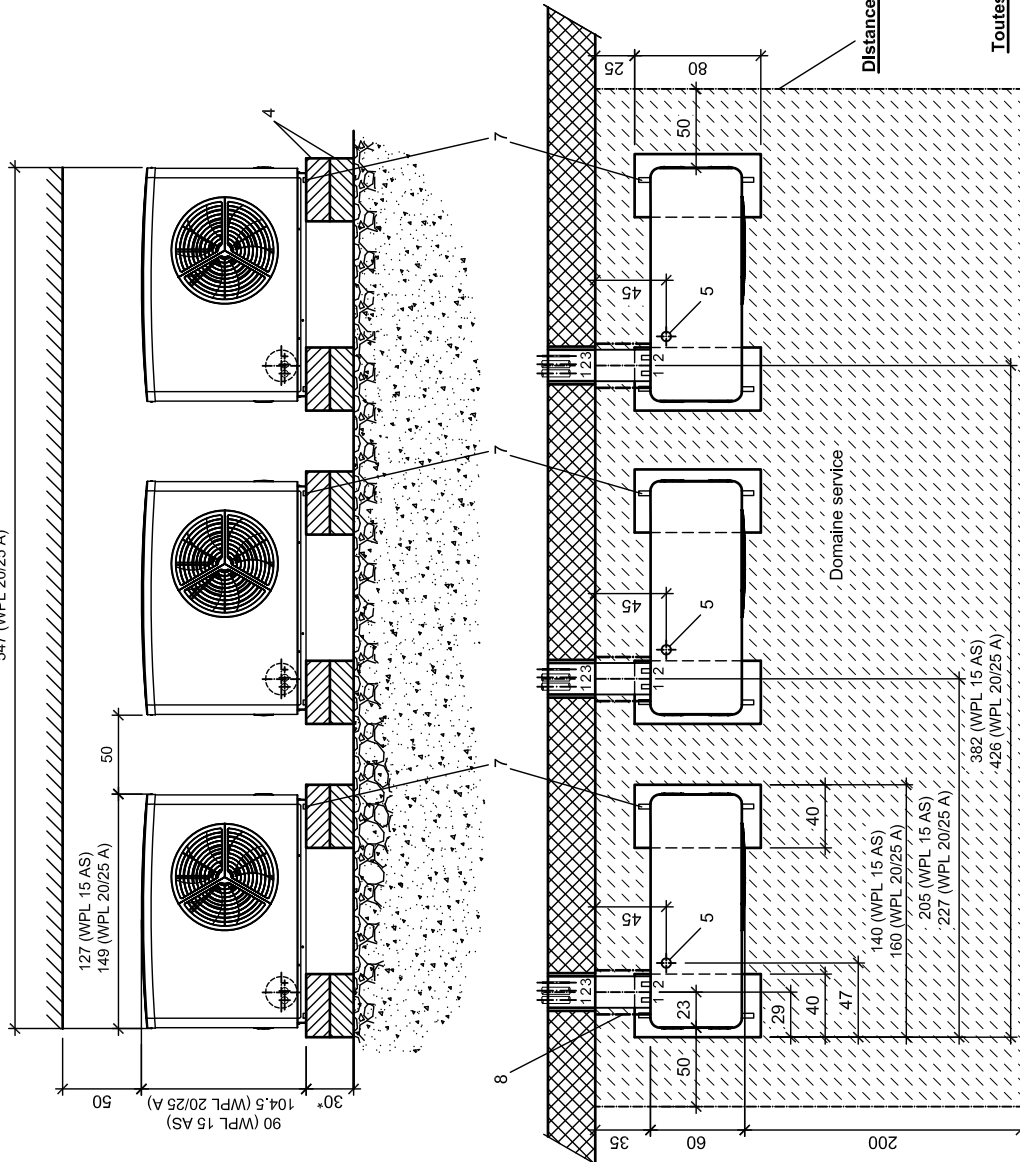
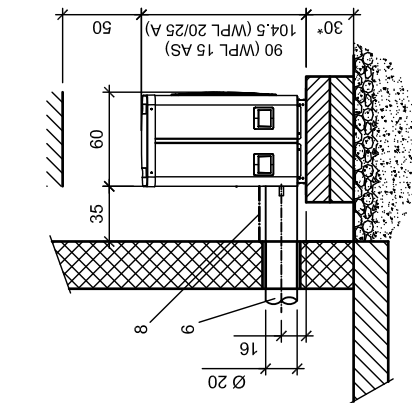

Distances minimales

Toutes les dimensions en cm

Légende:

- 1 Départ chauffage Ø 28 mm
- 2 Retour chauffage Ø 28 mm
- 3 Lignes de branchement électrique
- 4 Bloc marche
- 5 Evacuation du condensat.
- Tuyau à condensat Ø 60 mm
- Puits drainant jusqu'à profondeur hors gel ou dans un avaloir.
- 6 Gaine de protection pour conduites de chauffage et lignes électriques
- Gaine de protection Ø 200 mm
- 7 Fixation au sol/la sécurité des transports doit être fourni par le client
- 8 Un couvercle de protection

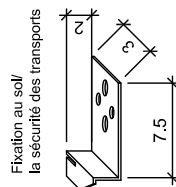

*Tenir compte de la hauteur de neige

Attention:

en cas de montage à l'extérieur, un mur doit être monté derrière la pompe à chaleur (protection contre le vent) !

STIEBEL ELTRON

Nom: WP

Date: 21.03.2019

Vérifié: HS

13.12.2022

Pompe à chaleur air- eau 3x WPL 15/20/25 A(S)
Plan de dégagement pour blocs marches doubles

WPL144

481 (WPL 15 AS)
547 (WPL 20/25 A)

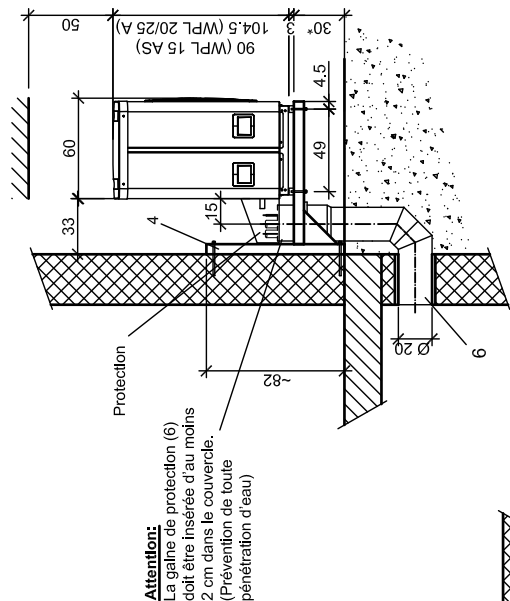
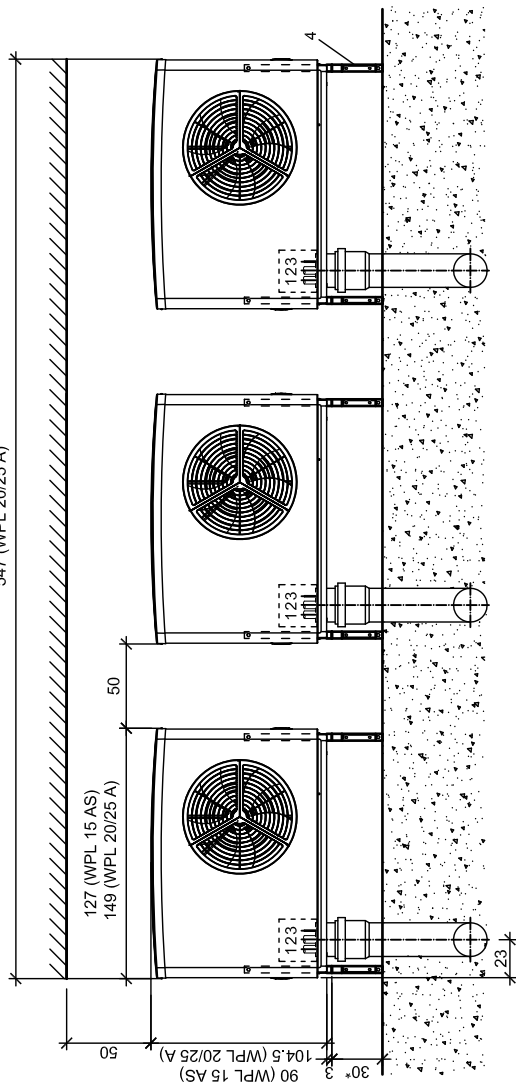

Attention!
La gaine de protection (6) doit être insérée d'au moins 2 cm dans le couvercle. (Prévention de toute pénétration d'eau)

Légende:

- 1 Départ chauffage Ø 28 mm
- 2 Retour chauffage Ø 28 mm
- 3 Lignes de branchement électrique
- 4 Console murale
- 5 Évacuation du condensat:
 - Évacuation libre dans fosse de drainage.
 - dans tube à condensat Ø 60 mm avec puits drainant jusqu'à la profondeur hors-gel.
- Ruban chauffant nécessaire.
- Introduire dans un avaloir.
- Ruban chauffant nécessaire
- 6 Gaine de protection pour conduites de chauffage et lignes électriques
- Gaine de protection Ø 200 mm
- Coude à 45°

Distances minimales

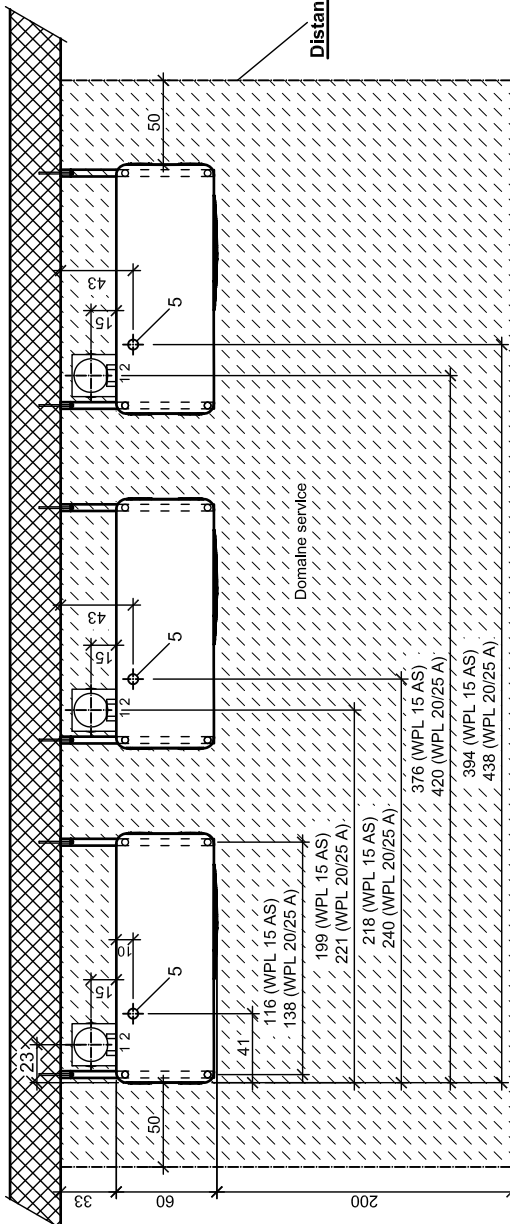

*Tenir compte de la hauteur de neige

Attention:
en cas de montage à l'extérieur, un mur doit être monté derrière la pompe à chaleur (protection contre le vent)!

Toutes les dimensions en cm

Nom:	WP
Date:	18.01.2018
Vérifié:	JR

Pompe à chaleur air- eau 3x WPL 15/20/25 A(S)
Plan de socle pour console murale (233748)

481 (WPL 15 AS)
547 (WPL 20/25 A)

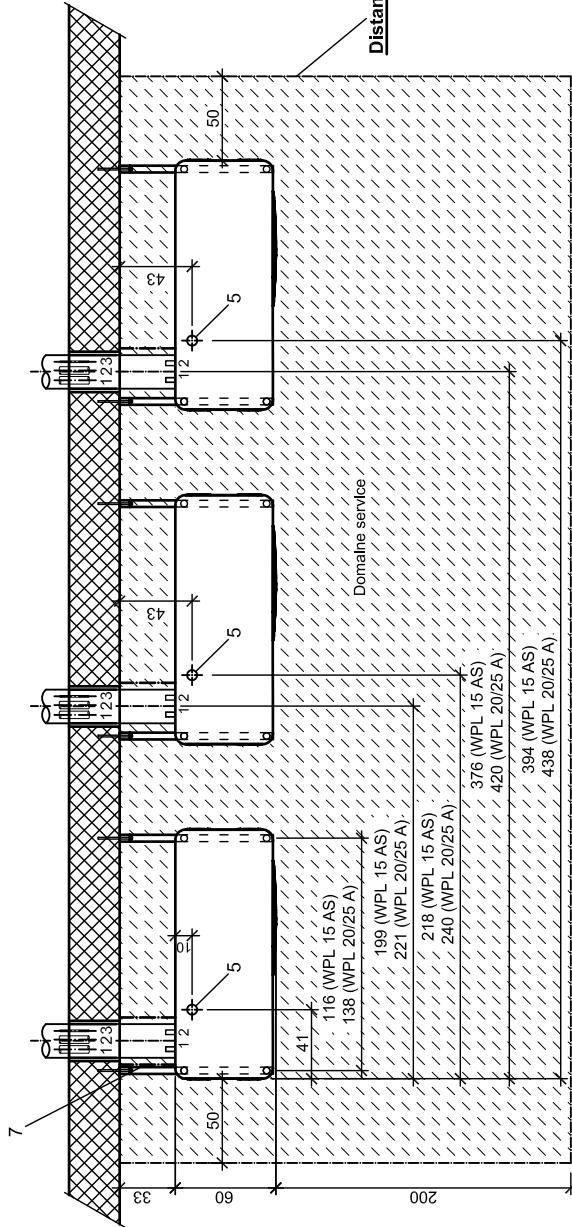
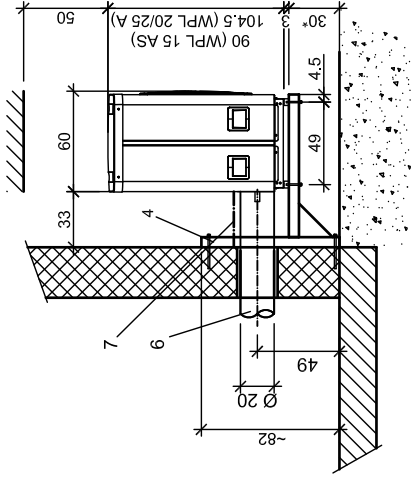
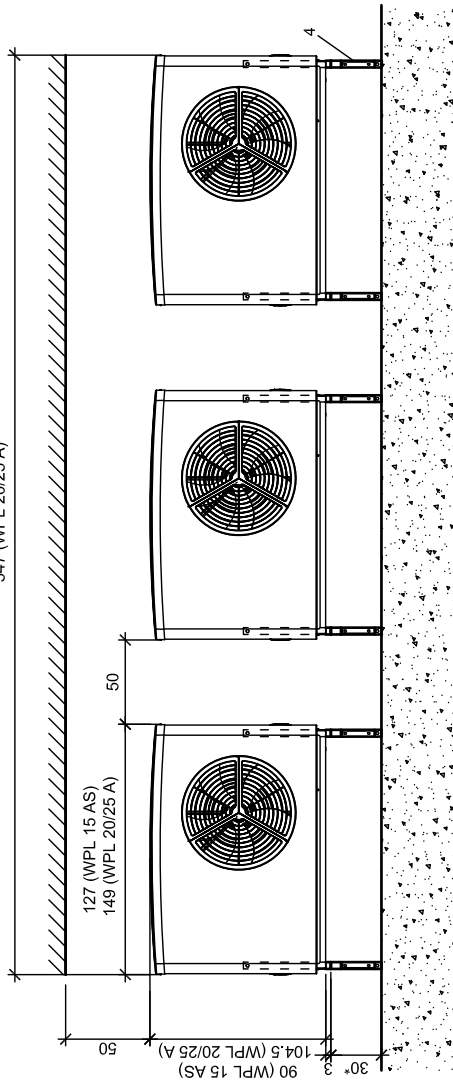

Légende:

- 1 Départ chauffage Ø 28 mm
- 2 Retour chauffage Ø 28 mm
- 3 Lignes de branchement électrique
- 4 Console murale
- 5 Évacuation du condensat:
 - Évacuation libre dans fosse de drainage.
 - dans tube à condensat Ø 60 mm avec puits drainant jusqu'à la profondeur hors-gel.
- 6 Ruban chauffant nécessaire.
- 7 Introduire dans un avaloir.
- 8 Ruban chauffant nécessaire
- 9 Gaine de protection pour conduites de chauffage et lignes électriques
- 10 Gaine de protection Ø 200 mm
- 11 Un couvercle de protection doit être fourni par le client

*Tenir compte de la hauteur de neige

Attention:

en cas de montage à l'extérieur, un mur doit être monté derrière la pompe à chaleur (protection contre le vent)!

Toutes les dimensions en cm

STIEBEL ELTRON

Nom: WP
Date: 19.03.2019
Vérifié: JR

Pompe à chaleur air- eau 3x WPL 15/20/25 A(S)
Plan de socle pour console murale (233748)

WPL 138

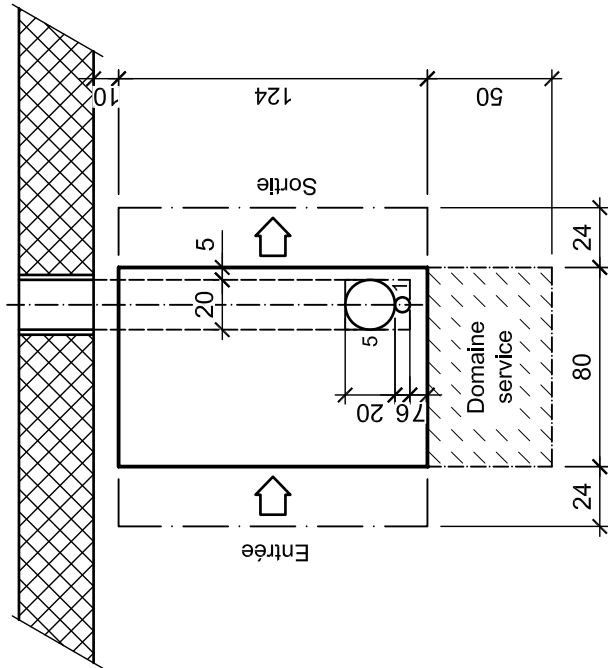
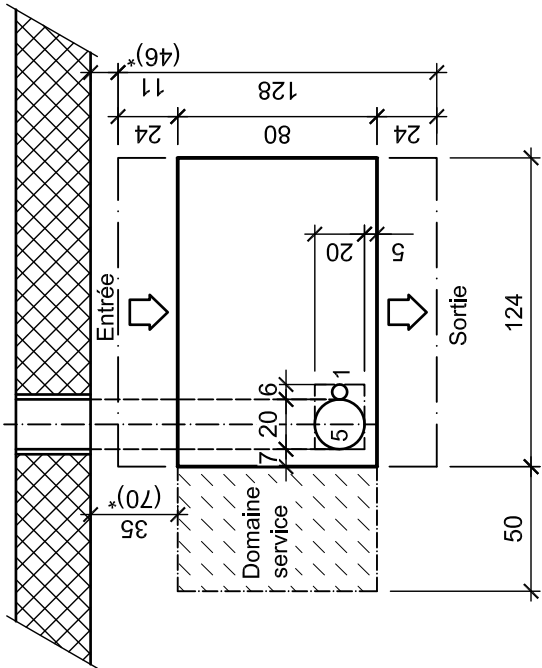

Légende:

- 1 Tuyau à condensat d = 60mm
Puits drainant jusqu'à profondeur hors gel
ou dans un avaloir.
- 2 Départ chauffage
- 3 Retour chauffage
- 4 Lignes de branchement électrique
- 5 Gaine de protection pour tuyau de chauffage et lignes électriques
Coude à 45°
- 6 Socle en béton pour
pompe à chaleur

* Distances pour WPL
avec dispositifs
insonorisants

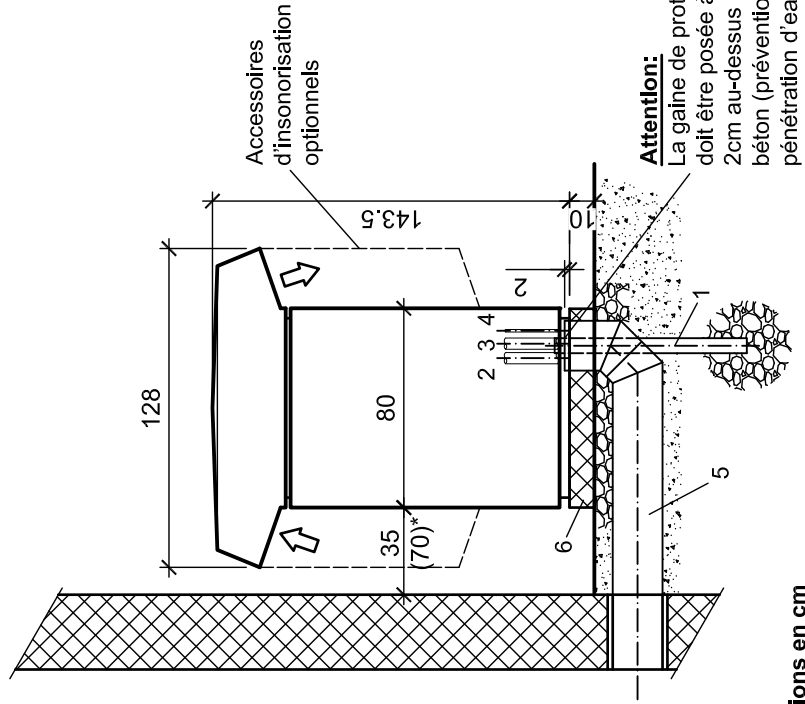

Toutes les dimensions en cm

STIEBEL ELTRON

Nom: MS	13.07.2011
Date: 28.03.2007	23.01.2012
Vérifié: JR	14.10.2022

Pompe à chaleur air- eau WPL 13/18/19/23/24 A
Plan des dégagements/évidements montage extérieur

WPL005

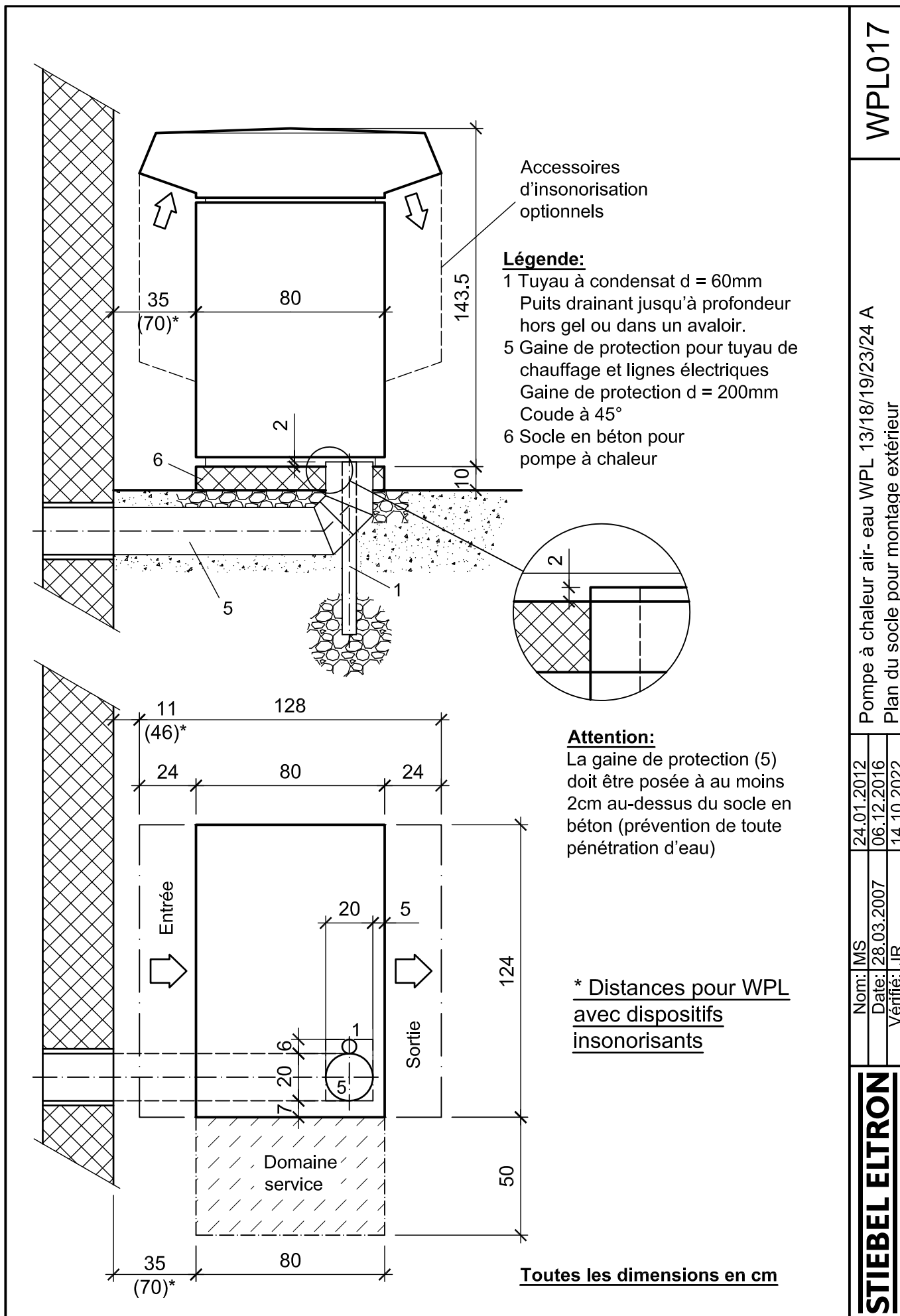

WPL017

 Pompe à chaleur air- eau WPL 13/18/19/23/24 A
 Plan du socle pour montage extérieur

Nom: MS	24.01.2012
Date: 28.03.2007	06.12.2016
Vérifié: JR	14.10.2022

STIEBEL ELTRON

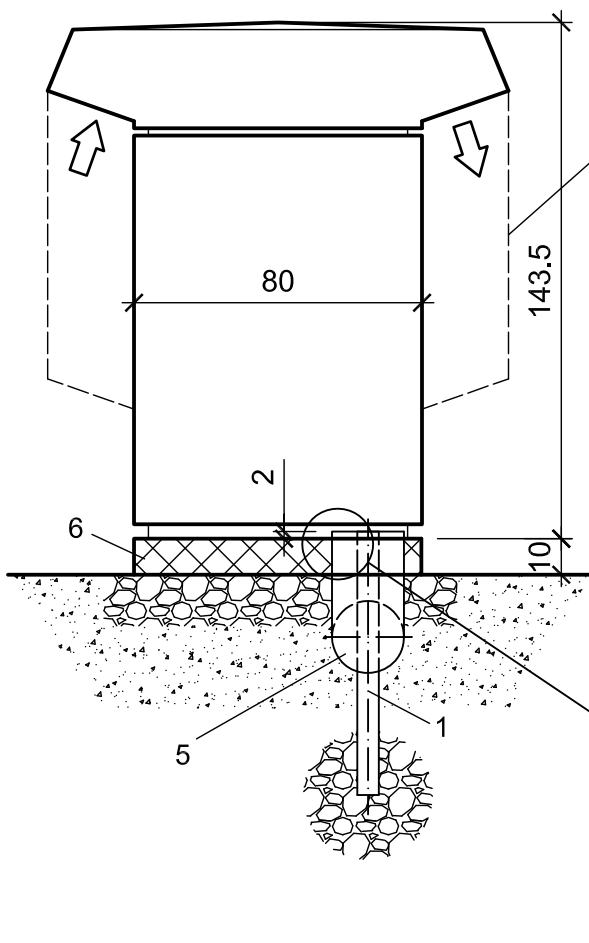

Accessoires d'insonorisation optionnels

Légende:

- 1 Tuyau à condensat d = 60mm
Puits drainant jusqu'à profondeur hors gel ou dans un avaloir.
- 5 Gaine de protection pour tuyau de chauffage et lignes électriques
Gaine de protection d = 200mm
Coude à 45°
- 6 Socle en béton pour pompe à chaleur

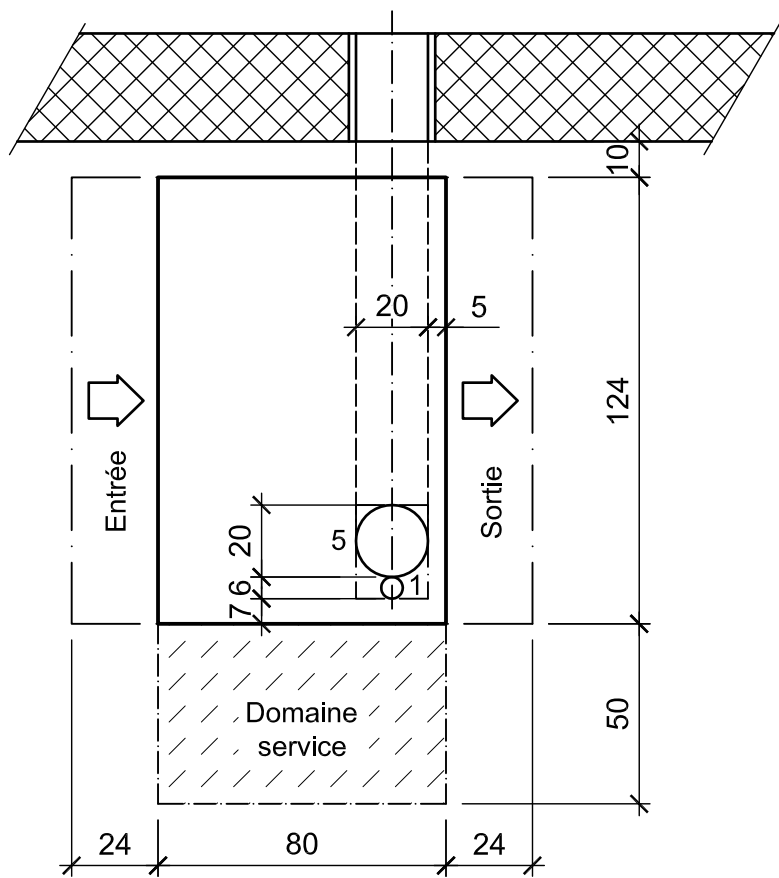

Attention:

La gaine de protection (5) doit être posée à au moins 2cm au-dessus du socle en béton (prévention de toute pénétration d'eau)

* Distances pour WPL avec dispositifs insonorisants

Toutes les dimensions en cm

STIEBEL ELTRON		Pompe à chaleur air- eau WPL 13/18/19/23/24 A		WPL018
		Plan du socle pour montage extérieur		
Nom: MS	24.01.2012			
Date: 04.01.2007	06.12.2016			
Vérifié: JR	14.10.2022			

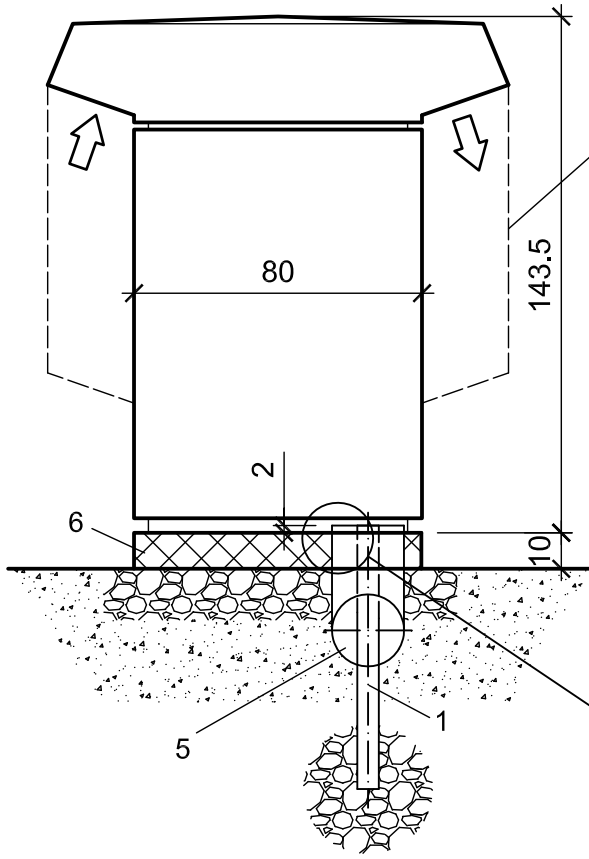

Accessoires
d'insonorisation
optionnels

Légende:

- 1 Tuyau à condensat d = 60mm
Puits drainant jusqu'à profondeur hors gel ou dans un avaloir.
- 5 Gaine de protection pour tuyau de chauffage et lignes électriques
Gaine de protection d = 200mm
Coude à 45°
- 6 Socle en béton pour pompe à chaleur

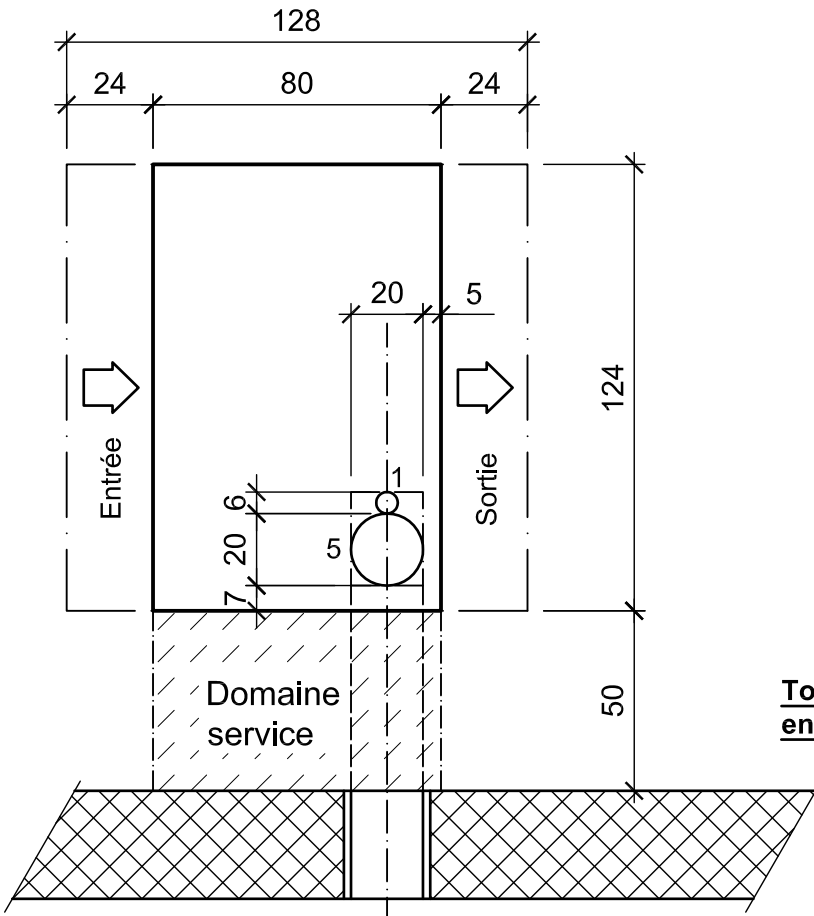
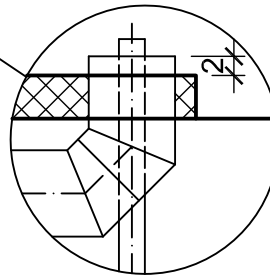

Attention:

La gaine de protection (5) doit être posée à au moins 2cm au-dessus du socle en béton (prévention de toute pénétration d'eau)

Toutes les dimensions en cm

WPL041

Pompe à chaleur air- eau WPL 13/18/19/23/24 A
Plan du socle pour montage extérieur

Nom: MS	13.07.2011
Date: 04.03.2010	24.01.2012
Vérifié: JR	18.10.2022

STIEBEL ELTRON

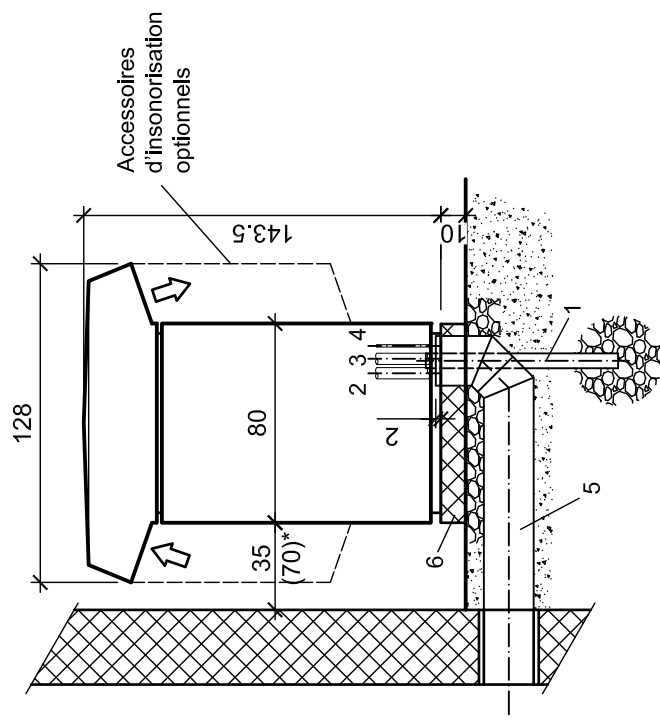

Légende:

- 1 Tuyau à condensat d = 60mm
- Puits drainant jusqu'à profondeur hors gel ou dans un avaloir.
- 2 Départ chauffage
- 3 Retour chauffage
- 4 Lignes de branchement électrique
- 5 Gaine de protection pour tuyau de chauffage et lignes électriques
- Gaine de protection d = 200mm
- Coude à 45°
- 6 Socle en béton pour pompe à chaleur

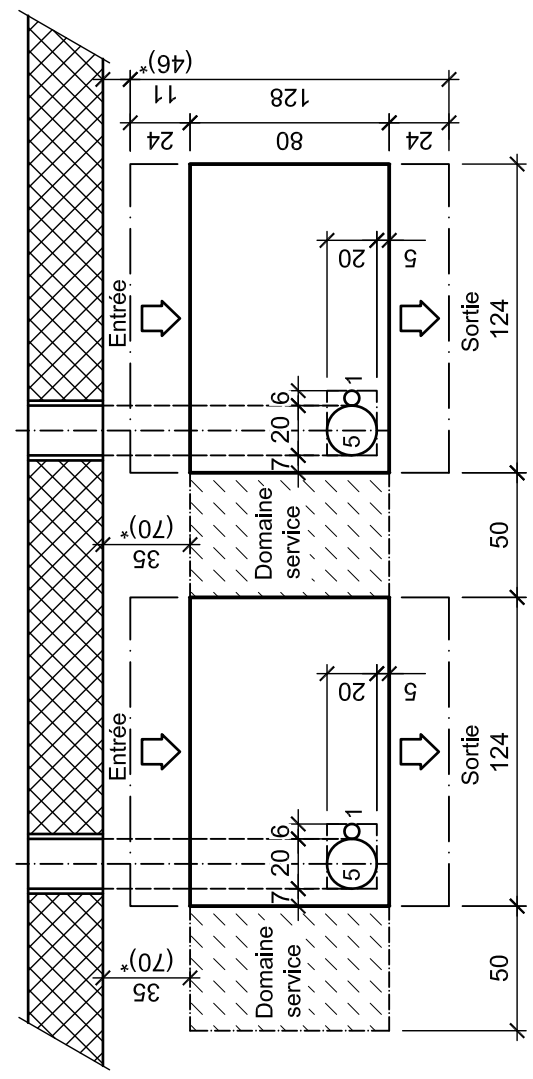

* Distances pour WPL avec dispositifs insonorisants

Toutes les dimensions en cm

STIEBEL ELTRON

Nom: MS	24.01.2012
Date: 13.08.2007	14.10.2022
Vérifié: JR	

Pompe à chaleur air- eau 2x WPL 13/18/19/23/24 A
Plan des dégagements/évidements montage extérieur

WPL021

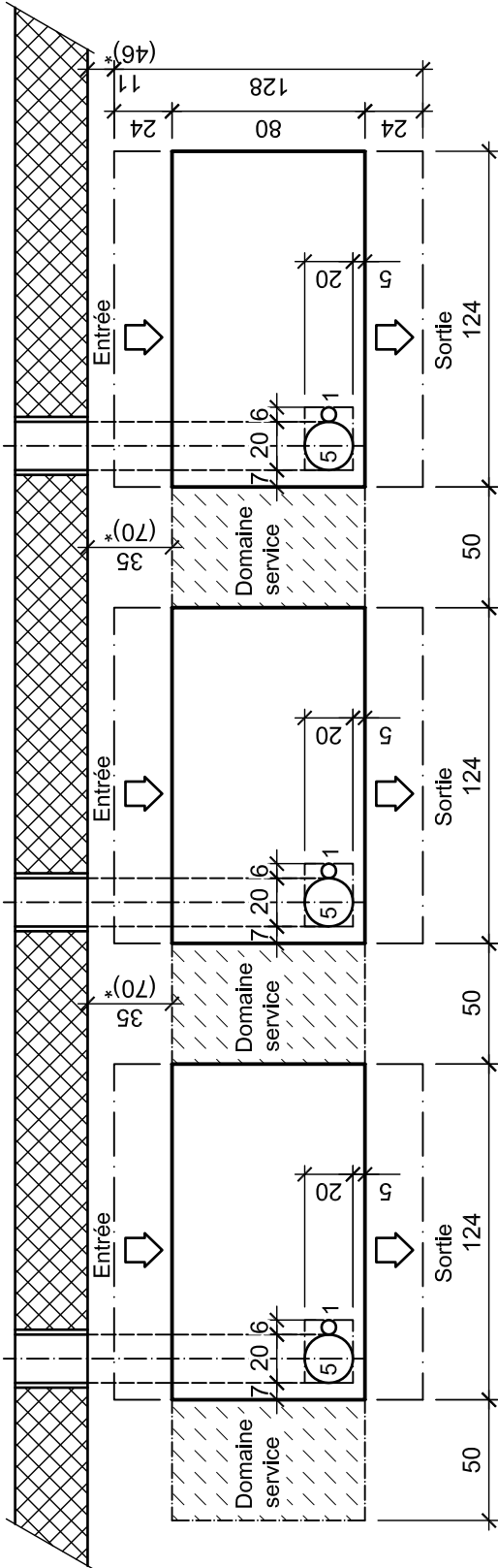

Légende:

- 1 Tuyau à condensat $d = 60\text{mm}$
Puits drainant jusqu'à profondeur hors gel ou dans un avaloir.
- 2 Départ chauffage
- 3 Retour chauffage
- 4 Lignes de branchement électrique
- 5 Gaine de protection pour tuyau de chauffage et lignes électriques
- Gaine de protection $d = 200\text{mm}$
Coude à 45°
- 6 Socle en béton pour pompe à chaleur

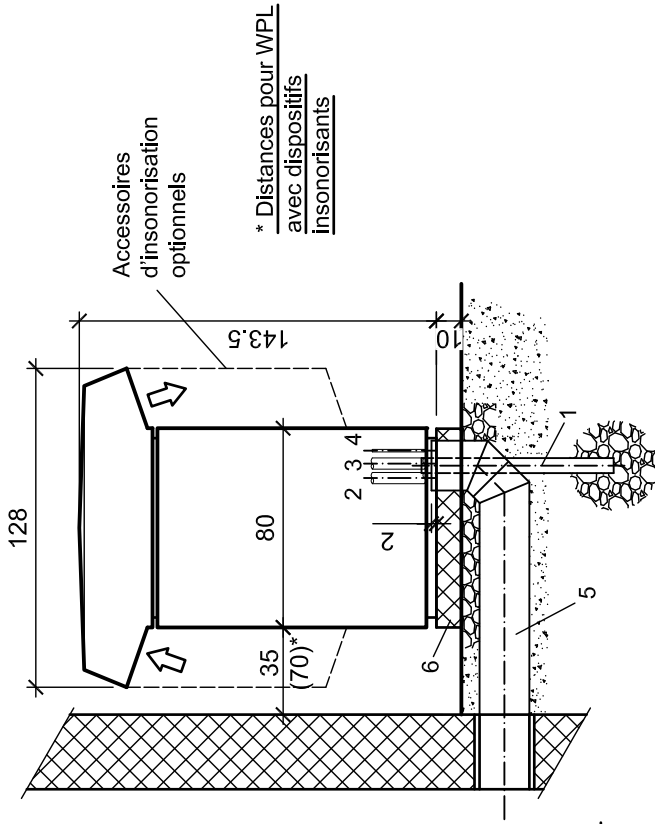

Toutes les dimensions en cm

Nom: MT
Date: 18.06.2015
Vérifié: HS

14.10.2022

STIEBEL ELTRON

Pompe à chaleur air- eau 3x WPL 13/18/19/23/24 A
Plan des dégagements/évidements montage extérieur

WPL087

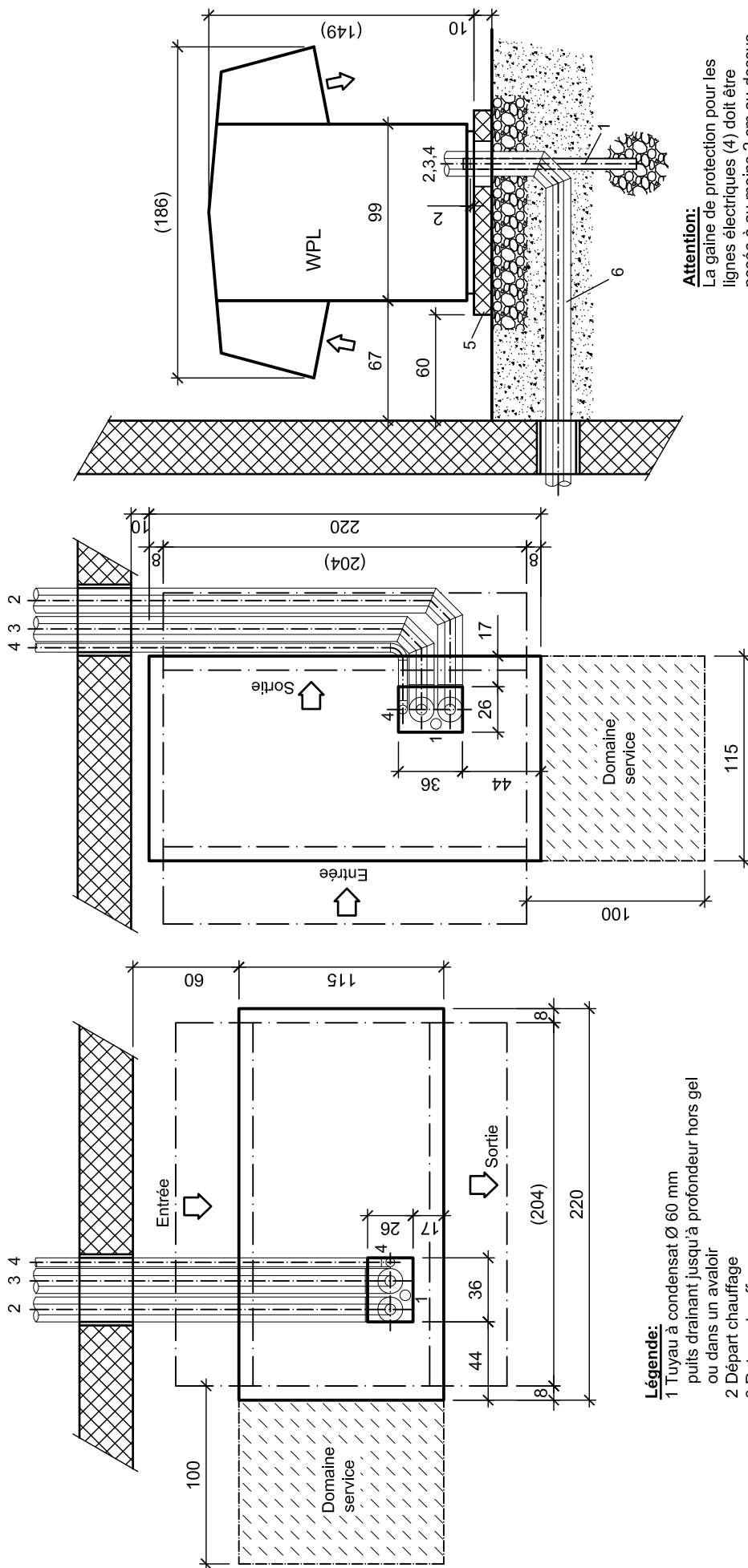

Attention:
La gaine de protection pour les lignes électriques (4) doit être posée à au moins 2 cm au-dessus du socle en béton (prévention de toute pénétration d'eau)

- Légende:**
- 1 Tuyau à condensat Ø 60 mm puits drainant jusqu'à profondeur hors gel ou dans un avaloir
 - 2 Départ chauffage
 - 3 Retour chauffage
 - 4 Lignes de branchement électrique
 - 5 Socles en béton pour pompe à chaleur
 - 6 Pipeline ou gaine DN 300 (par le client) WPL 47 DN 2"

Toutes les dimensions en cm

STIEBEL ELTRON	Pompe à chaleur air- eau WPL 47		WPL037
	Plan des dégagements/évidements montage extérieur		
	Nom: MS	29.11.2011	
Date: 29.07.2009	28.05.2013		
Vérifié: JR	18.10.2022		

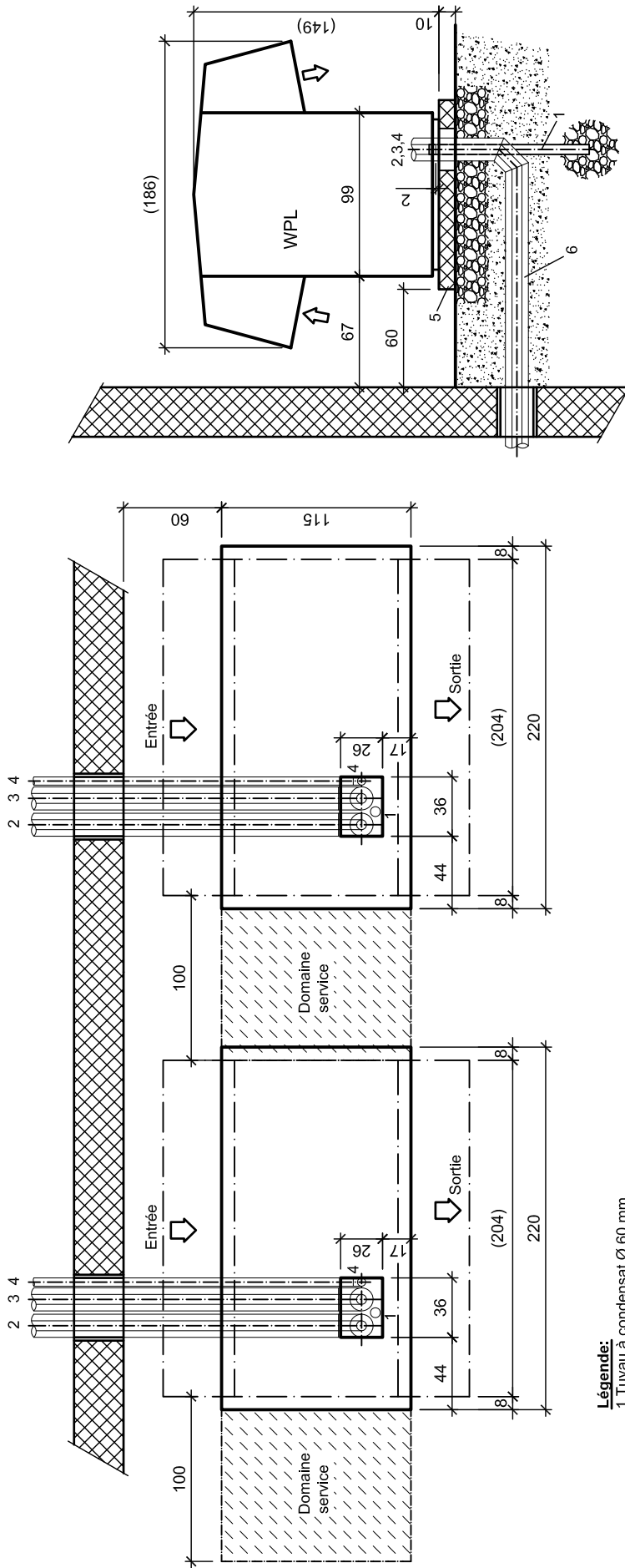

Légende:

- 1 Tuyau à condensat Ø 60 mm puits drainant jusqu'à profondeur hors gel ou dans un avaloir
- 2 Départ chauffage
- 3 Retour chauffage
- 4 Lignes de branchement électrique
- 5 Socles en béton pour pompe à chaleur
- 6 Pipeline ou gaine DN 300 (par le client) WPL 47 DN 2"

Attention:

La gaine de protection pour les lignes électriques (4) doit être posée à au moins 2 cm au-dessus du socle en béton (prévention de toute pénétration d'eau)

Toutes les dimensions en cm

STIEBEL ELTRON

Nom: WP
Date: 04.07.2013
Vérifié: PB

18.10.2022

Pompe à chaleur air- eau 2x WPL 47
Plan des dégagements/évidements montage extérieur

WPL070

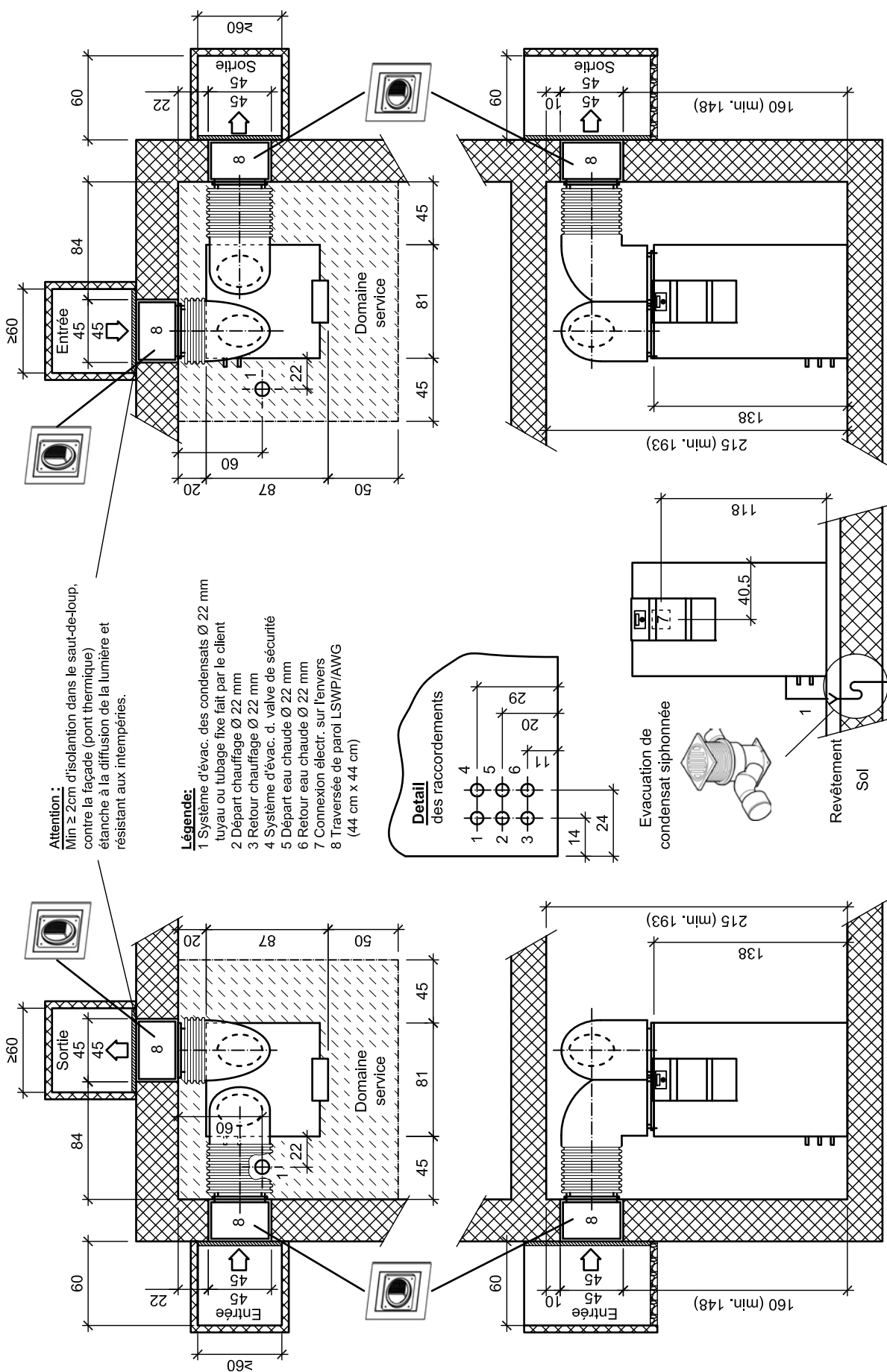

Attention :
 Min ≥ 2 cm d'isolation dans le saut-de-loup,
 contre la façade (pont thermique)
 étanche à la diffusion de la lumière et
 résistant aux intempéries.

- Légende:**
- 1 Système d'évac. des condensats $\varnothing 22$ mm tuyau ou tubage fixe fait par le client
 - 2 Départ chauffage $\varnothing 22$ mm
 - 3 Retour chauffage $\varnothing 22$ mm
 - 4 Système d'évac. d. valve de sécurité
 - 5 Départ eau chaude $\varnothing 22$ mm
 - 6 Retour eau chaude $\varnothing 22$ mm
 - 7 Connexion électr. sur l'envers
 - 8 Traversée de paroi LSWP/AWG (44 cm x 44 cm)

Détail
des raccords

Evacuation de condensat siphonnée

Revêtement Sol

Toutes les dimensions en cm

STIEBEL ELTRON	Nom: WP	08.05.2018	WPL 09/17 ICS avec LSWP/AWG mise en place d'angle Plan des évidements et du socle avec évidement 45x45	WPL113
	Date: 21.08.2017	14.03.2019		
	Vérifie: HS	27.02.2023		

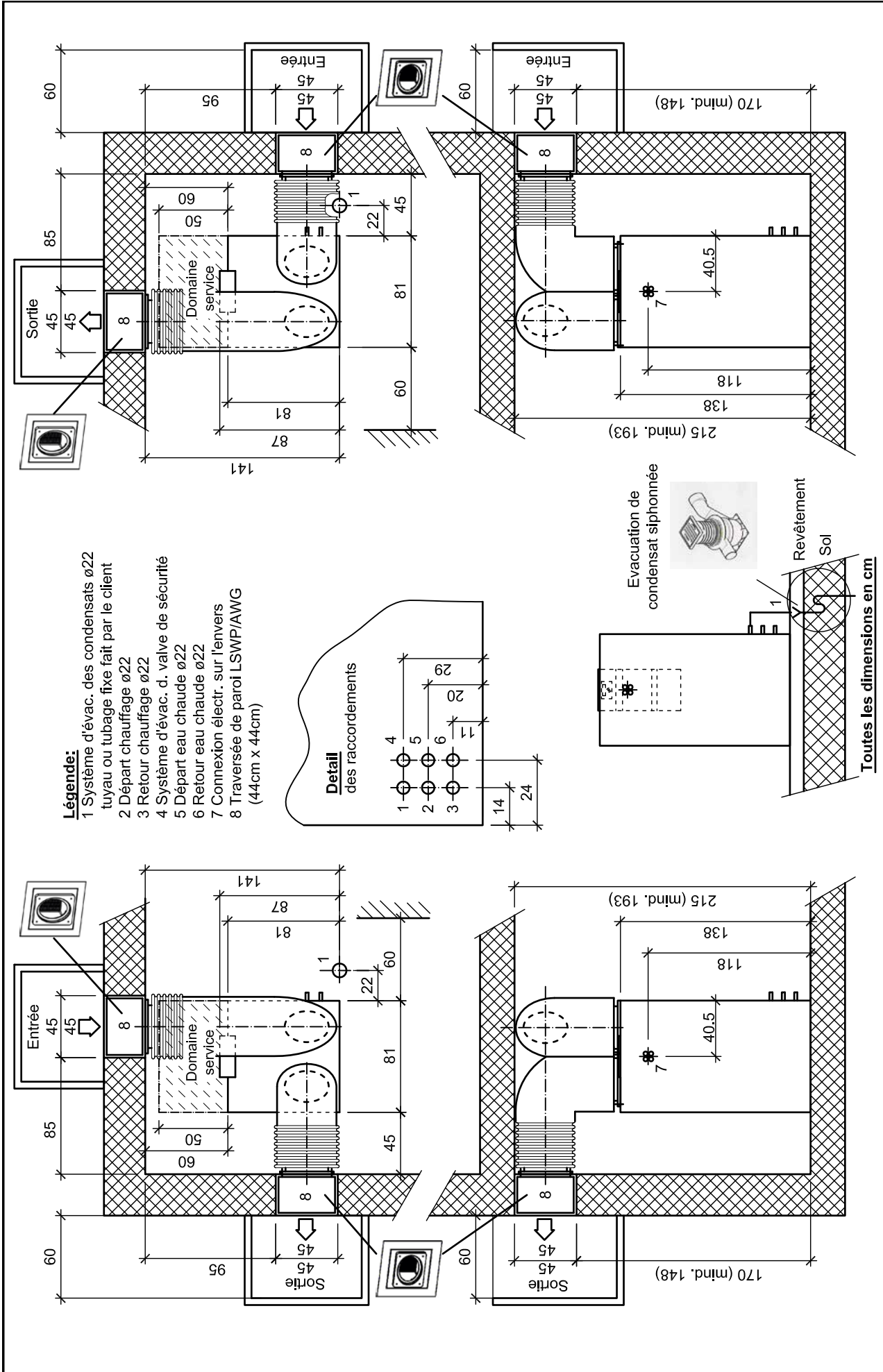

- Légende:**
- 1 Système d'évac. des condensats $\varnothing 22$ tuyau ou tubage fixe fait par le client
 - 2 Départ chauffage $\varnothing 22$
 - 3 Retour chauffage $\varnothing 22$
 - 4 Système d'évac. d. valve de sécurité
 - 5 Départ eau chaude $\varnothing 22$
 - 6 Retour eau chaude $\varnothing 22$
 - 7 Connexion électr. sur l'envers
 - 8 Traversée de paroi LSWP/AWG (44cm x 44cm)

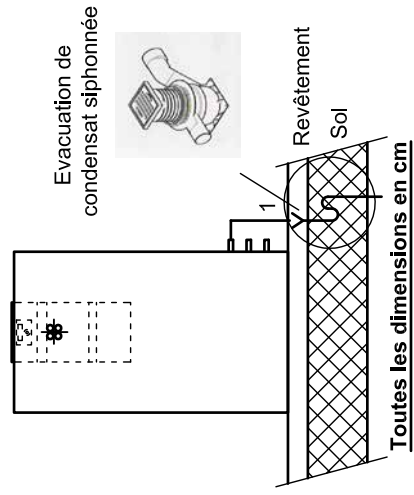
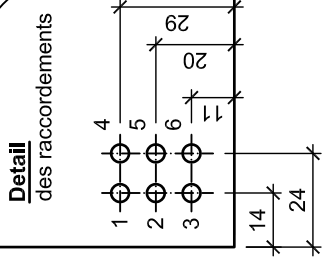

STIEBEL ELTRON	Nom: WP	WPL 129
	Date: 23.04.2018	WPL 09/17 ICS avec LSWP/AWG mise en place d'angle V.2
	Vérifié: HS	Plan des évidements et du socle avec évidement 45 x 45

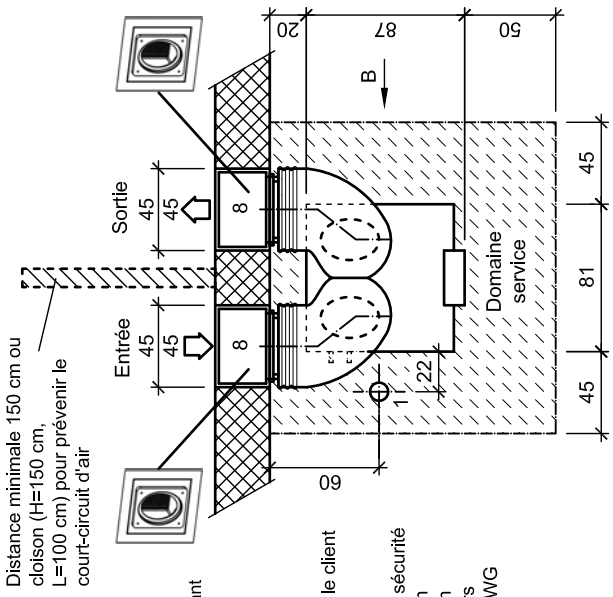

Distance minimale 150 cm ou cloison (H=150 cm, L=100 cm) pour prévenir le court-circuit d'air

Attention :
Min ≥ 2cm d'isolation dans le saut-de-loup, contre la façade (pont thermique) étanche à la diffusion de la lumière et résistant aux intempéries.

Légende:

- 1 Système d'évac. des condensats Ø 22 mm
- 2 tuyau ou tube fixe fait par le client
- 3 Départ chauffage Ø 22 mm
- 4 Retour chauffage Ø 22 mm
- 5 Système d'évac. d. valve de sécurité
- 6 Départ eau chaude Ø 22 mm
- 7 Retour eau chaude Ø 22 mm
- 8 Connexion électr. sur l'envers
- 9 Traversée de paroi LSWP/AWG (44 cm x 44 cm)

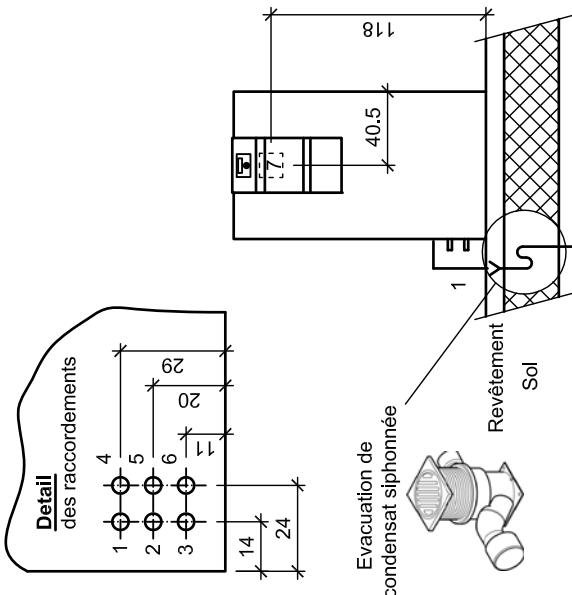
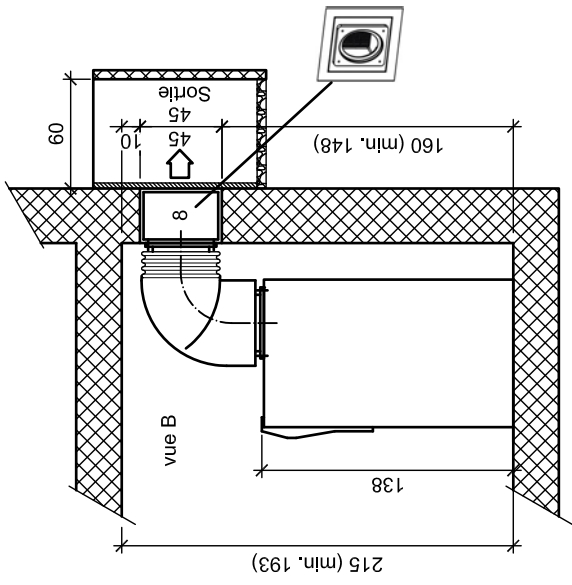
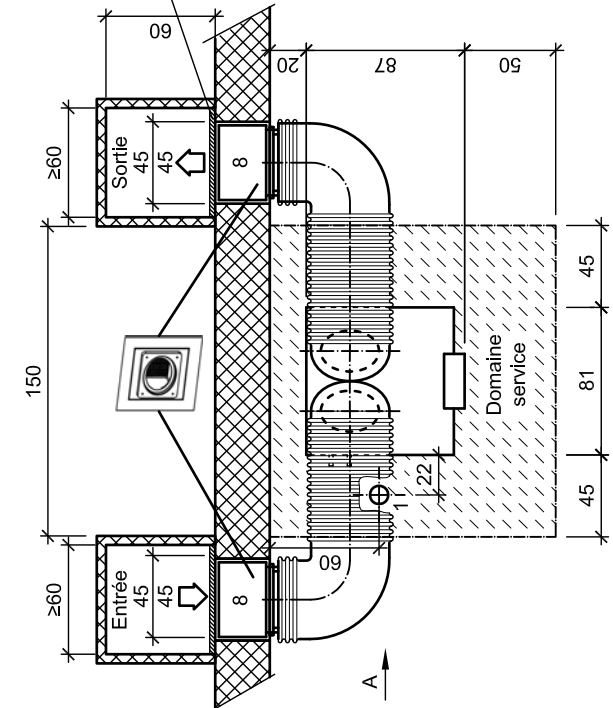

Toutes les dimensions en cm

WPL 114

WPL 09/17 ICS avec LSWP/AWG l'installation équilibrée
Plan des évidements et du socle avec l'évidement 45x45

Nom: WP	08.05.2018
Date: 21.08.2017	14.03.2019
Vérifie: HS	27.02.2023

STIEBEL ELTRON

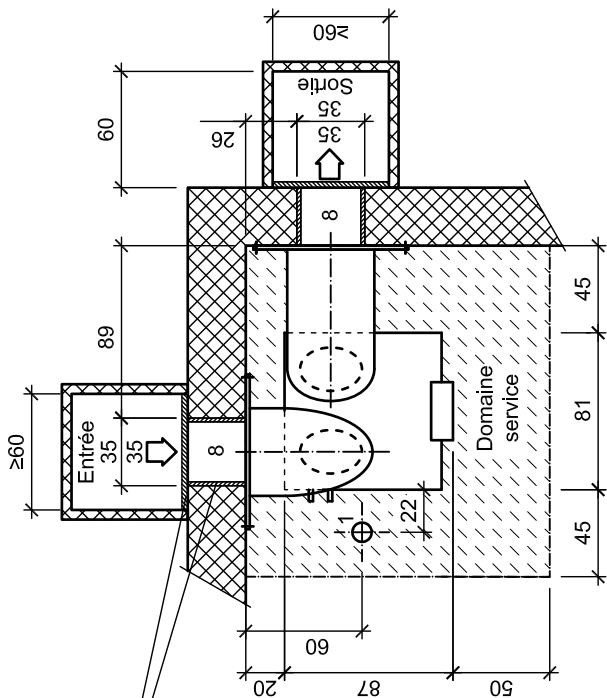

Attention :

Les évidements et la façade, dans le saut-de-loup avec ≥ 2 cm d'isolation étanche à la diffusion de lumière et résistant aux intempéries (pont thermique).

Légende:

- 1 Système d'évac. des condensats Ø 22 mm tuyau ou tubage fixe fait par le client
- 2 Départ chauffage Ø 22 mm
- 3 Retour chauffage Ø 22 mm
- 4 Système d'évac. d. valve de sécurité
- 5 Départ eau chaude Ø 22 mm
- 6 Retour eau chaude Ø 22 mm
- 7 Connexion électr. sur Tenvers
- 8 L'évidement
- 9 Plaque de raccordement ZSA 315 - 236934
- 10 Gaine d'air DN 315 - 234646
- 11 Plaque de raccordement murale 76x76 cm - 233443

* Hauteur minimale pour ne pas découper les plaques raccordements murales

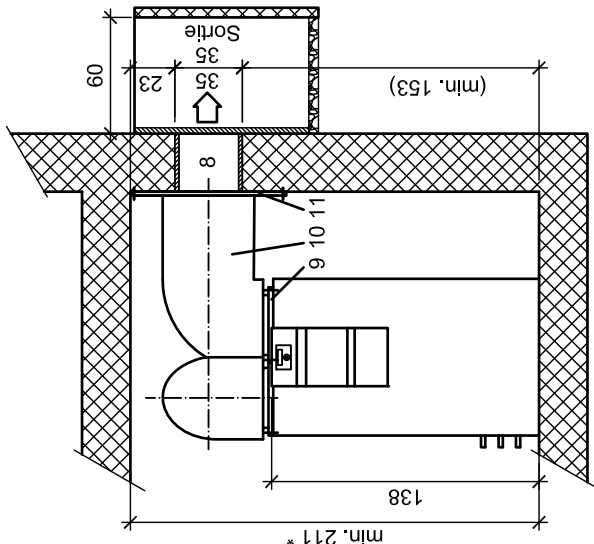

Detail des raccordements

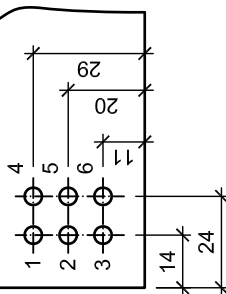

Evacuation de condensat siphonnée

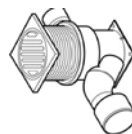

Revêtement

Sol

Toutes les dimensions en cm

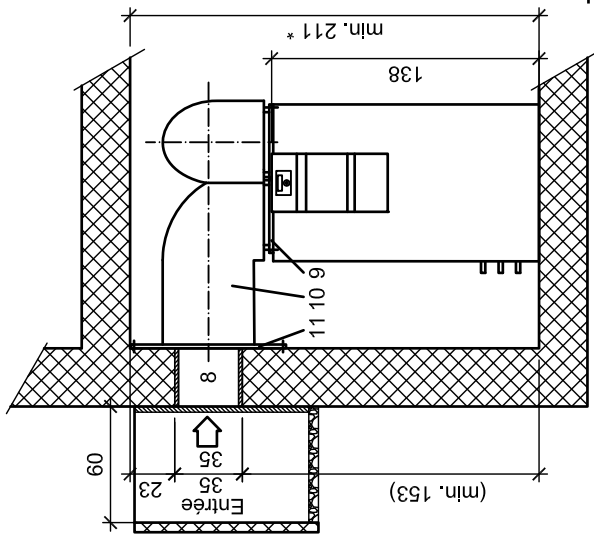
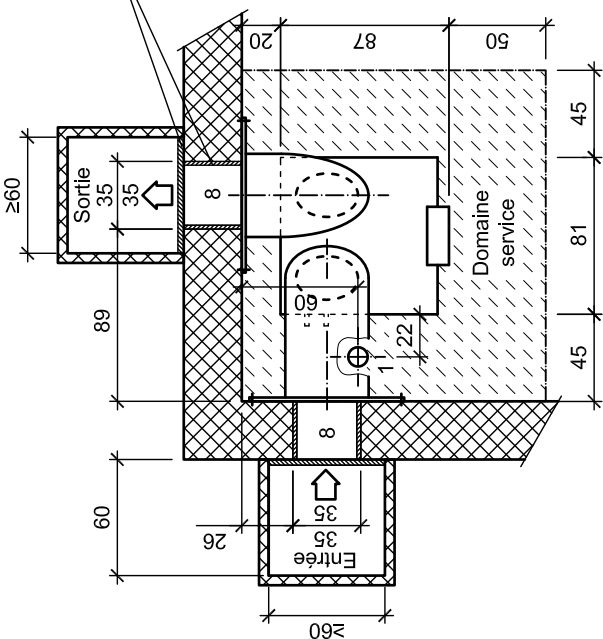

STIEBEL ELTRON	Nom: WP	14.03.2019	WPL 115
	Date: 25.07.2017	06.12.2021	
	Vérifie: HS	14.10.2022	
WPL 09/17 ICS avec Pl. d. raccordem. mur. mise en place d'angle Plan des évidements et du socle avec évidement 35x35			

WPL167

WPL 09/17 ICS avec Pl. d. raccordem. mur. mise en place d'angle V.2
 Plan des évidements et du socle avec évidement 35x35

Nom: WP	06.12.2021
Date: 23.04.2020	14.10.2022
Vérifie: HS	

STIEBEL ELTRON

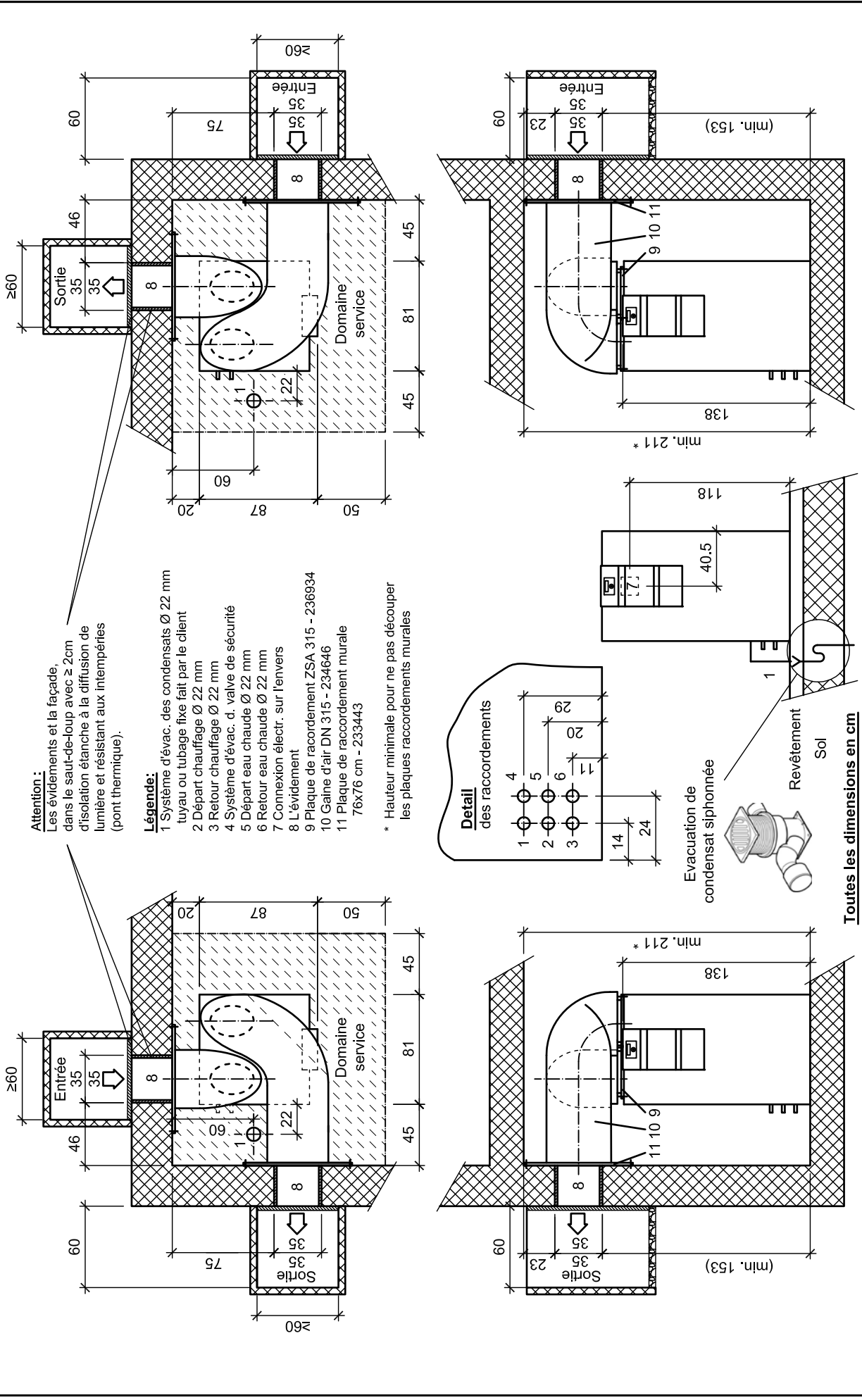

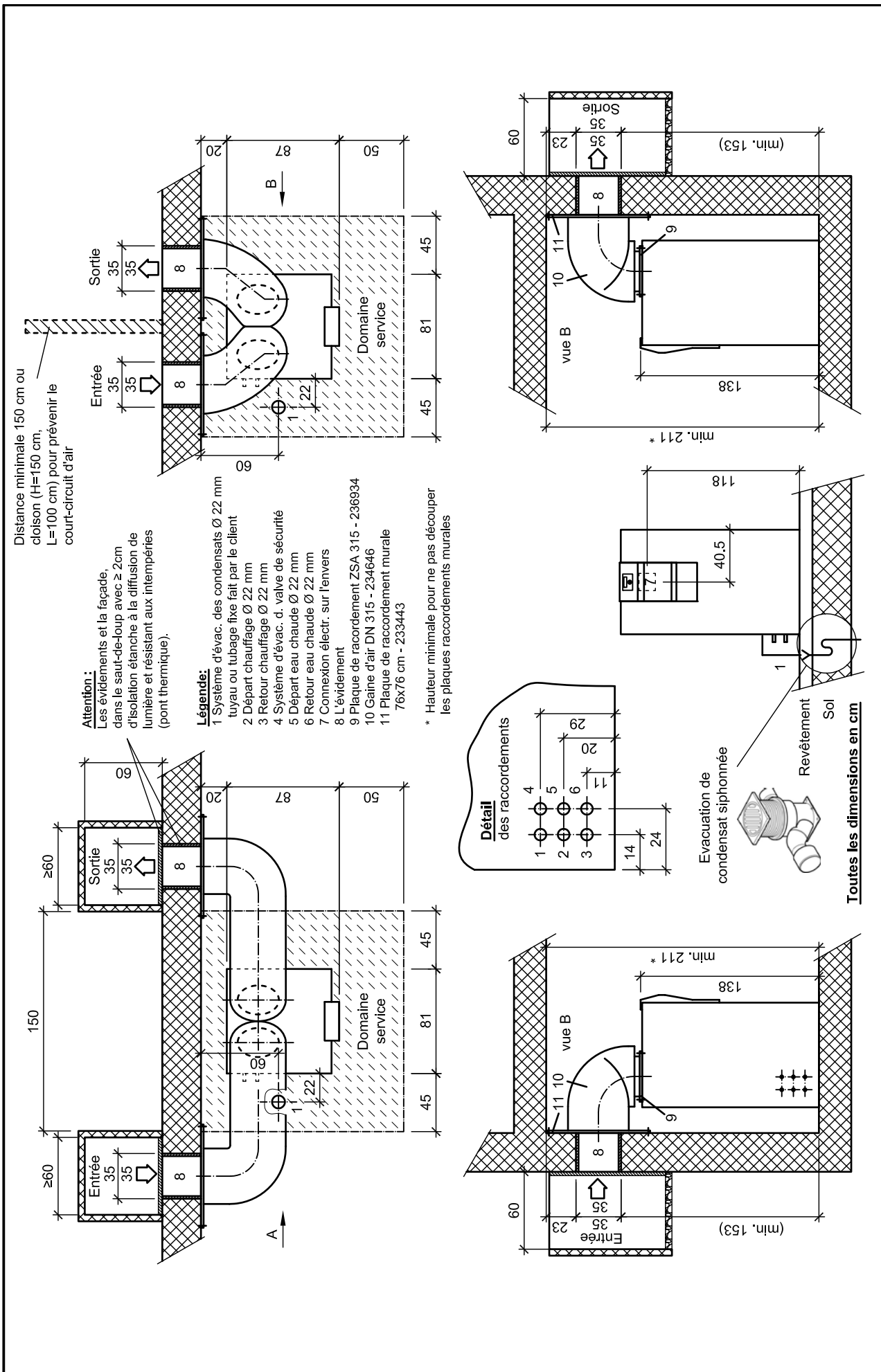

Distance minimale 150 cm ou cloison (H=150 cm, L=100 cm) pour prévenir le court-circuit d'air

Attention :

Les évidements et la façade, dans le saut-de-loup avec ≥ 2 cm d'isolation étanche à la diffusion de lumière et résistant aux intempéries (pont thermique).

Légende:

- 1 Système d'évac. des condensats Ø 22 mm tuyau ou tubeage fixe fait par le client
- 2 Départ chauffage Ø 22 mm
- 3 Retour chauffage Ø 22 mm
- 4 Système d'évac. d. valve de sécurité
- 5 Départ eau chaude Ø 22 mm
- 6 Retour eau chaude Ø 22 mm
- 7 Connexion électr. sur l'envers
- 8 L'évidement
- 9 Plaque de raccordement ZSA 315 - 236934
- 10 Gaine d'air DN 315 - 234646
- 11 Plaque de raccordement murale 76x76 cm - 233443

* Hauteur minimale pour ne pas découper les plaques raccordements murales

Toutes les dimensions en cm

STIEBEL ELTRON	Nom: WP	08.05.2018	WPL 116
	Date: 25.07.2017	06.12.2021	
	Vérifie: HS	14.10.2022	
WPL 09/17 ICS avec Pl. d. raccordem. mur. l'installation équilibrée Plan des évidements et du socle avec l'évidement 35x35			

WPL117

WPL 09/17 ICS avec Pl. d. raccordem. mur. mise en place d'angle
 Plan des évidements et du socle avec évidement ø40

Nom: WP	21.03.2019
Date: 25.07.2017	06.12.2021
Vérifie: HS	14.10.2022

STIEBEL ELTRON

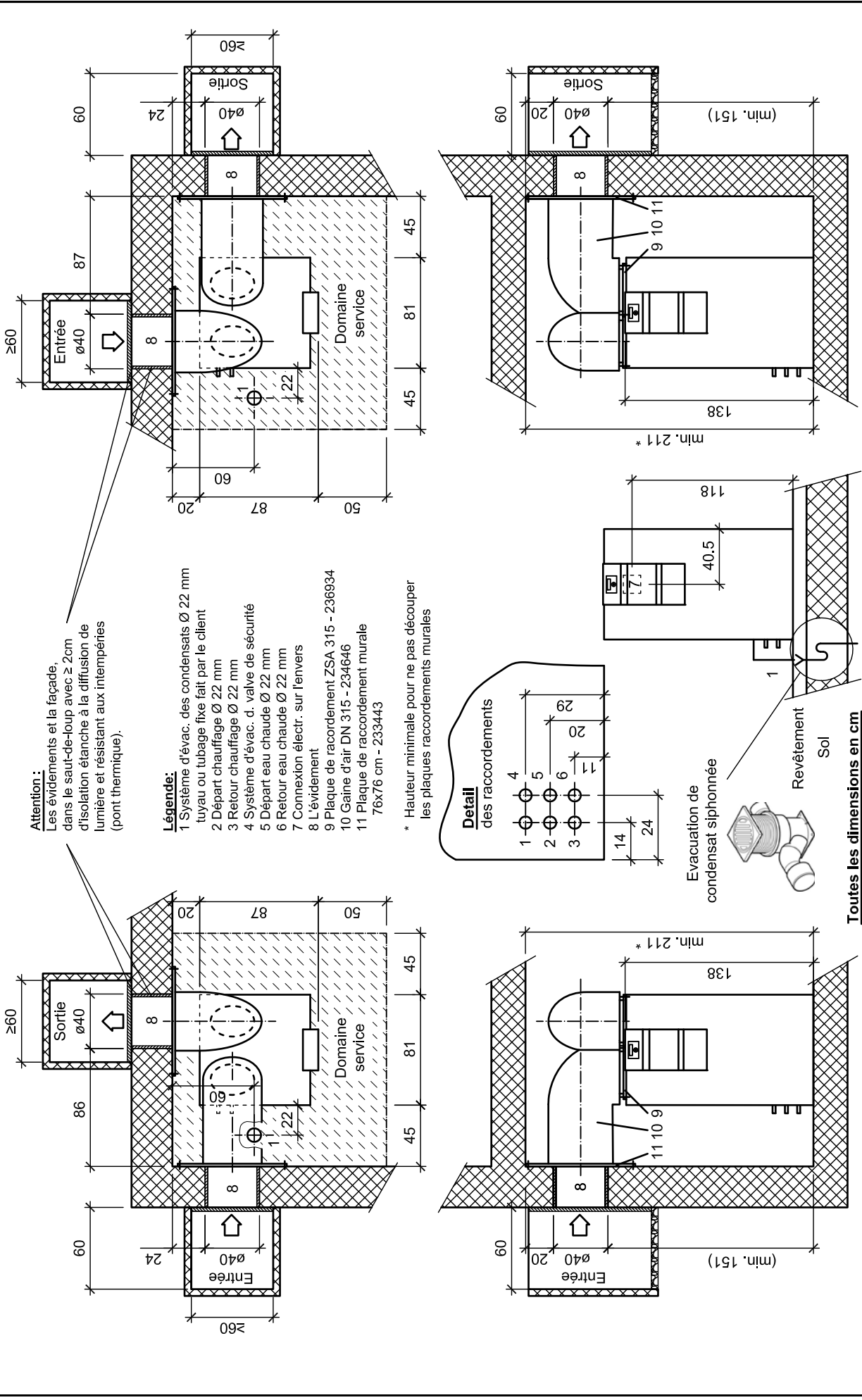

Distance minimale 150 cm ou cloison (H=150 cm, L=100 cm) pour prévenir le court-circuit d'air

Attention :

Les évidements et la façade, dans le saut-de-loup avec ≥ 2 cm d'isolation étanche à la diffusion de lumière et résistant aux intempéries (pont thermique).

Légende:

- 1 Système d'évac. des condensats $\varnothing 22$ mm tuyau ou tubage fixe fait par le client
- 2 Départ chauffage $\varnothing 22$ mm
- 3 Retour chauffage $\varnothing 22$ mm
- 4 Système d'évac. d. valve de sécurité
- 5 Départ eau chaude $\varnothing 22$ mm
- 6 Retour eau chaude $\varnothing 22$ mm
- 7 Connexion électr. sur fenvers
- 8 L'évidement
- 9 Plaque de raccordement ZSA 315 - 236934
- 10 Gaine d'air DN 315 - 234646
- 11 Plaque de raccordement murale 76x76 cm - 233443

* Hauteur minimale pour ne pas découper les plaques raccordements murales

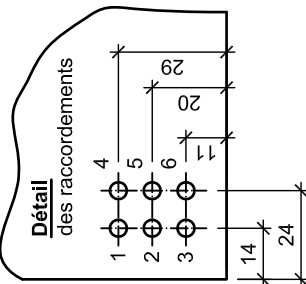
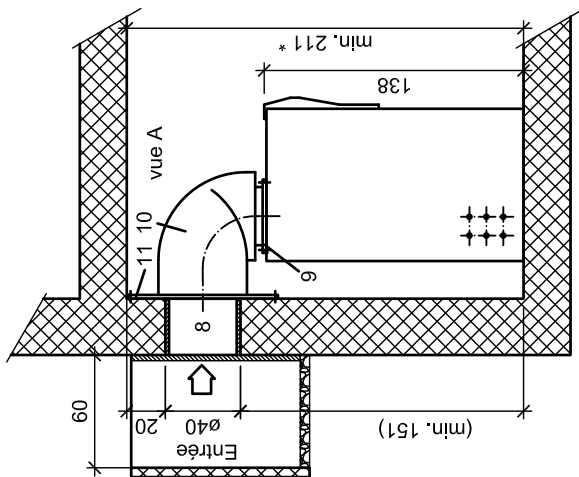
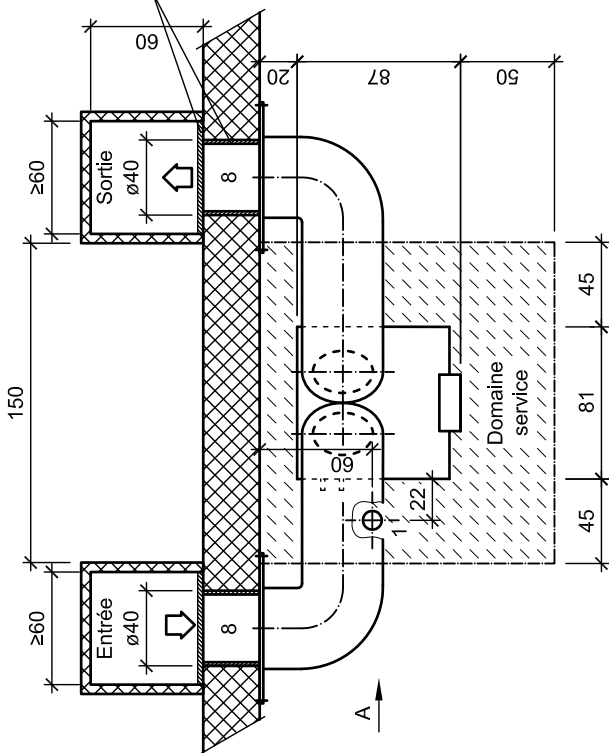

Evacuation de condensat siphonnée

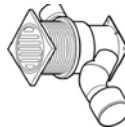

Revêtement

Sol

Toutes les dimensions en cm

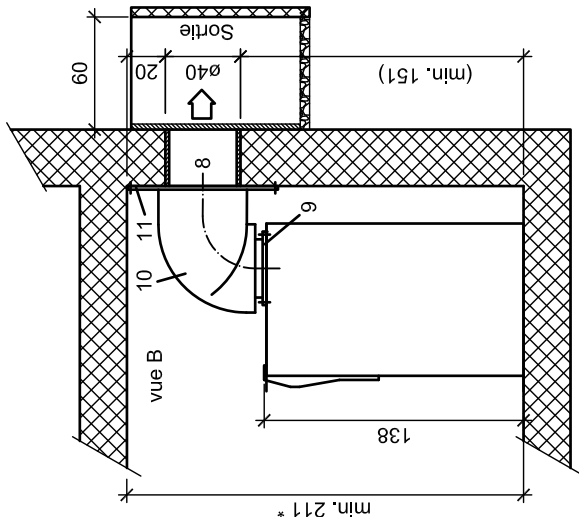

STIEBEL ELTRON	Nom: WP	08.05.2018	WPL 118
	Date: 25.07.2017	06.12.2021	
	Vérifié: HS	14.10.2022	
WPL 09/17 ICS avec Pl. d. raccordem. mur. inst. équilatère		Plan des évidements et du socle avec l'évidement $\varnothing 40$	

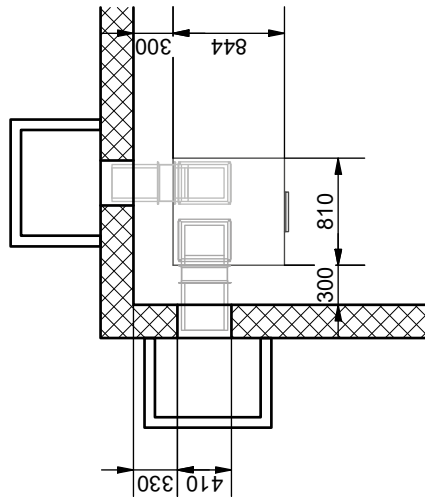
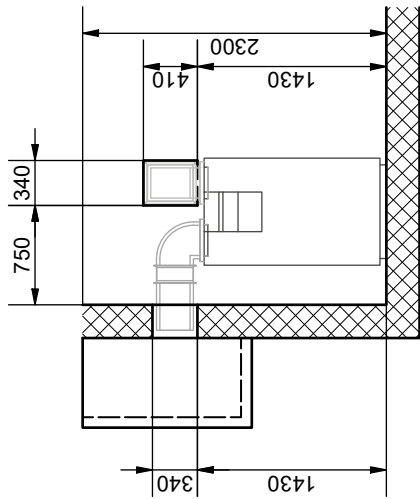
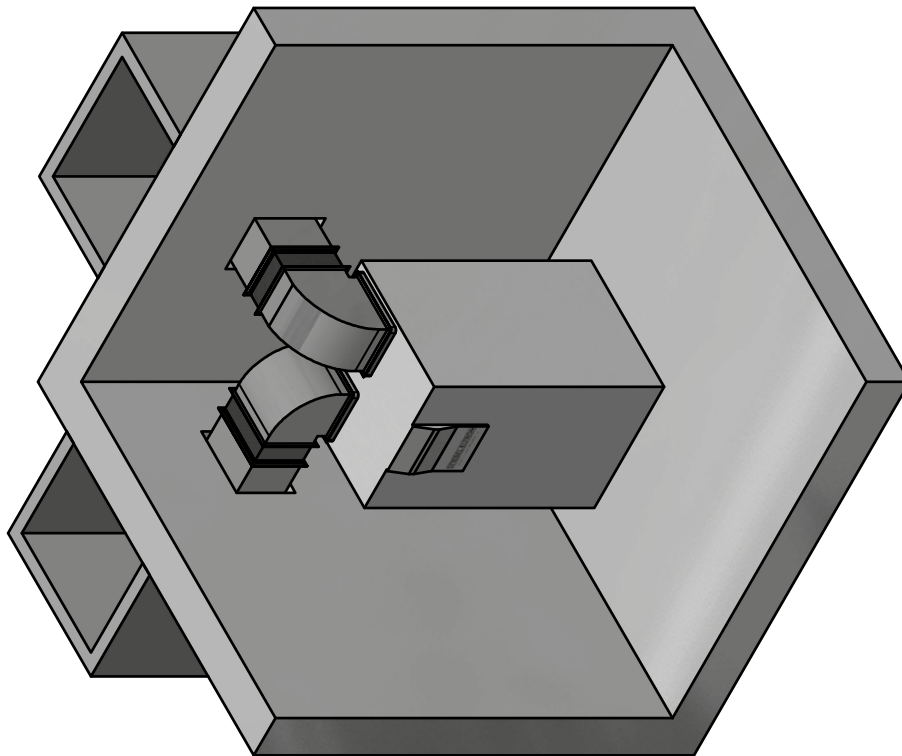

Nom: WP
 Date: 20.12.2022
 Vérifié: NA

STIEBEL ELTRON

Pompe à chaleur air-eau WPL 09/17 ICS

WPL 181

Plan des évidements et du socle avec canal, mise en place d'angle

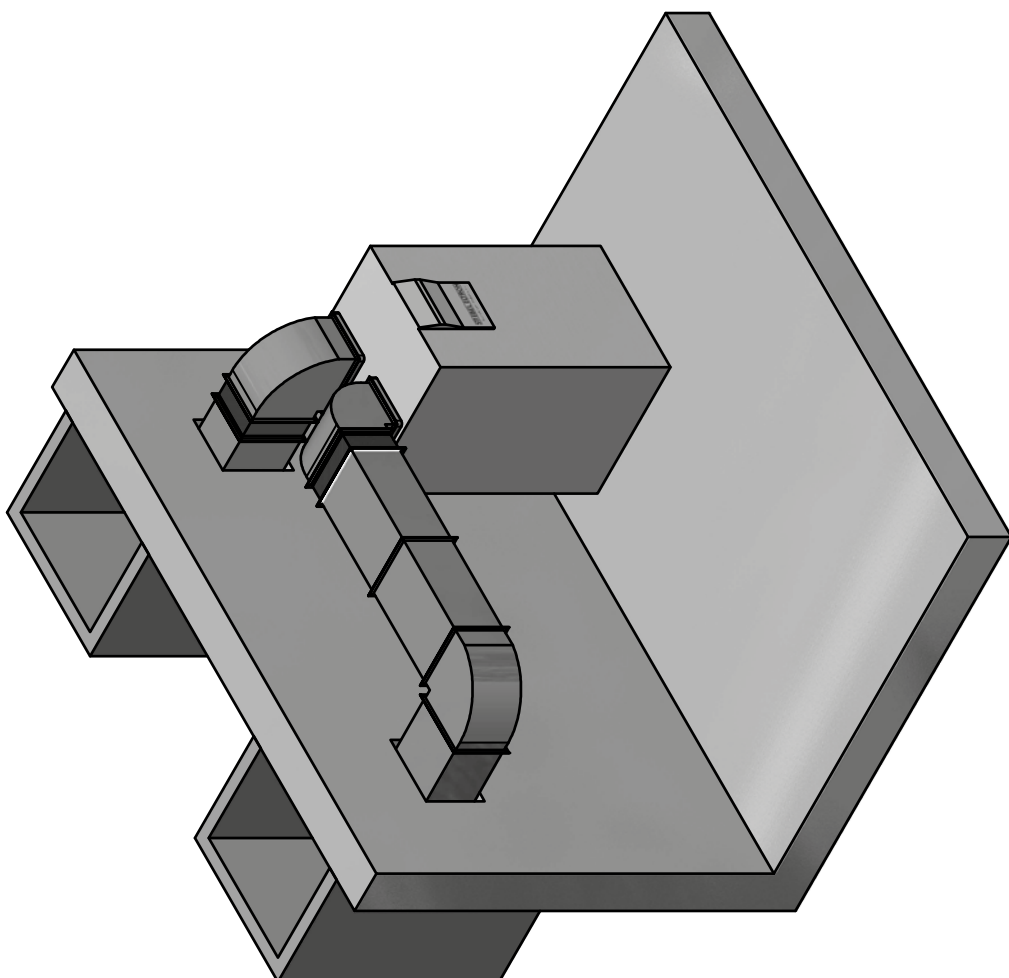
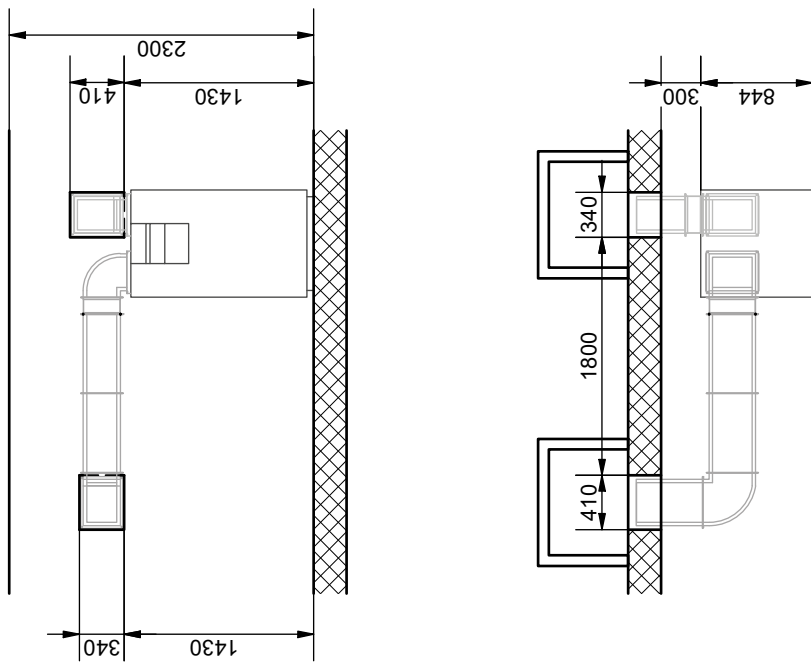

Nom: WP
 Date: 20.12.2022
 Vérifié: NA

Pompe à chaleur air-eau WPL 09/17 ICS

Plan des évidements et du socle avec canal, l'installation équilibrée

WPL 182

STIEBEL ELTRON

WPL111

WPL 09/17 IKCS avec LSWP/AWG mise en place d'angle
 Plan des évidements et du socle avec évidement 45x45

Nom: WP	08.05.2018
Date: 21.08.2017	14.10.2022
Vérifie: HS	

STIEBEL ELTRON

Toutes les dimensions en cm

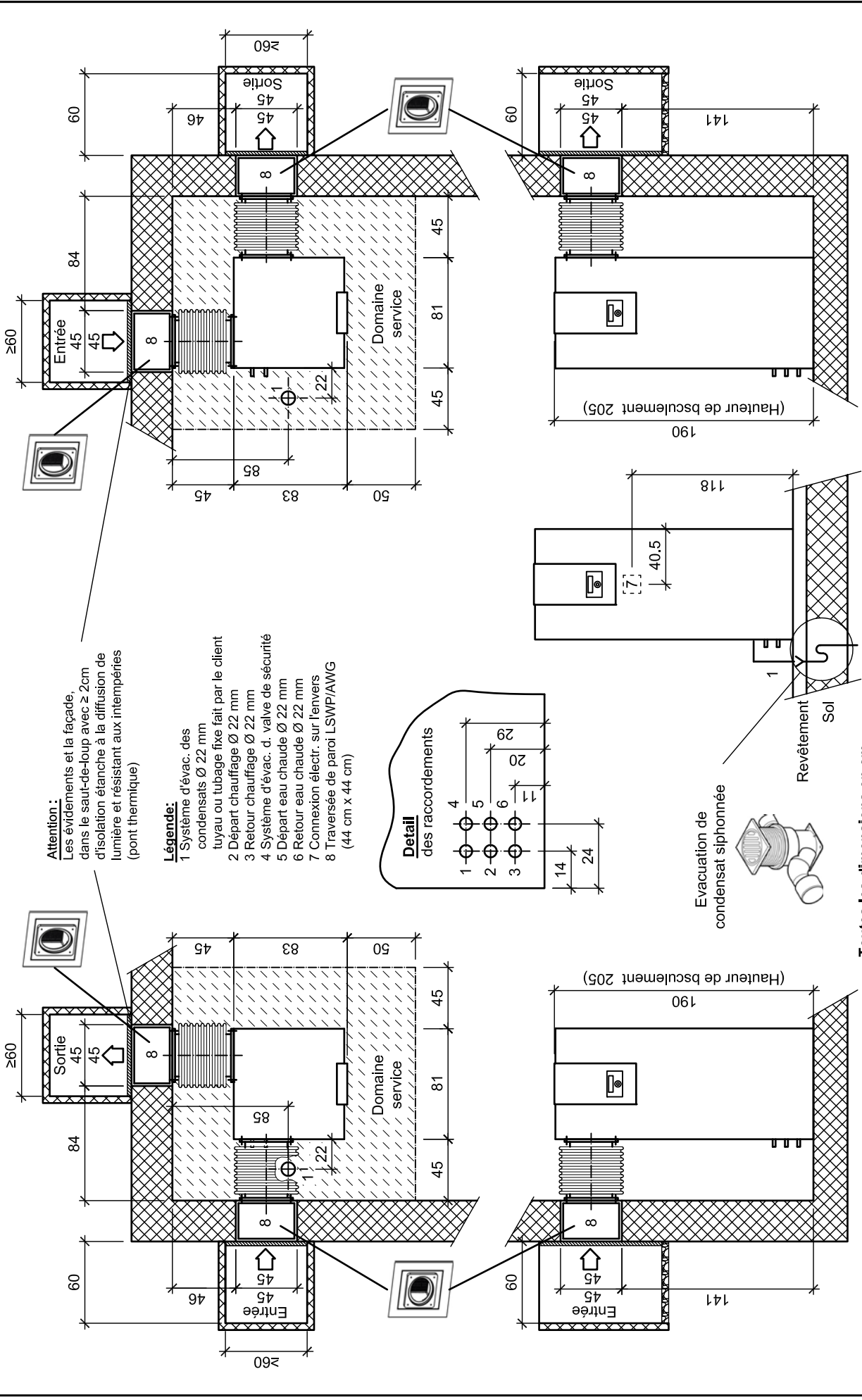

Attention :
 Les évidements et la façade, dans le saut-de-loup avec ≥ 2 cm d'isolation étanche à la diffusion de lumière et résistant aux intempéries (pont thermique)

- Légende:**
- 1 Système d'évac. des condensats \varnothing 22 mm tuyau ou tubage fixe fait par le client
 - 2 Départ chauffage \varnothing 22 mm
 - 3 Retour chauffage \varnothing 22 mm
 - 4 Système d'évac. d. valve de sécurité
 - 5 Départ eau chaude \varnothing 22 mm
 - 6 Retour eau chaude \varnothing 22 mm
 - 7 Connexion électr. sur l'envers
 - 8 Traversée de paroi LSWP/AWG (44 cm x 44 cm)

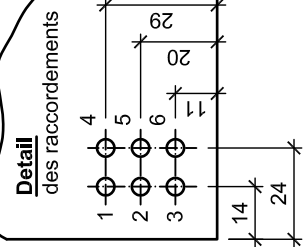

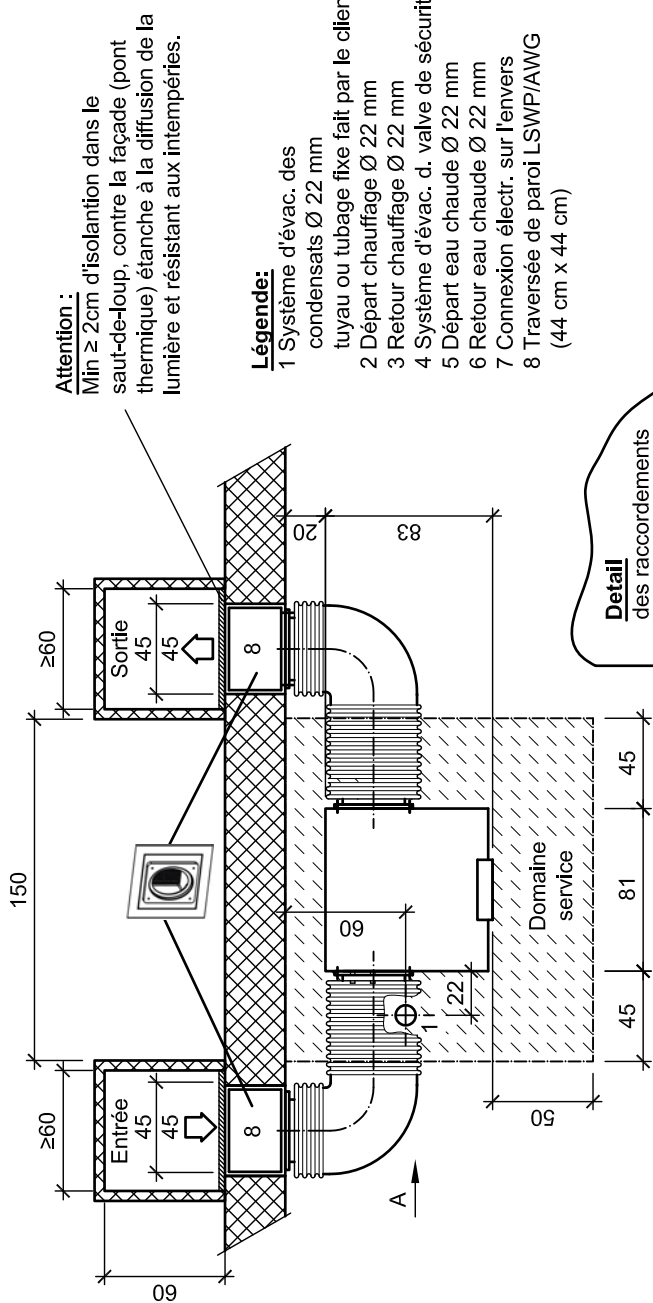

Attention :
 Min \geq 2cm d'isolation dans le saut-de-loup, contre la façade (pont thermique) étanche à la diffusion de la lumière et résistant aux intempéries.

- Légende:**
- 1 Système d'évac. des condensats Ø 22 mm tuyau ou tubage fixe fait par le client
 - 2 Départ chauffage Ø 22 mm
 - 3 Retour chauffage Ø 22 mm
 - 4 Système d'évac. d. valve de sécurité
 - 5 Départ eau chaude Ø 22 mm
 - 6 Retour eau chaude Ø 22 mm
 - 7 Connexion élect. sur l'envers
 - 8 Traversée de paroi LSWP/AWG (44 cm x 44 cm)

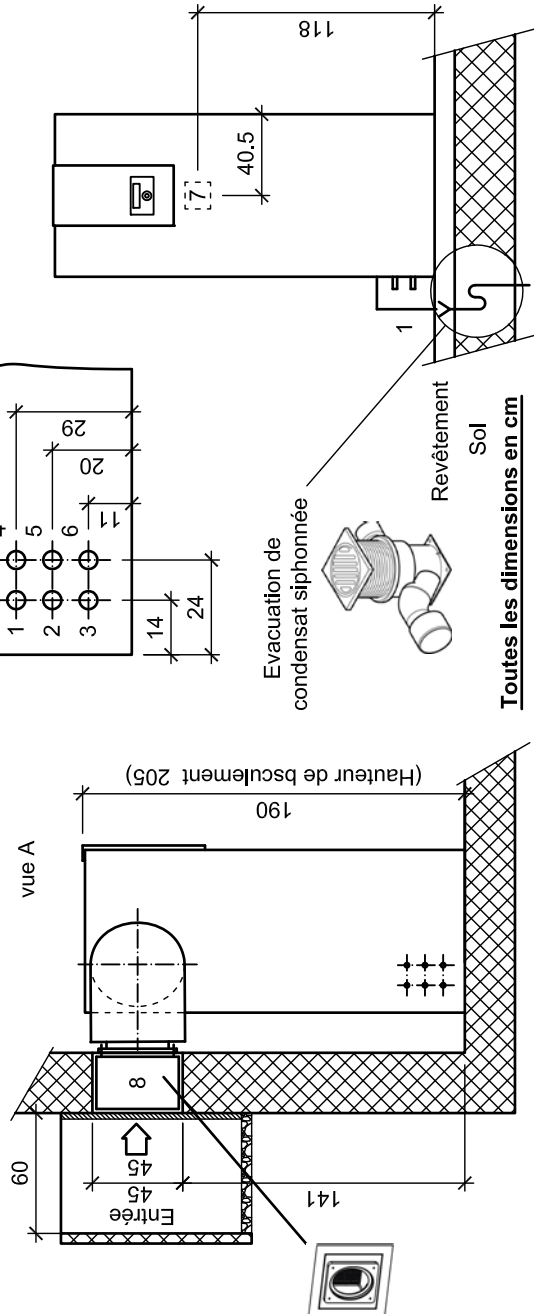
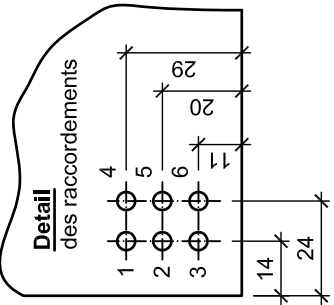

Toutes les dimensions en cm

STIEBEL ELTRON	Nom: WP	08.05.2018	WPL112
	Date: 21.08.2017	14.10.2022	
	Vérifie: HS		
WPL 09/17 IKCS avec LSWP/AWG l'installation équilibrée			Plan des évidements et du socle avec évidement 45x45
Plan des évidements et du socle avec évidement 45x45			

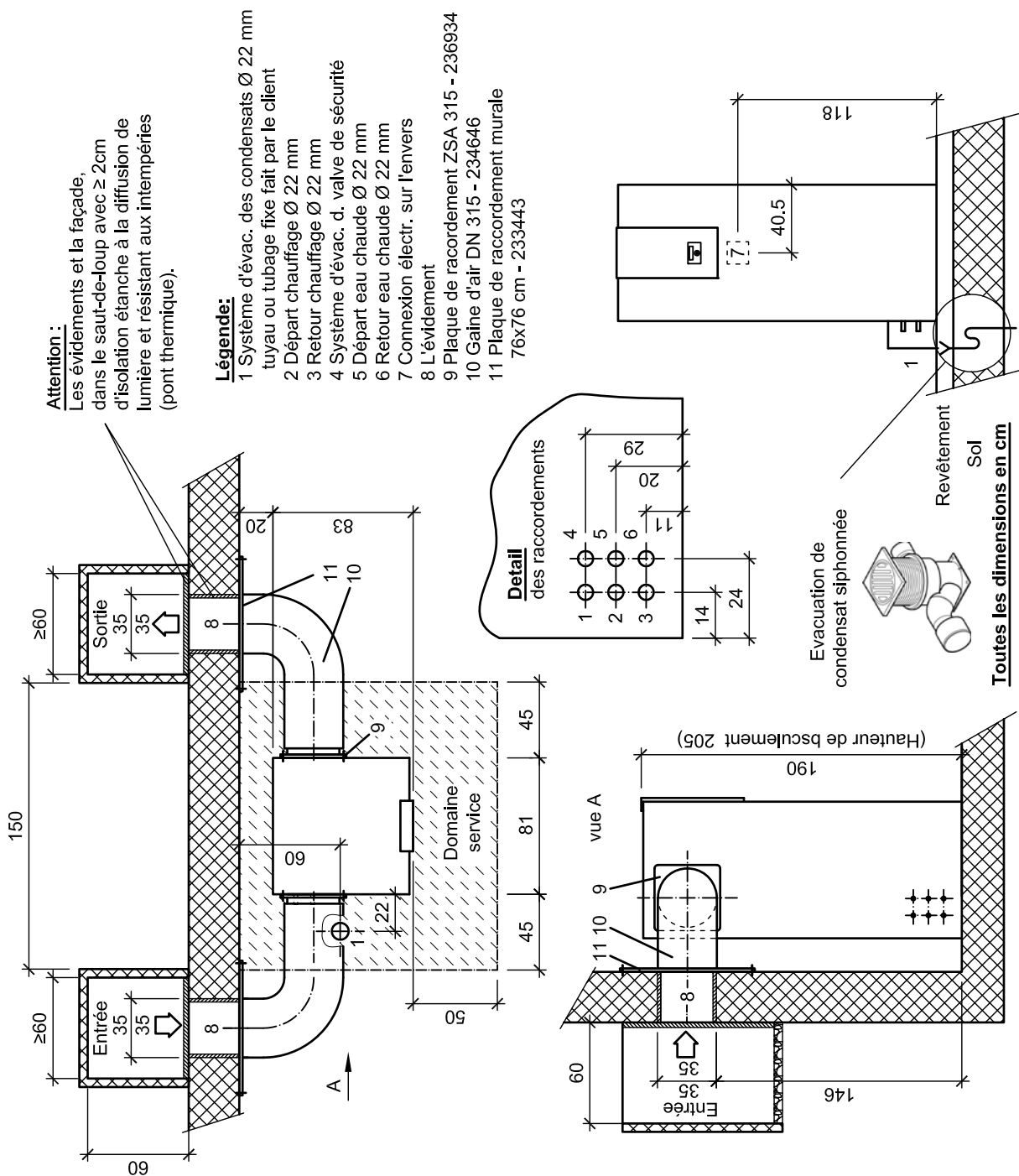

STIEBEL ELTRON	Nom: WP	06.12.2021	WPL128
	Date: 08.05.2018	14.10.2022	
	Vérifie: HS		WPL 09/17 IKCS avec Pl. d. raccordem. mur. l'installation équilibrée Plan des évitements et du socle avec l'évitements 35x35

WPL006

Pompe à chaleur air-eau WPL 13/18/19/23/24 IK
Plan des évidements et du socle avec module de fonction

Nom: MS	06.07.2016
Date: 05.05.2006	17.01.2017
Vérifie: JR	18.10.2022

STIEBEL ELTRON

Distance minimale 150 cm ou cloison (H=150 cm, L=100 cm) pour prévenir le court-circuit d'air

Attention:
Les évidements et la façade, dans le saut-de-loup avec ≥ 2 cm d'isolation étanche à la diffusion de lumière et résistant aux intempéries (pont thermique).

- Attention:**
- 1 Évacuation de condensat avec siphon
 - 2 Départ eau chaude - G 1 1/4
 - 3 Retour eau chaude - G 1 1/4
 - 4 Départ chauffage - G 1 1/4
 - 5 Retour chauffage - G 1 1/4
 - 6 Passage des câbles électriques

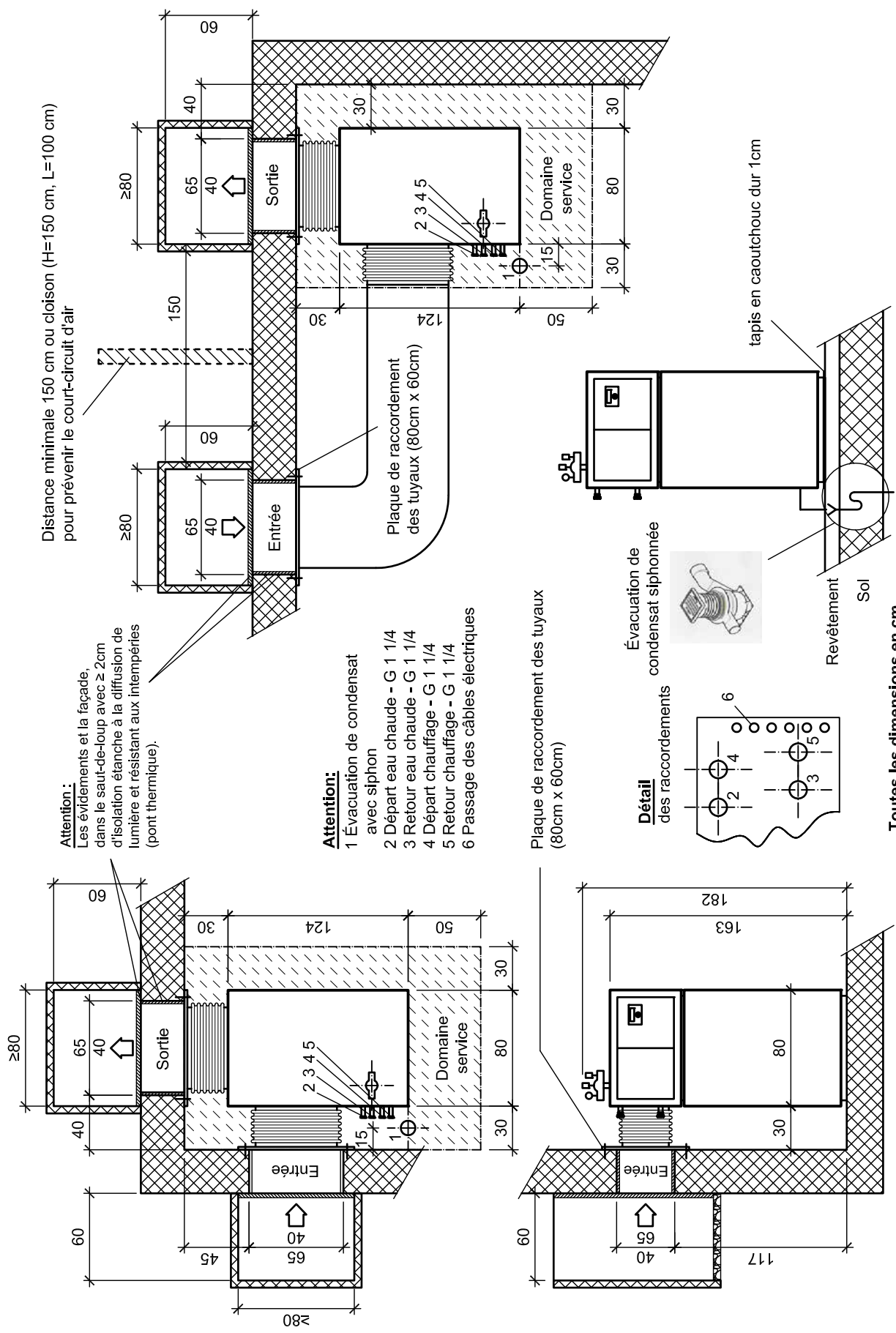

Toutes les dimensions en cm

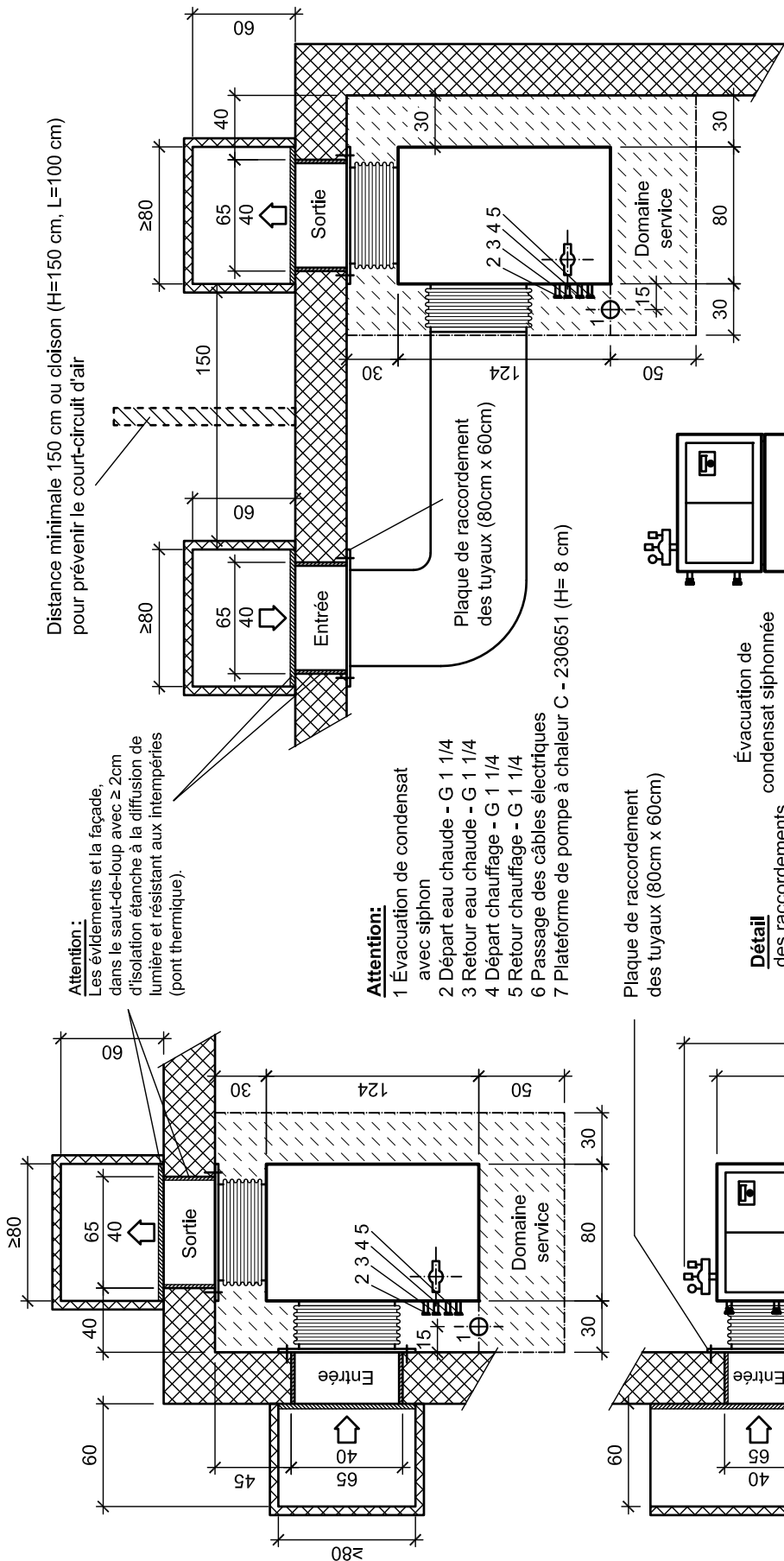

Distance minimale 150 cm ou cloison (H=150 cm, L=100 cm) pour prévenir le court-circuit d'air

Attention :
Les évidements et la façade, dans le saut-de-loup avec ≥ 20 cm d'isolation étanche à la diffusion de lumière et résistant aux intempéries (pont thermique).

- Attention:**
- 1 Évacuation de condensat avec siphon
 - 2 Départ eau chaude - G 1 1/4
 - 3 Retour eau chaude - G 1 1/4
 - 4 Départ chauffage - G 1 1/4
 - 5 Retour chauffage - G 1 1/4
 - 6 Passage des câbles électriques
 - 7 Plateforme de pompe à chaleur C - 230651 (H= 8 cm)

Plaque de raccordement des tuyaux (80cm x 60cm)

Détail des raccordements

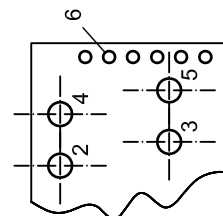

Évacuation de condensat siphonnée



Revêtement
Sol

Toutes les dimensions en cm

STIEBEL ELTRON	Nom: MS	07.12.2016	WPL034
	Date: 21.10.2008	17.01.2017	
	Vérifie: JR	18.10.2022	
Pompe à chaleur air-eau WPL 13/18/19/23/24 IK, socle 8 cm		Plan des évidements et du socle avec module de fonction	

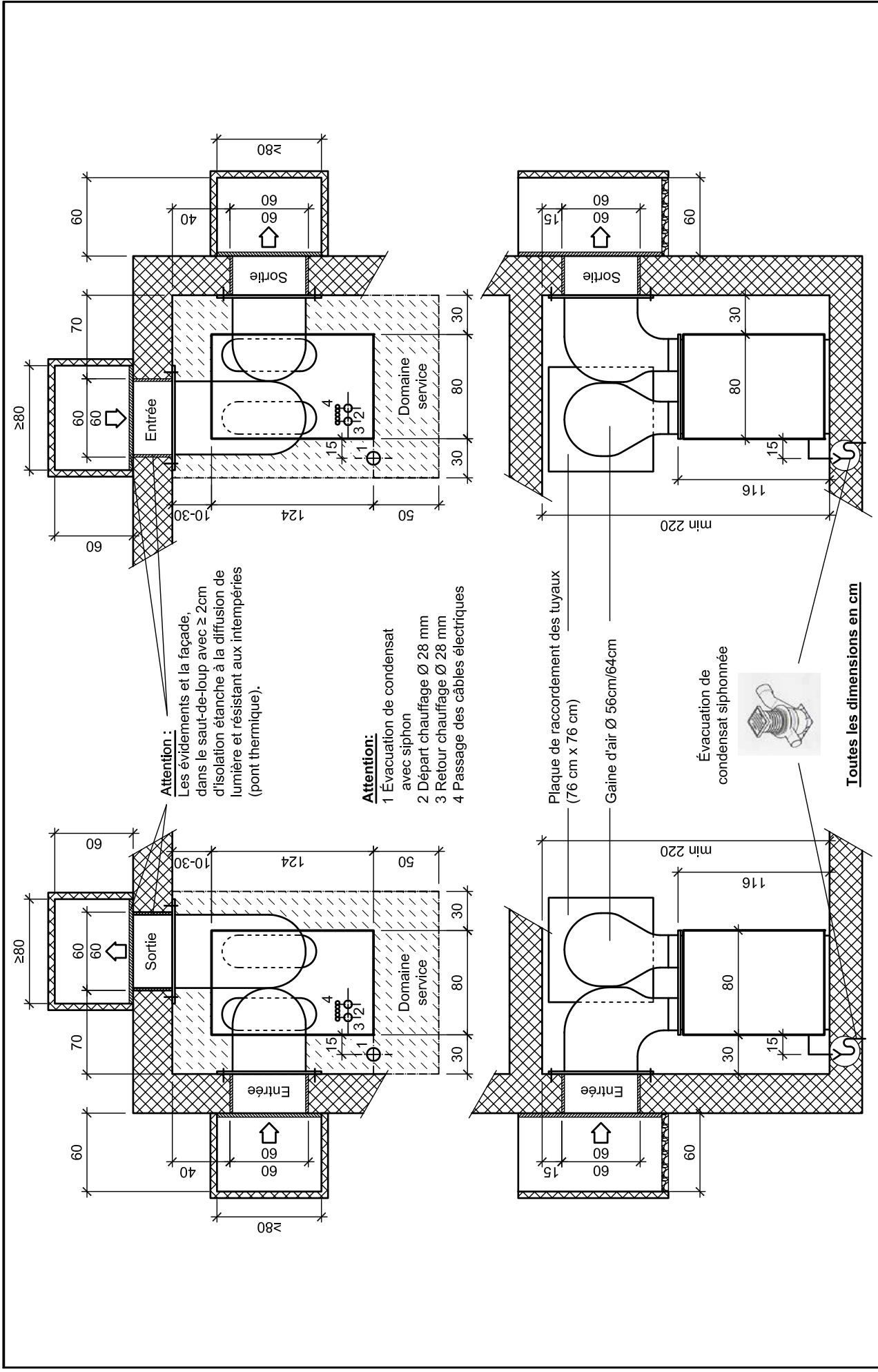

STIEBEL ELTRON	Nom: MS	17.01.2017	Pompe à chaleur air- eau WPL 13/18/19/23/24 I Plan des évidements et du socle pour montage intérieur	WPL016
	Date: 19.12.2006	06.12.2021		
	Vérifié: JR	14.10.2022		

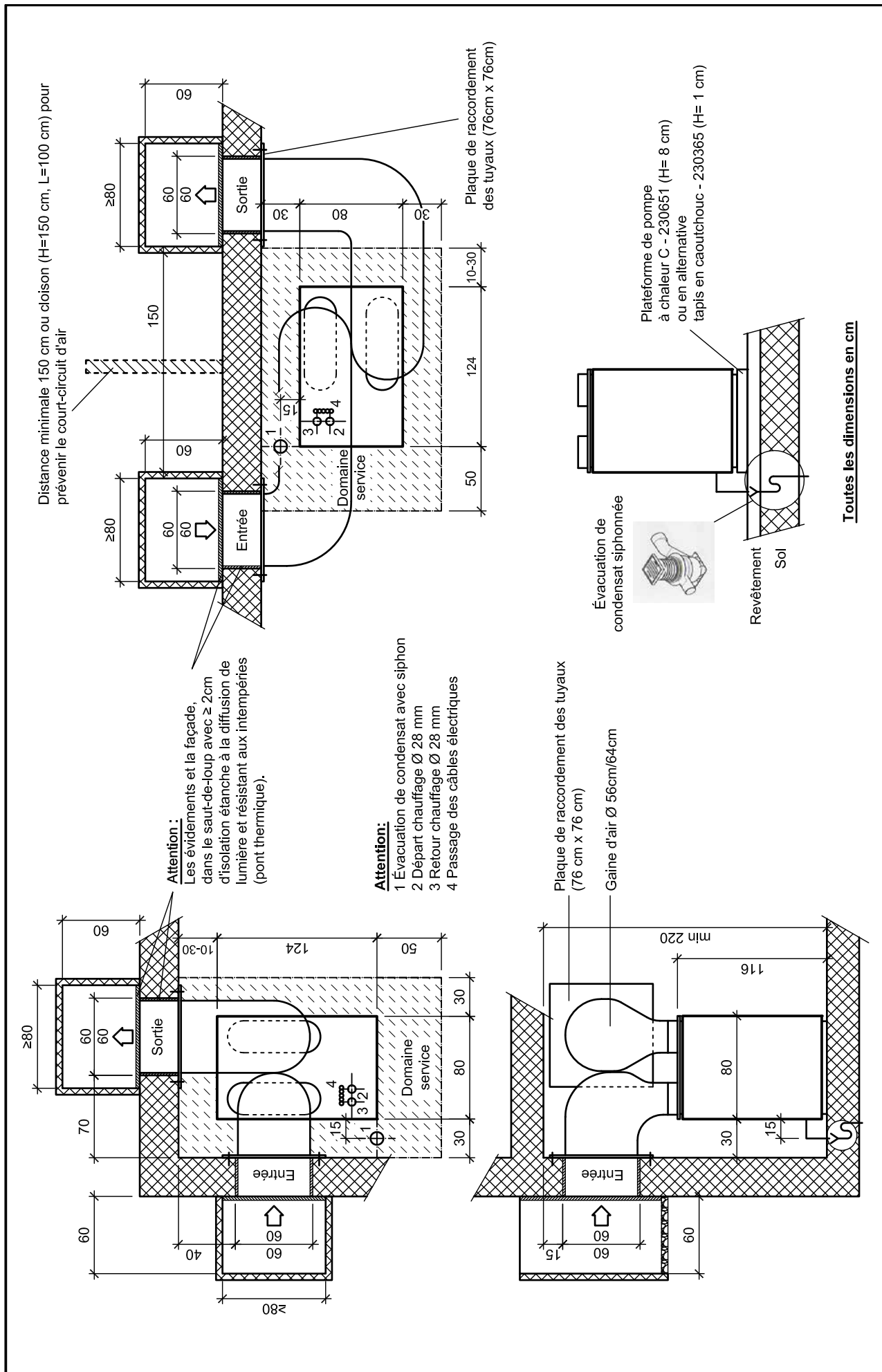

STIEBEL ELTRON	Nom: MS	17.01.2017	WPL004
	Date: 05.05.2006	06.12.2021	
	Vérifié: JR	18.10.2022	
Pompe à chaleur air- eau WPL WPL 13/18/19/23/24 I Plan des évidements et du socle pour montage intérieur			

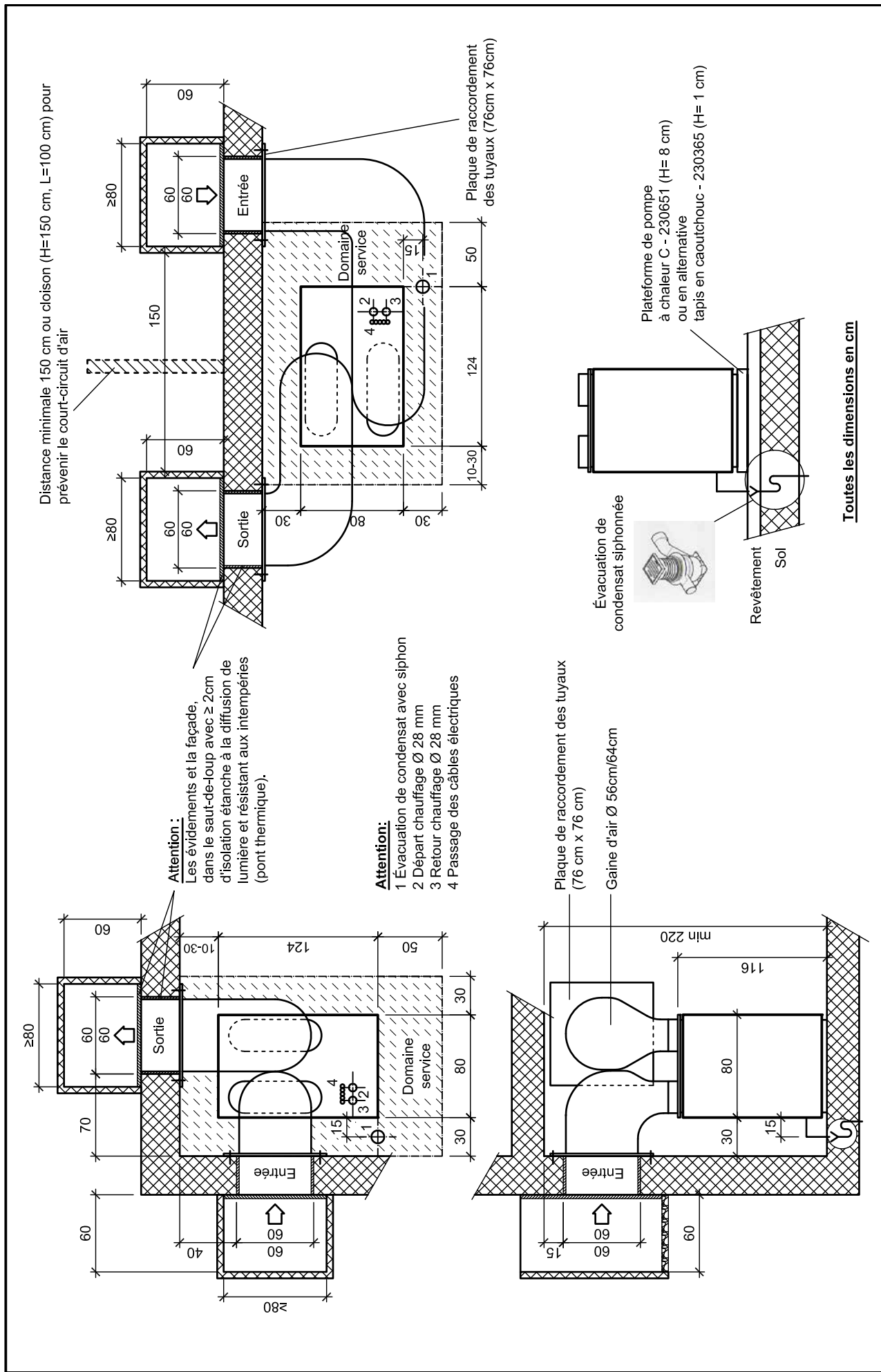

STIEBEL ELTRON	Nom: MS	17.01.2017	WPL004/1
	Date: 05.05.2006	06.12.2021	
	Vérifie: JR	18.10.2022	
Pompe à chaleur air-eau WPL 13/18/19/23/24 I		Plan des évidements et du socle pour montage intérieur	

Variante 1

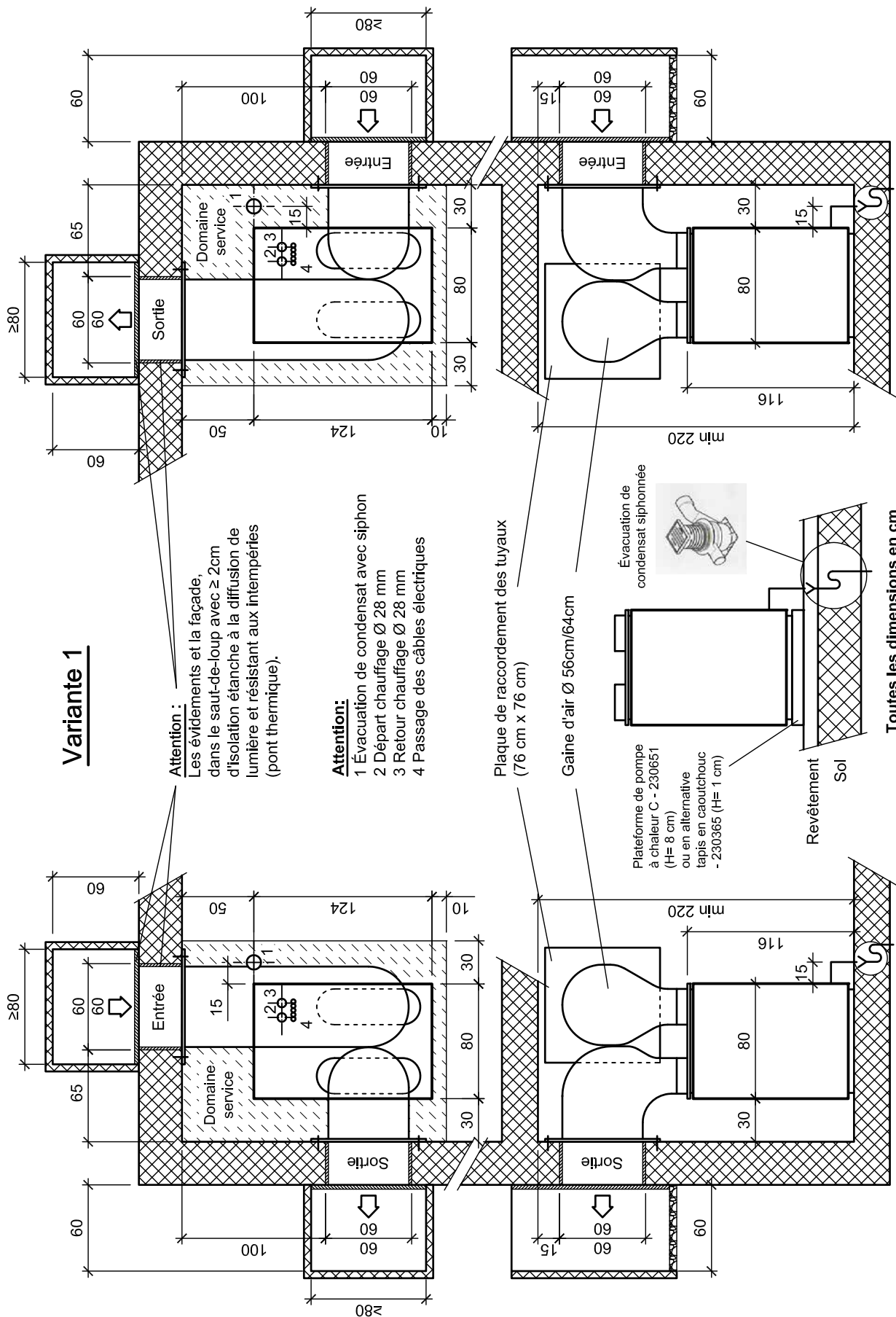

Attention :
 Les évidements et la façade, dans le saut-de-loup avec ≥ 2 cm d'isolation étanche à la diffusion de lumière et résistant aux intempéries (pont thermique).

- Attention:**
- 1 Évacuation de condensat avec siphon
 - 2 Départ chauffage Ø 28 mm
 - 3 Retour chauffage Ø 28 mm
 - 4 Passage des câbles électriques

STIEBEL ELTRON	Nom: MS	17.01.2017	WPL011
	Date: 01.09.2006	06.12.2021	
	Vérifie: JR	18.10.2022	
Pompe à chaleur air- eau WPL 13/18/19/23/24 I Plan des évidements et du socle av. tuyau spéc. V.1			

Variante 2

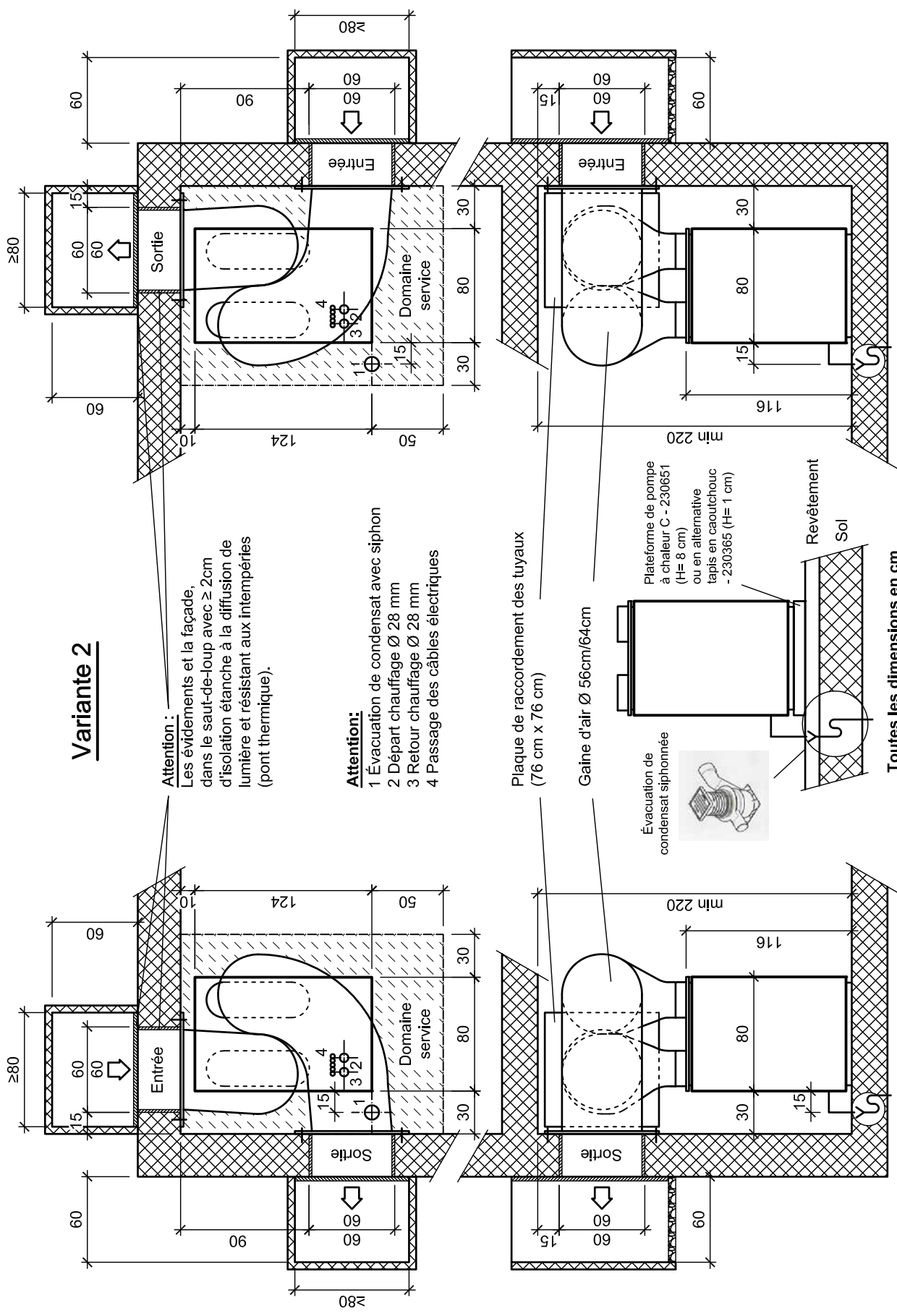

Attention :
Les évidements et la façade, dans le saut-de-loup avec ≥ 2 cm d'isolation étanche à la diffusion de lumière et résistant aux intempéries (pont thermique).

Attention:
1 Évacuation de condensat avec siphon
2 Départ chauffage Ø 28 mm
3 Retour chauffage Ø 28 mm
4 Passage des câbles électriques

Plaque de raccordement des tuyaux (76 cm x 76 cm)

Gaine d'air Ø 56cm/64cm

Évacuation de condensat siphonnée

Plateforme de pompe à chaleur C - 230651 (H= 8 cm) ou en alternative tapis en caoutchouc - 230365 (H= 1 cm)

Revêtement Sol

Toutes les dimensions en cm

Nom: MS	17.01.2017
Date: 01.09.2006	06.12.2021
Vérifie: JR	18.10.2022

STIEBEL ELTRON

Pompe à chaleur air- eau WPL 13/18/19/23/24 I
Plan des évidements et du socle av. tuyau spéc. V.2

WPL012

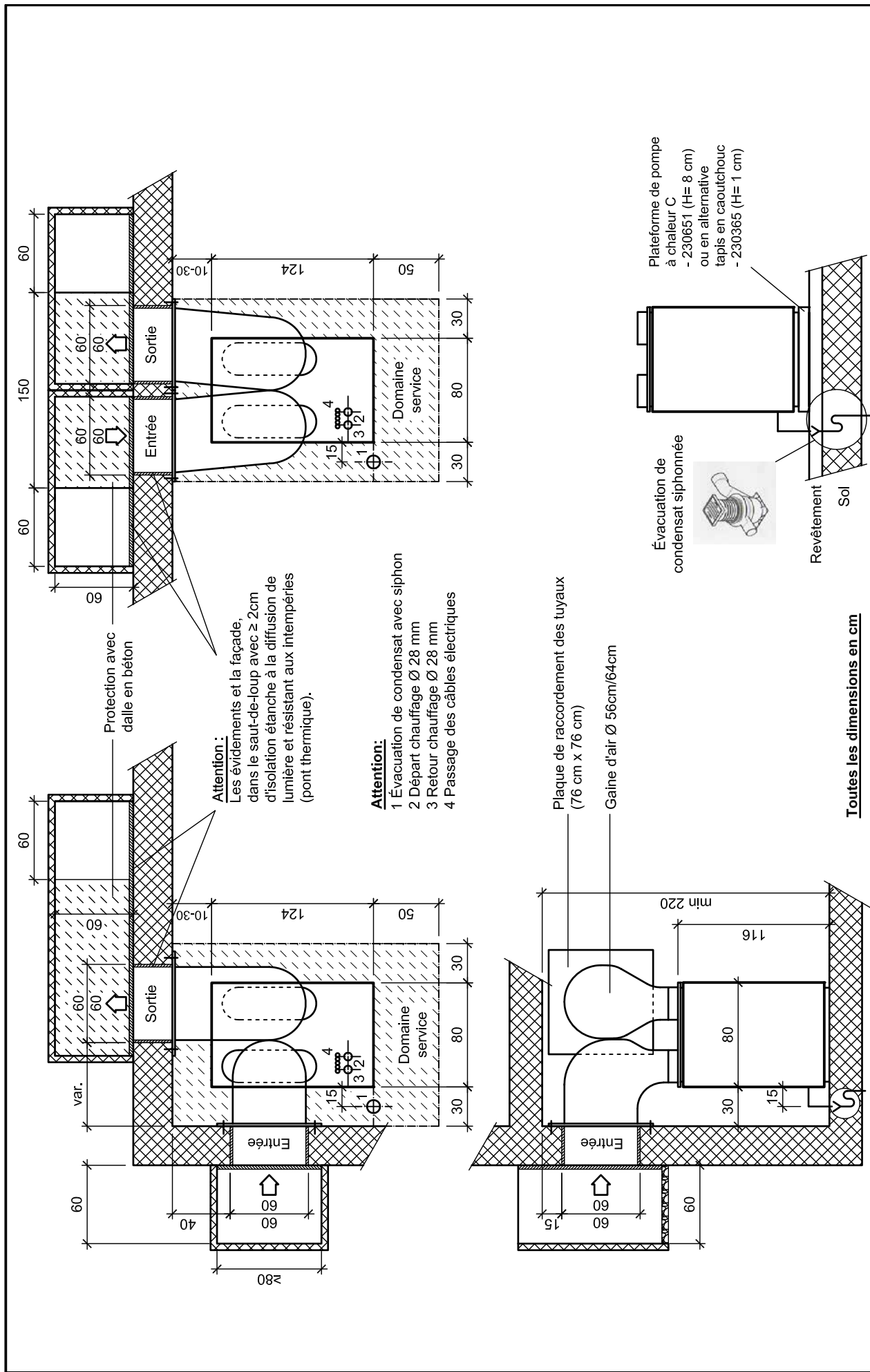

WPL020

Pompe à chaleur air- eau WPL 13/18/19/23/24 I
Plan des évidements avec canal extérieur

Nom: MS	17.01.2017
Date: 01.09.2006	06.12.2021
Vérifie: JR	18.10.2022

STIEBEL ELTRON

WPL019

Pompe à chaleur air-eau WPL 13/18/19/23/24 I
Plan des évidements pour rénovation, montage intérieur

Nom: MS	06.12.2021
Date: 28.03.2007	14.10.2022
Vérifié: JR	06.04.2023

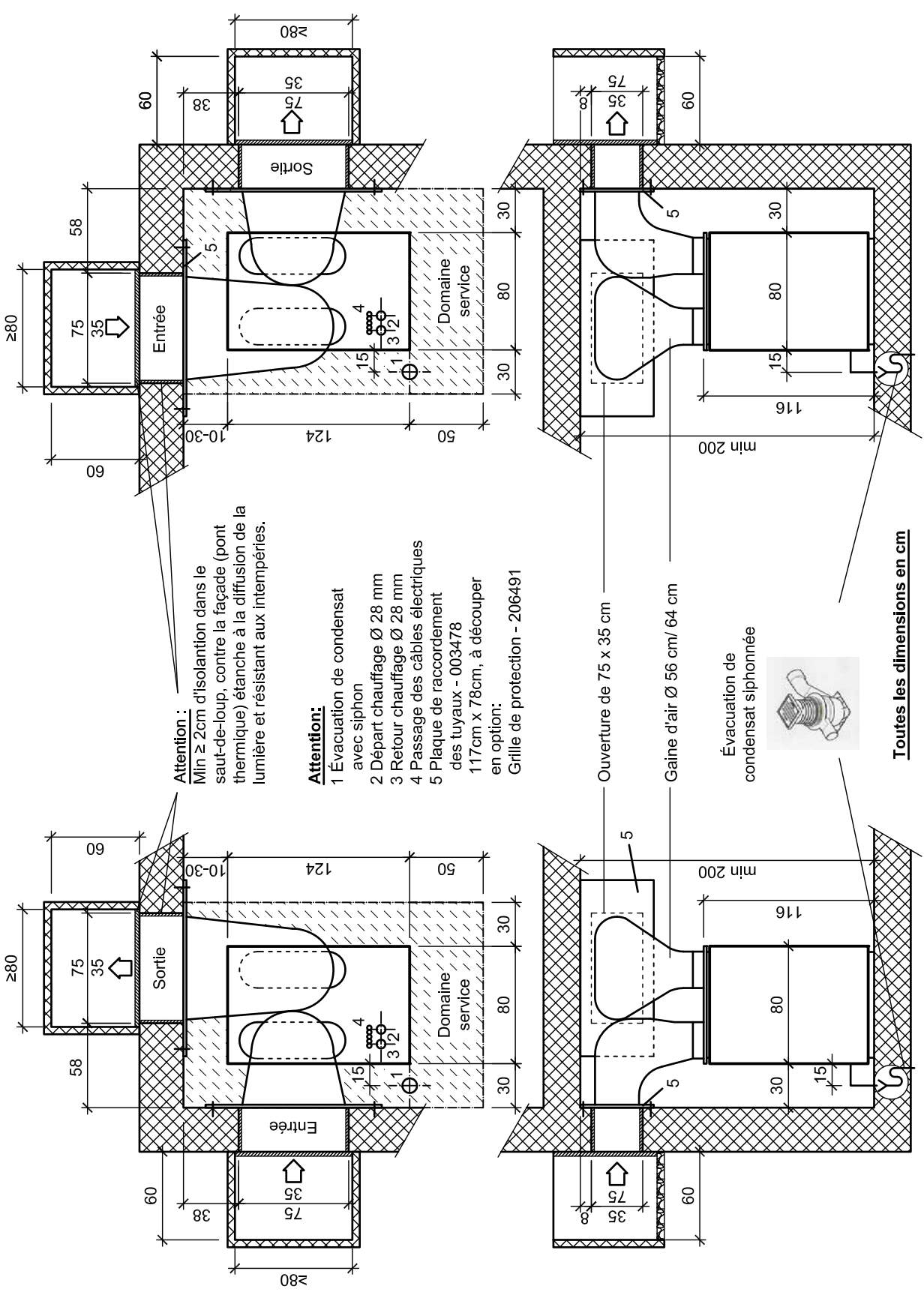

Attention :
Min \geq 2cm d'isolation dans le saut-de-loup, contre la façade (pont thermique) étanche à la diffusion de la lumière et résistant aux intempéries.

- Attention:**
- 1 Évacuation de condensat avec siphon
 - 2 Départ chauffage Ø 28 mm
 - 3 Retour chauffage Ø 28 mm
 - 4 Passage des câbles électriques
 - 5 Plaque de raccordement des tuyaux - 003478 117cm x 78cm, à découper en option:
- Grille de protection - 206491

Toutes les dimensions en cm

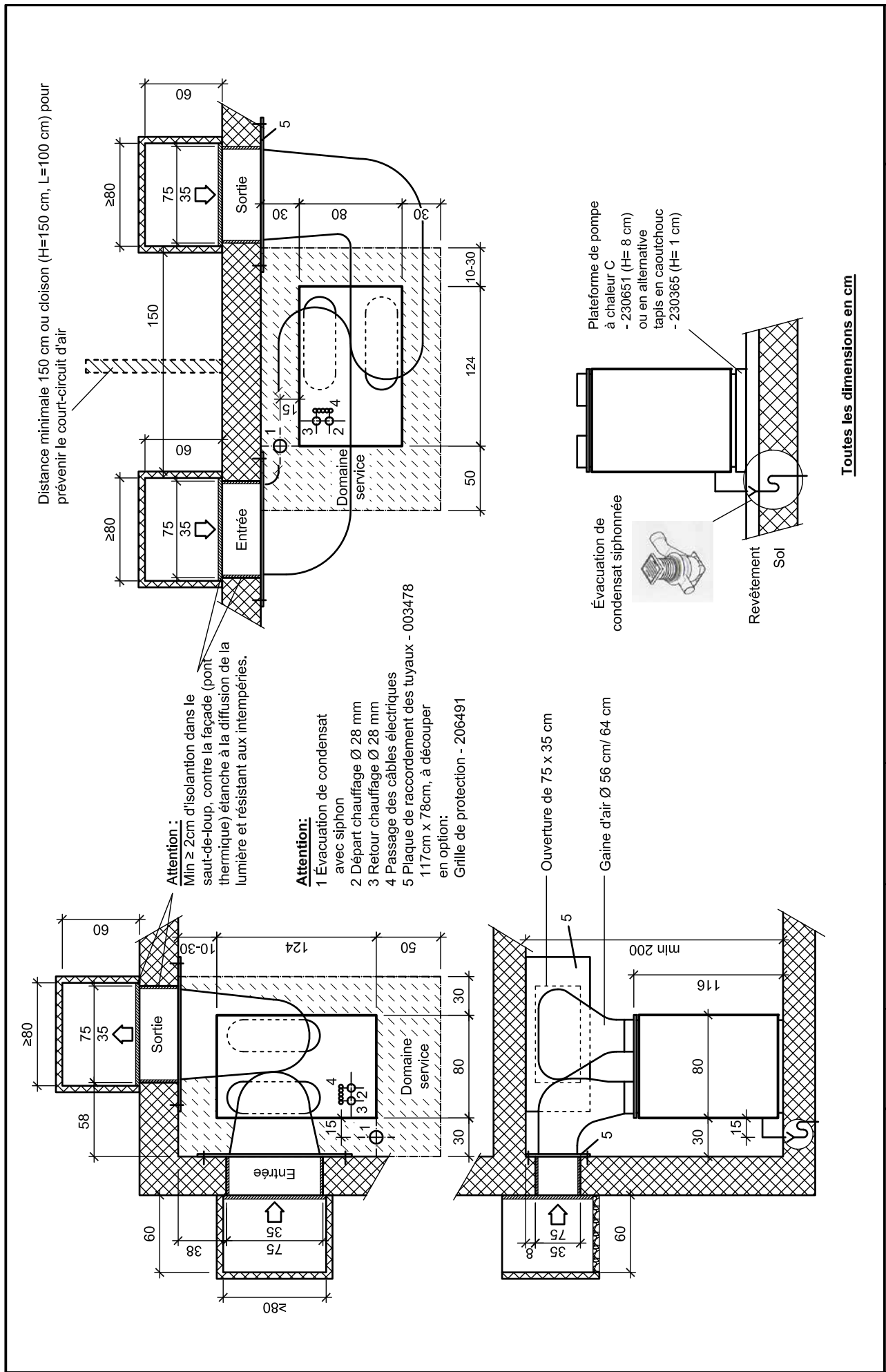

Toutes les dimensions en cm

STIEBEL ELTRON	Nom: WP	06.04.2023	WPL 180
	Date: 18.10.2022		
	Vérifié: HS		Pompe à chaleur air- eau WPL WPL 13/18/19/23/24 I
			Plan des évidements pour rénovation, montage intérieur

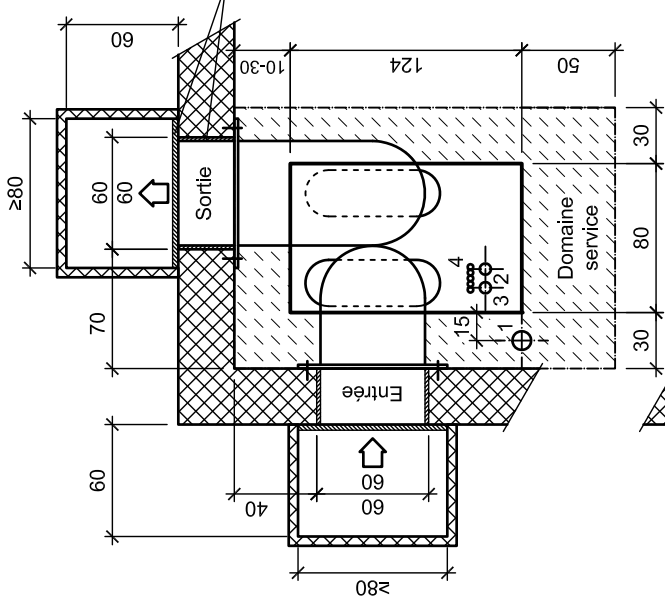

Attention :

Les évidements et la façade, dans le saut-de-loup avec ≥ 2 cm d'isolation étanche à la diffusion de lumière et résistant aux intempéries (pont thermique).

Attention:

- 1 Évacuation de condensat avec siphon
- 2 Départ chauffage \varnothing 28 mm
- 3 Retour chauffage \varnothing 28 mm
- 4 Passage des câbles électriques

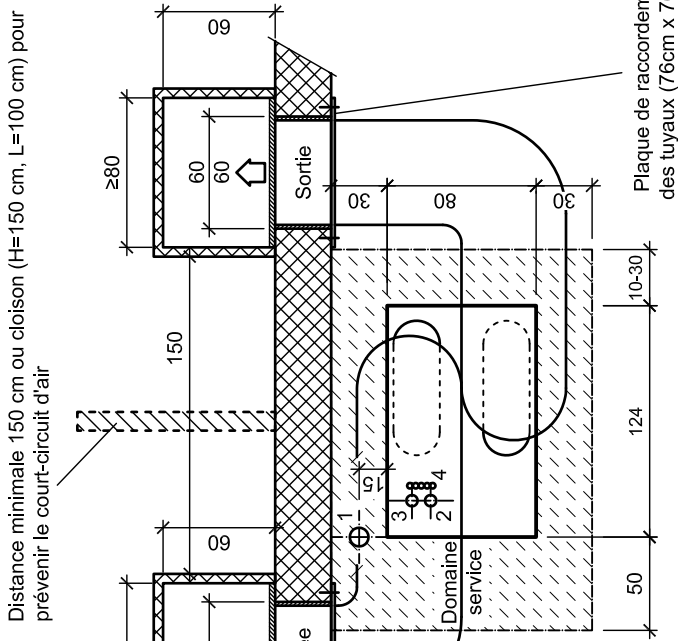

Plaque de raccordement des tuyaux (76 cm x 76 cm)

Gaine d'air \varnothing 56cm/64cm

Évacuation de condensat siphonnée



Revêtement
Sol

Socle en bois 7 cm - 285473

Tampon caoutchouté Mafund 3cm - 224234

Toutes les dimensions en cm

STIEBEL ELTRON

Nom: MS

Date: 19.06.2008

Vérifié: JR

07.12.2016

06.12.2021

18.10.2022

Pompe à chaleur air-eau WPL 13/18/19/23/24 I
Plan de socle pour montage intérieur avec socle en bois

WPL028

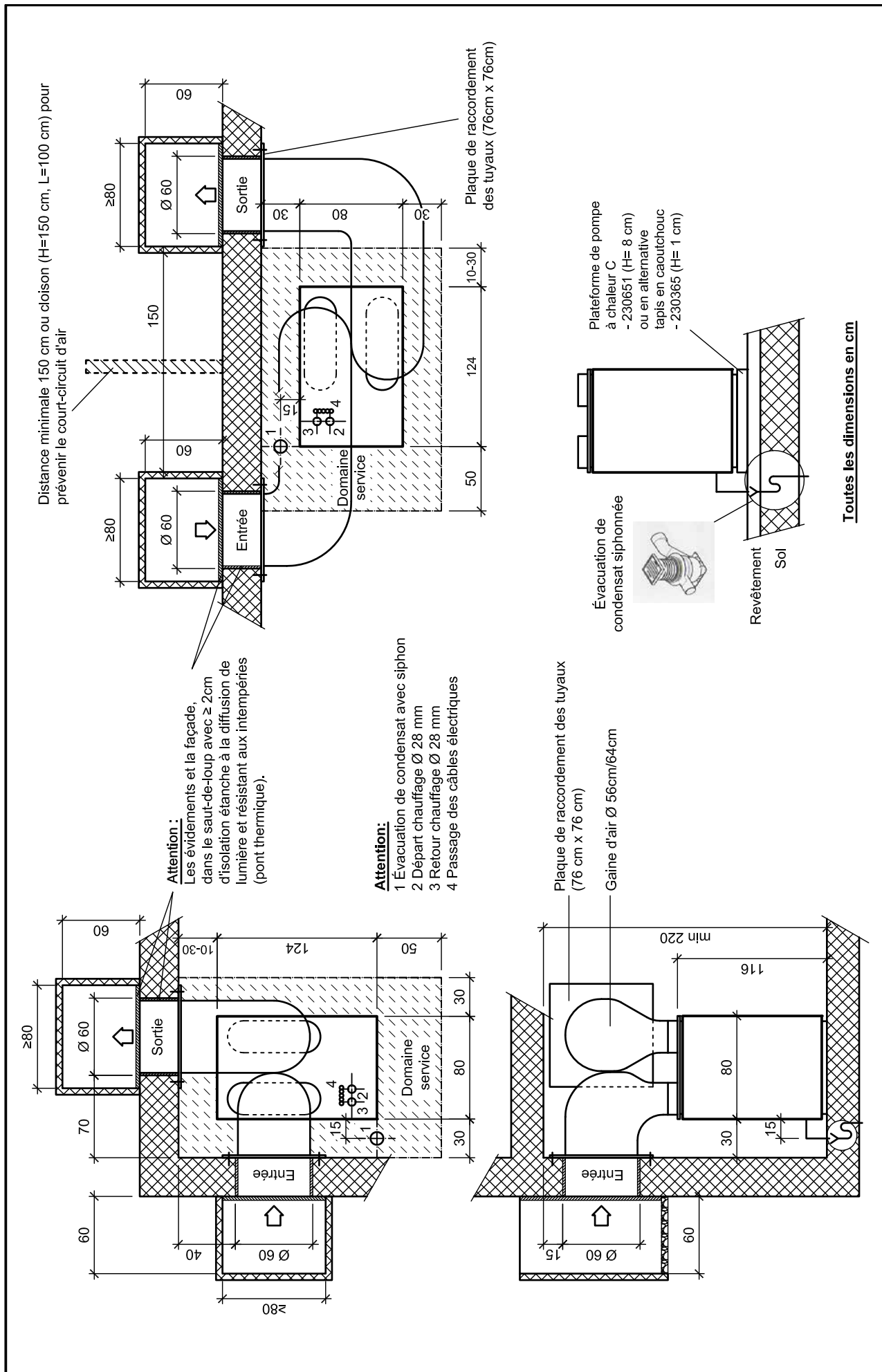

STIEBEL ELTRON	Nom: MS	31.01.2017	WPL029
	Date: 15.07.2008	06.12.2021	
	Vérifie: JR	18.10.2022	
Pompe à chaleur air- eau WPL WPL 13/18/19/23/24 I Plan des évidements et du socle pour montage intérieur			

WPL025

Pompe à chaleur air-eau WPL WPL 13/18/19/23/24 I
Plan des évidements et du socle pour montage intérieur

Nom:	MS
Date:	19.06.2008
Vérifie:	JR

STIEBEL ELTRON

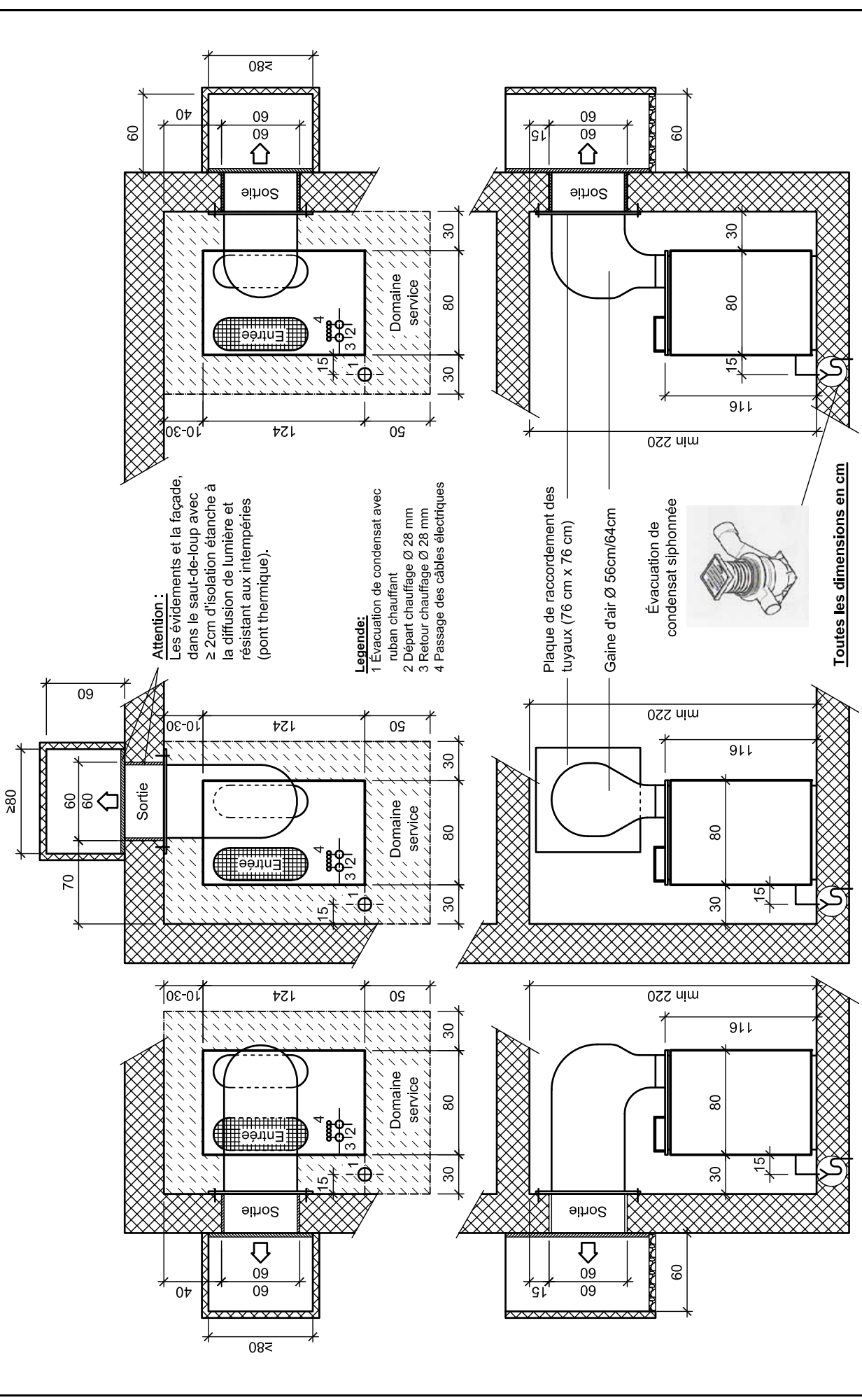

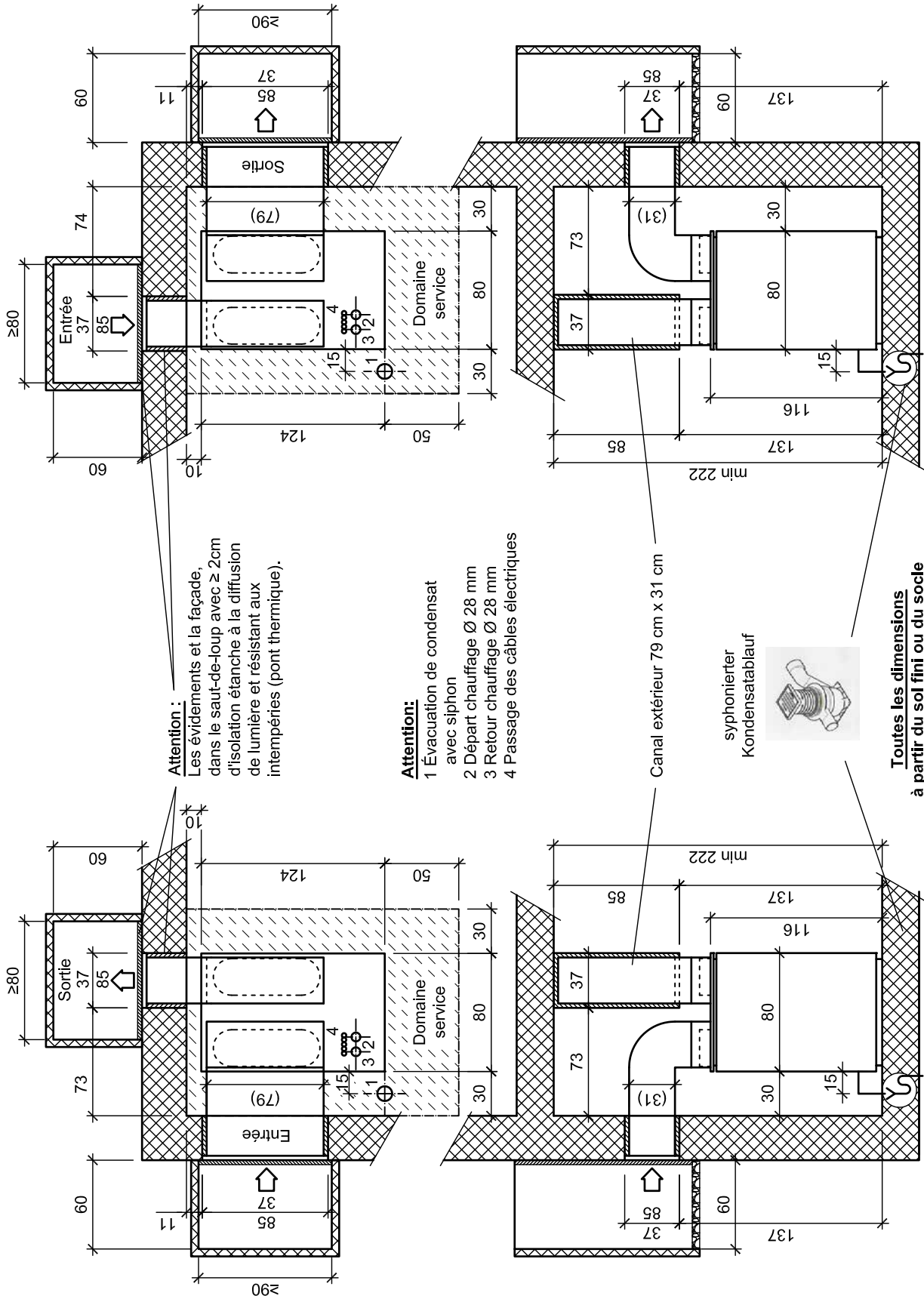

Attention :
 Les évidements et la façade, dans le saut-de-loup avec $\geq 2\text{cm}$ d'isolation étanche à la diffusion de lumière et résistant aux intempéries (pont thermique).

- Attention:**
- 1 Évacuation de condensat avec siphon
 - 2 Départ chauffage $\varnothing 28\text{ mm}$
 - 3 Retour chauffage $\varnothing 28\text{ mm}$
 - 4 Passage des câbles électriques



Toutes les dimensions à partir du sol fini ou du socle

STIEBEL ELTRON	Nom: WP	13.12.2022	WPL145
	Date: 04.04.2019	Pompe à chaleur air- eau WPL 13/18/19/23/24/33/33 HT	
	Vérifié: JR	Plan des évidements et du socle avec canal	

WPL146

Pompe à chaleur air-eau WPL 13/18/19/23/24/33/33 HT
Plan des évidements et du socle avec canal, inversé

Nom: WP
Date: 04.04.2019
Vérifié: JR
13.12.2022

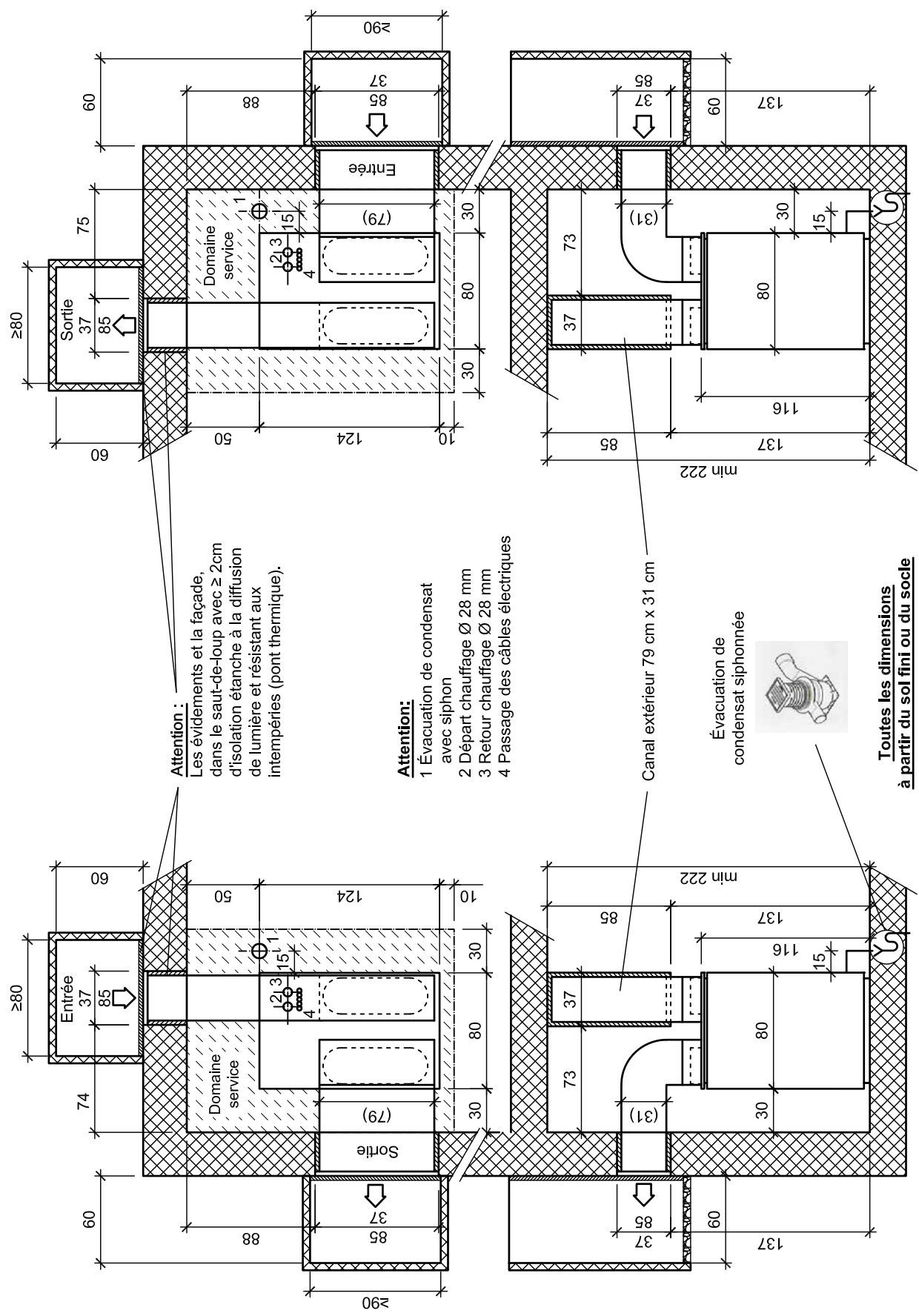

Attention :
Les évidements et la façade, dans le saut-de-loup avec $\geq 2\text{cm}$ d'isolation étanche à la diffusion de lumière et résistant aux intempéries (pont thermique).

- Attention:**
- 1 Évacuation de condensat avec siphon
 - 2 Départ chauffage $\text{Ø } 28\text{ mm}$
 - 3 Retour chauffage $\text{Ø } 28\text{ mm}$
 - 4 Passage des câbles électriques

Canal extérieur 79 cm x 31 cm



Évacuation de condensat siphonnée

Toutes les dimensions à partir du sol fini ou du socle

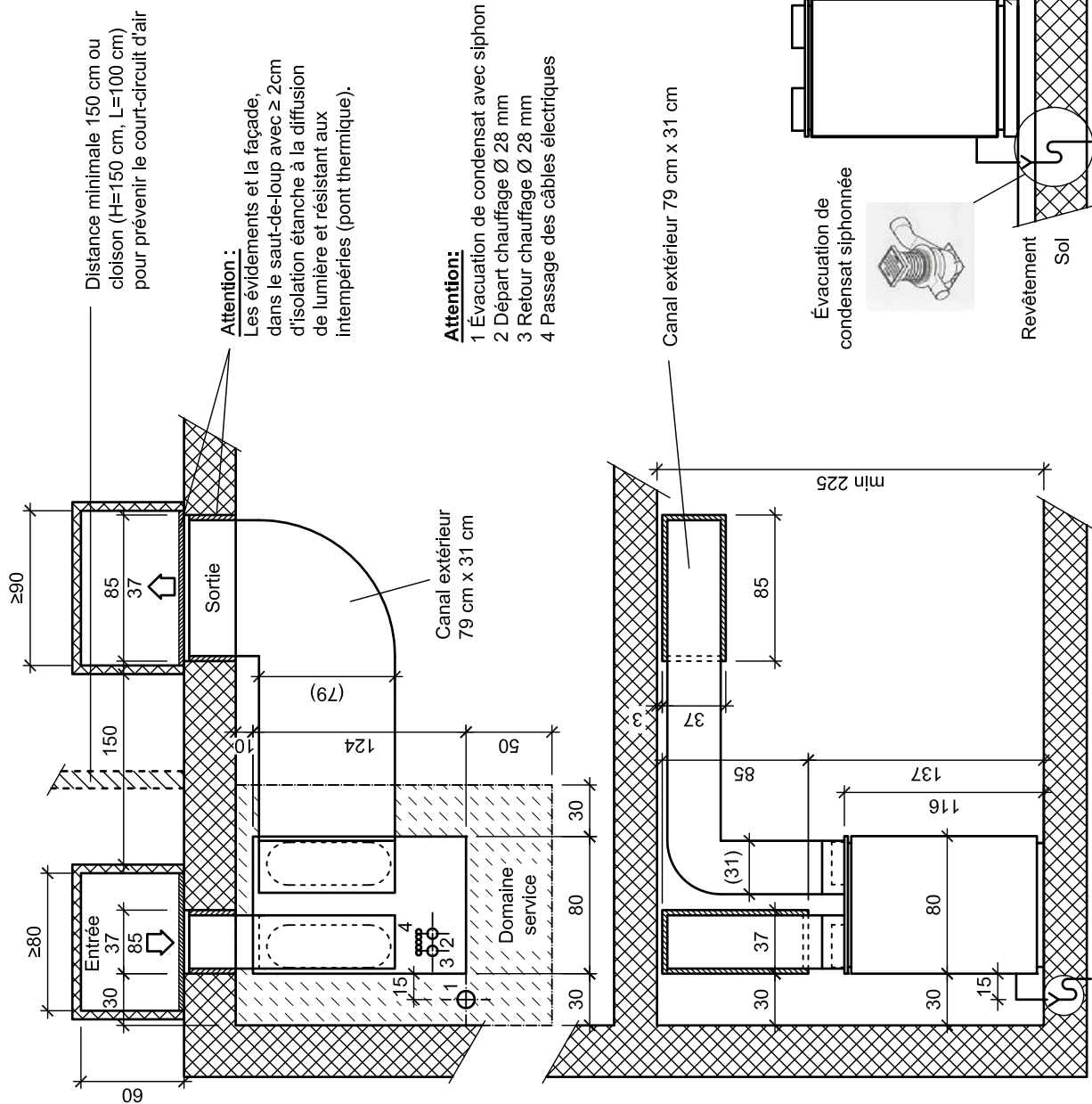

WPL 147

Pompe à chaleur air- eau WPL 13/18/19/23/24/33/33 HT
Plan des évidements et du socle avec canal du même côté, V.1

Nom: WP	13.12.2022
Date: 04.04.2019	
Vérifié: JR	

STIEBEL ELTRON

WPL148

Pompe à chaleur air-eau WPL 13/18/19/23/24/33/33 HT
Plan des évidements et du socle avec canal du même côté, V.2

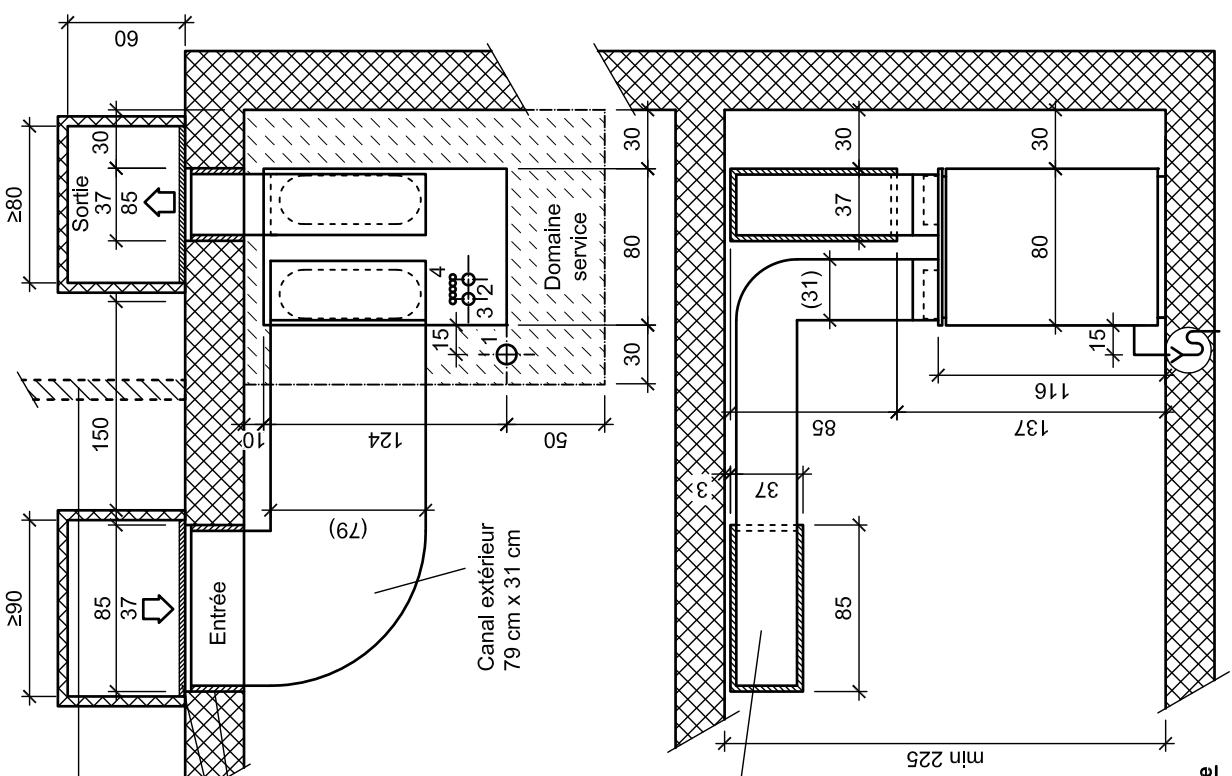

Distance minimale 150 cm ou cloison (H=150 cm, L=100 cm) pour prévenir le court-circuit d'air

Attention :

Les évidements et la façade, dans le saut-de-loup avec ≥ 2 cm d'isolation étanche à la diffusion de lumière et résistant aux intempéries (pont thermique).

Attention:

- 1 Évacuation de condensat avec siphon
- 2 Départ chauffage Ø 28 mm
- 3 Retour chauffage Ø 28 mm
- 4 Passage des câbles électriques

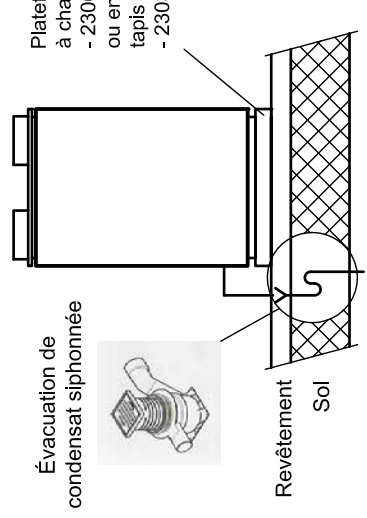

Toutes les dimensions à partir du sol fini ou du socle

Nom:	WP
Date:	04.04.2019
Vérifié:	JR
13.12.2022	



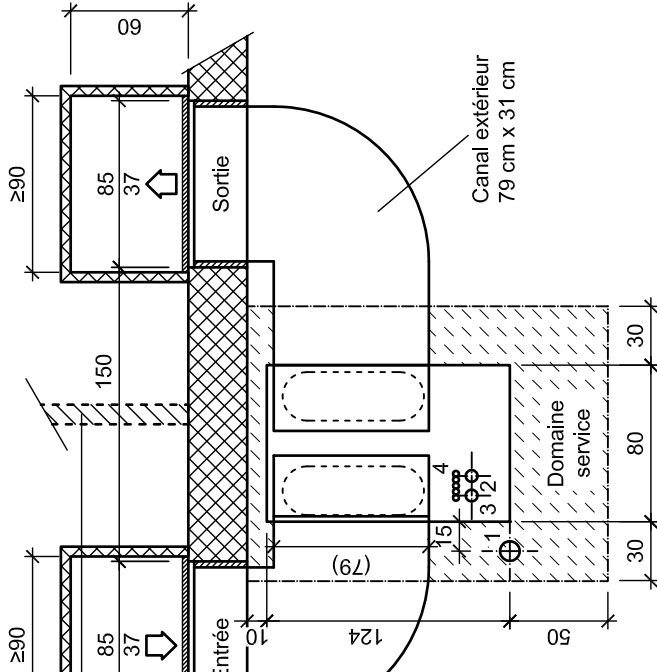

Distance minimale 150 cm ou cloison (H=150 cm, L=100 cm) pour prévenir le court-circuit d'air

Attention :

Les évidements et la façade, dans le saut-de-loup avec ≥ 2 cm d'isolation étanche à la diffusion de lumière et résistant aux intempéries (pont thermique).

Attention:

- 1 Évacuation de condensat avec siphon
- 2 Départ chauffage $\varnothing 28$ mm
- 3 Retour chauffage $\varnothing 28$ mm
- 4 Passage des câbles électriques

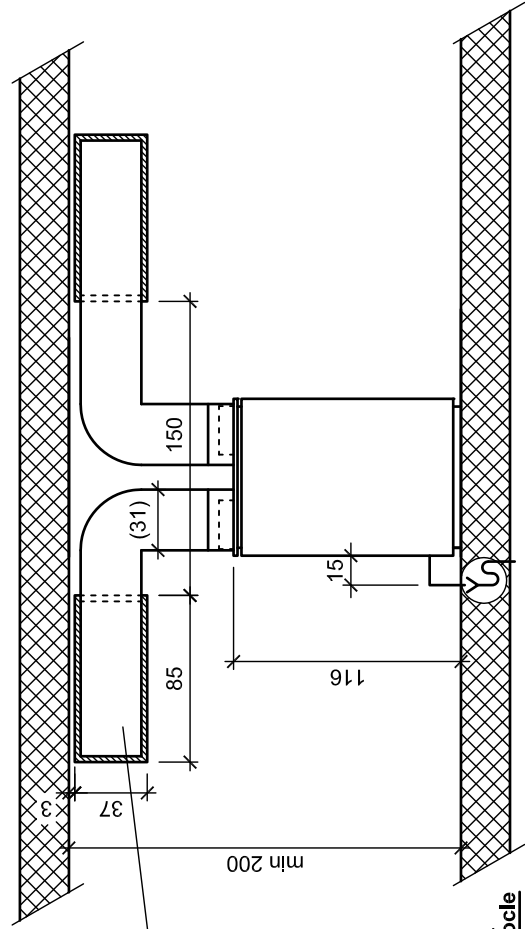

Canal extérieur 79 cm x 31 cm

Plateforme de pompe à chaleur C
 - 230651 (H= 8 cm)
 ou en alternative tapis en caoutchouc - 230365 (H= 1 cm)

Évacuation de condensat siphonnée



Revêtement
Sol

Toutes les dimensions à partir du sol fini ou du socle

Nom: WP	13.12.2022
Date: 04.04.2019	
Vérifié: JR	

Pompe à chaleur air- eau WPL 13/18/19/23/24/33/33 HT
 Plan des évidements et du socle avec canal

STIEBEL ELTRON

WPL149

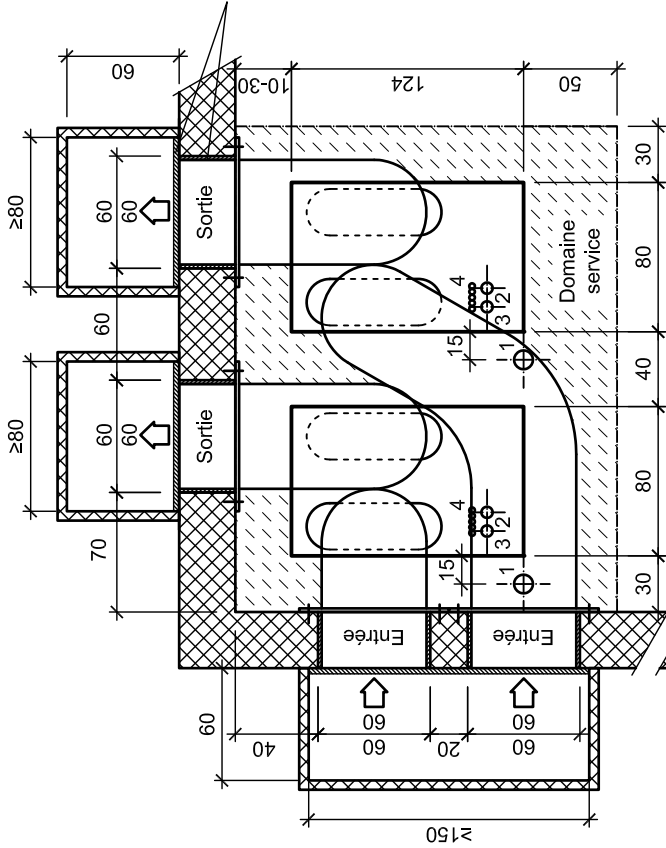

Attention :

Les évidements et la façade, dans le saut-de-loup avec ≥ 2 cm d'isolation étanche à la diffusion de lumière et résistant aux intempéries (pont thermique).

Attention:

- 1 Évacuation de condensat avec siphon
- 2 Départ chauffage Ø 28 mm
- 3 Retour chauffage Ø 28 mm
- 4 Passage des câbles électriques

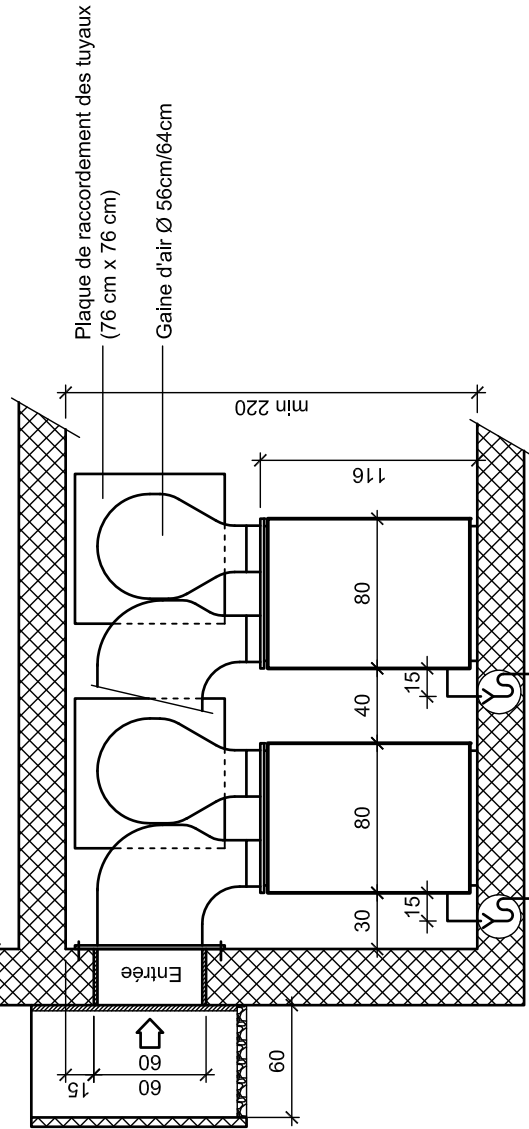

Plateforme de pompe à chaleur C
 - 230651 (H= 8 cm)
 ou en alternative
 tapis en caoutchouc
 - 230365 (H= 1 cm)

Évacuation de condensat siphonnée



Revêtement
 Sol

Toutes les dimensions en cm

STIEBEL ELTRON

Nom: MS
 Date: 20.09.2006
 Vérifié: JR

17.01.2017
 06.12.2021

2x Pompe à chaleur air-eau WPL 13/18/19/23/24/33i
 Plan des évidements et du socle pour montage intérieur

WPL014

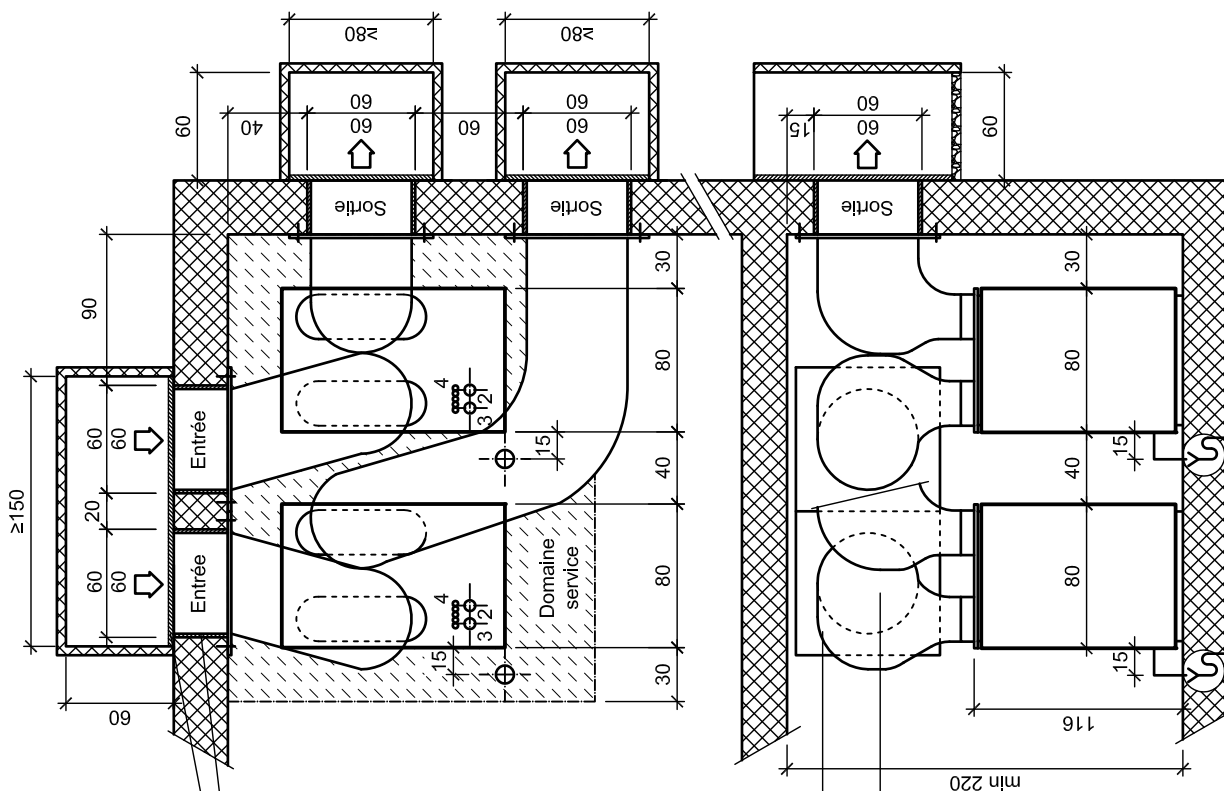

Attention :
Les évidements et la façade, dans le saut-de-loup avec ≥ 2 cm d'isolation étanche à la diffusion de lumière et résistant aux intempéries (pont thermique).

- Attention:**
- 1 Évacuation de condensat avec siphon
 - 2 Départ chauffage Ø 28 mm
 - 3 Retour chauffage Ø 28 mm
 - 4 Passage des câbles électriques

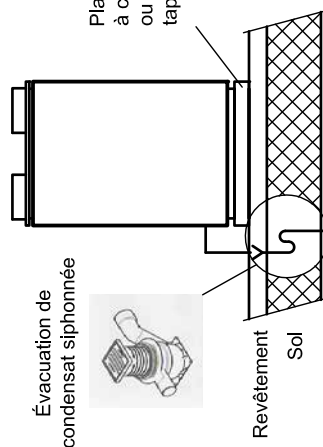

Plaque de raccordement des tuyaux
(76 cm x 76 cm)

Gaine d'air Ø 56cm/64cm

Plateforme de pompe
à chaleur C - 230651 (H= 8 cm)
ou en alternative
tapis en caoutchouc - 230365 (H= 1 cm)

Toutes les dimensions en cm

Nom: WP	06.12.2021
Date: 19.09.2017	18.10.2022
Vérifié: JR	

STIEBEL ELTRON

2x Pompe à chaleur air-eau WPL 13/18/19/23/24/33i
Plan des évidements et du socle pour montage intérieur

WPL060/2

WPL155

2x Pompe à chaleur air-eau WPL 19/24 Plan des évidements et du socle pour montage intérieur, V.1

Nom: WP	06.12.2021
Date: 04.04.2019	18.10.2022
Vérifié: HS	

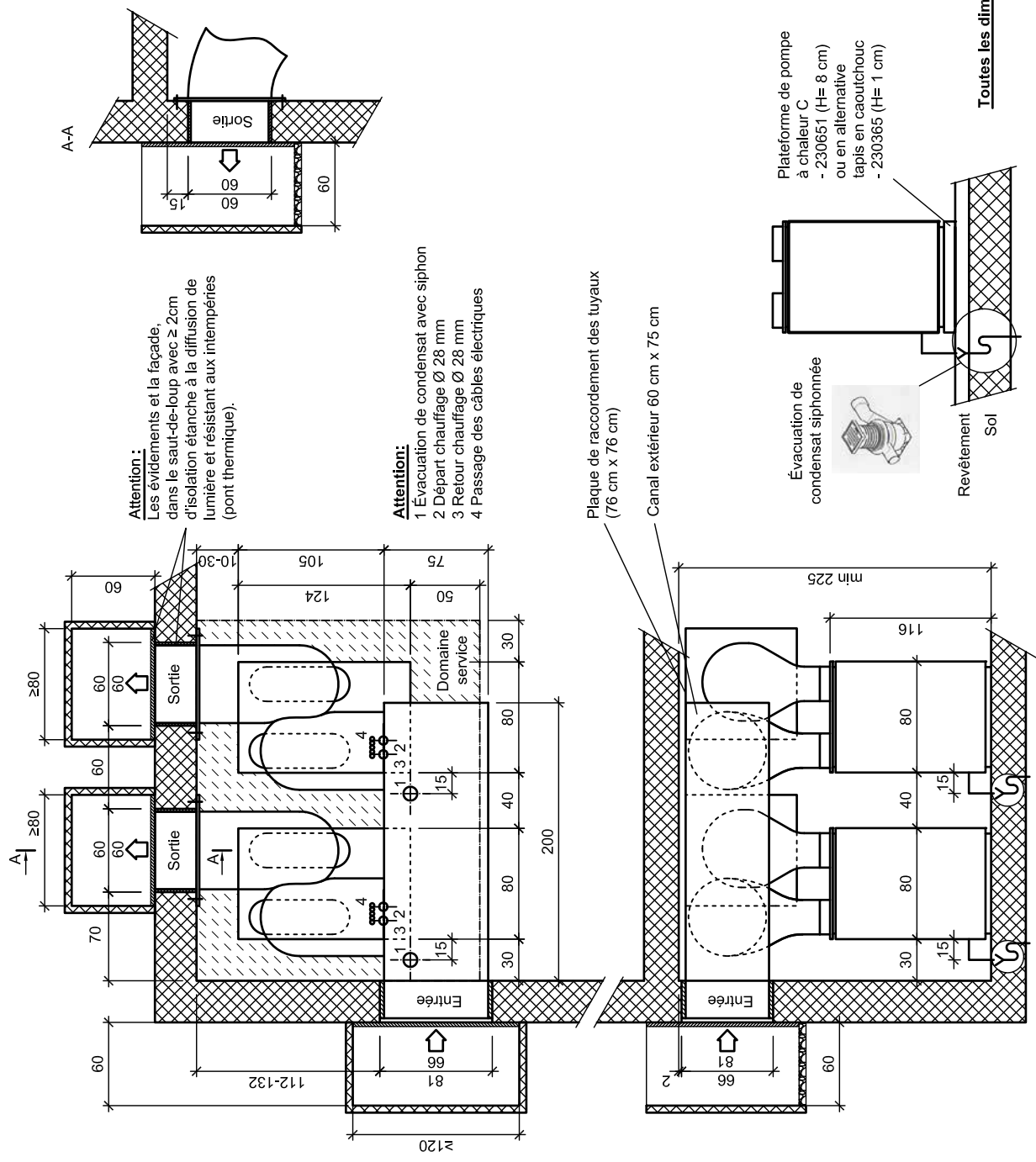

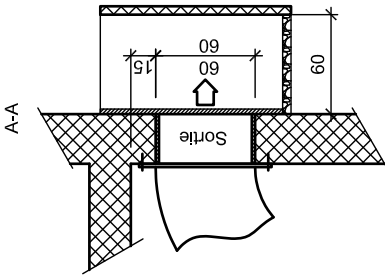
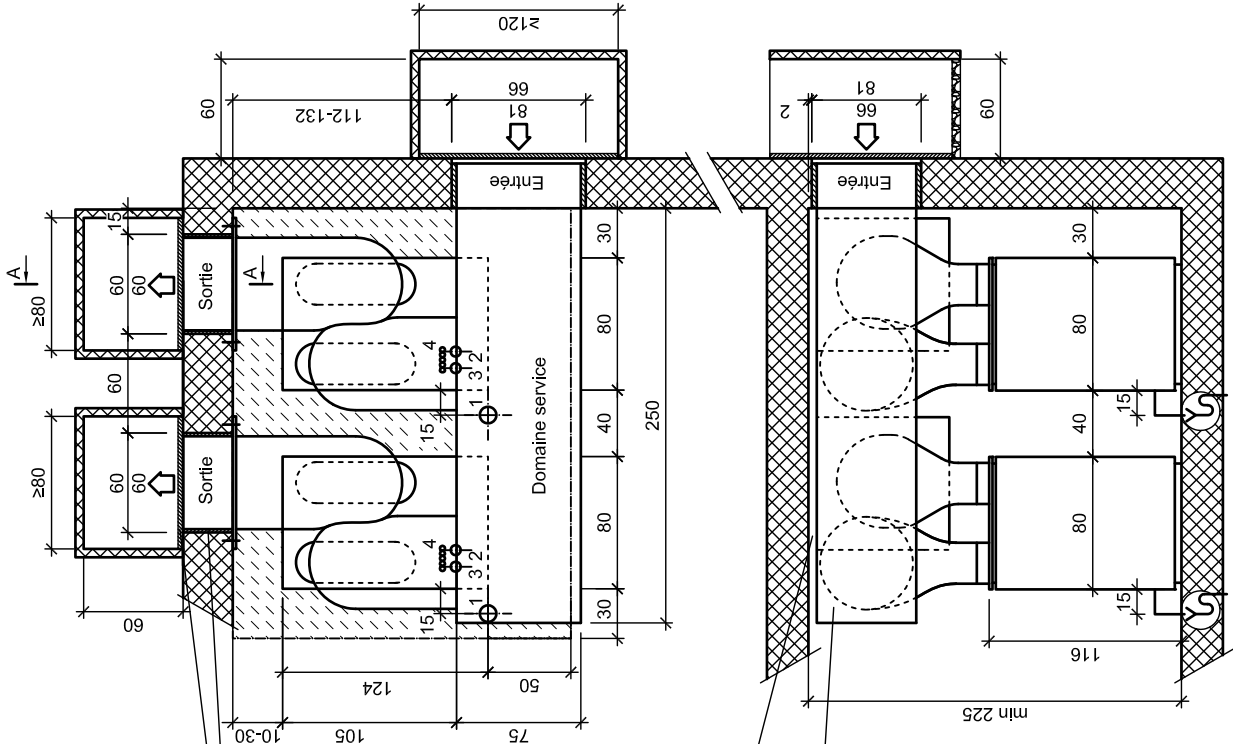

Attention :
 Les évidements et la façade, dans le saut-de-loup avec ≥ 20 cm d'isolation étanche à la diffusion de lumière et résistant aux intempéries (pont thermique).

- Attention:**
- 1 Évacuation de condensat avec siphon
 - 2 Départ chauffage $\varnothing 28$ mm
 - 3 Retour chauffage $\varnothing 28$ mm
 - 4 Passage des câbles électriques

Plaque de raccordement des tuyaux (76 cm x 76 cm)

Canal extérieur 60 cm x 75 cm

Plateforme de pompe à chaleur C
 - 230651 (H= 8 cm)
 ou en alternative tapis en caoutchouc
 - 230365 (H= 1 cm)

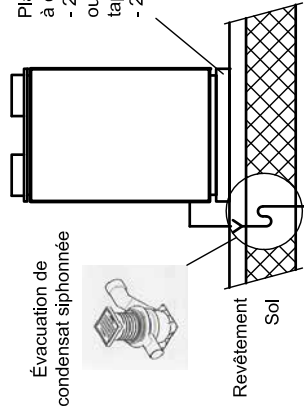

Évacuation de condensat siphonnée

Revêtement
Sol

Toutes les dimensions en cm

Nom: WP	06.12.2021
Date: 04.04.2019	18.10.2022
Vérifié: HS	

STIEBEL ELTRON

2x Pompe à chaleur air-eau WPL 19/24
 Plan des évidements et du socle pour montage intérieur, V.2

WPL 156

WPL152

2x pompe à chaleur air-eau WPL 19/24 I

Nom: WP	06.12.2021
Date: 04.04.2019	13.12.2022
Vérifié: JR	



Attention :
Les évidements et la façade, dans le saut-de-loup avec $\geq 2\text{cm}$ d'isolation étanche à la diffusion de lumière et résistant aux intempéries (pont thermique).

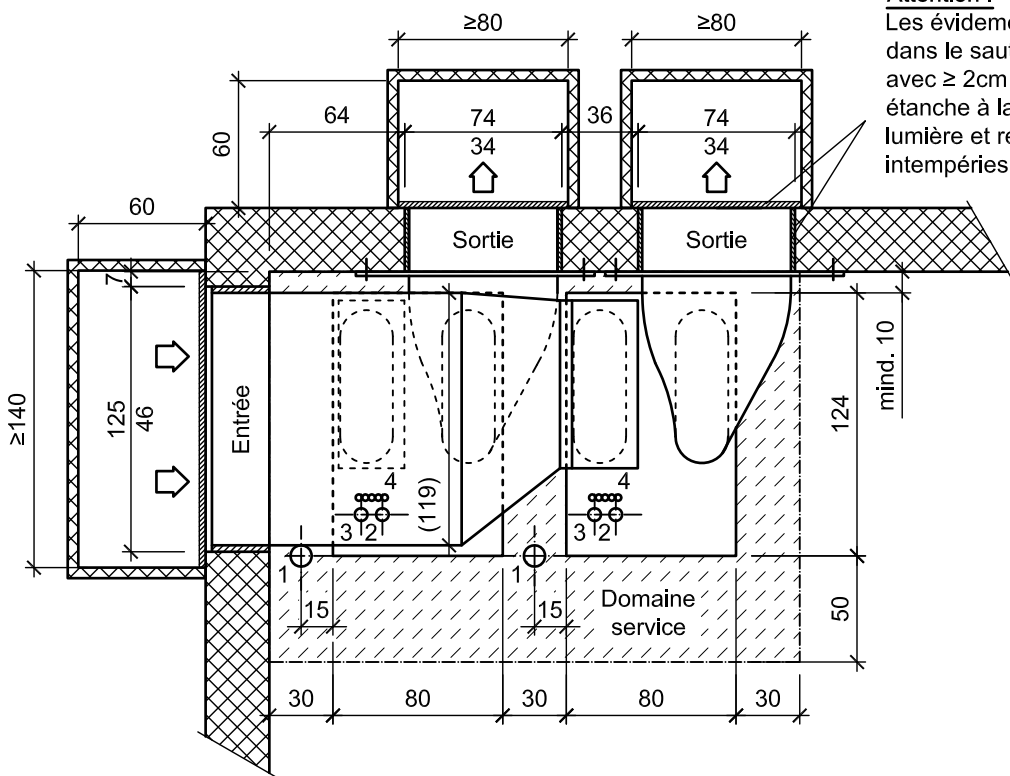

Attention:

- 1 Évacuation de condensat avec siphon
- 2 Départ chauffage $\varnothing 28\text{ mm}$
- 3 Retour chauffage $\varnothing 28\text{ mm}$
- 4 Passage des câbles électriques

Évacuation de condensat siphonnée



Plateforme de pompe à chaleur C
- 230651 (H= 8 cm)
ou en alternative tapis en caoutchouc - 230365 (H= 1 cm)

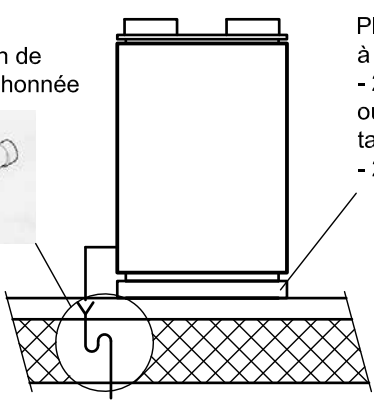

Plaque de raccordement des tuyaux Réf.cde: 003478 (ovale) (117cm x 78cm, à découper)

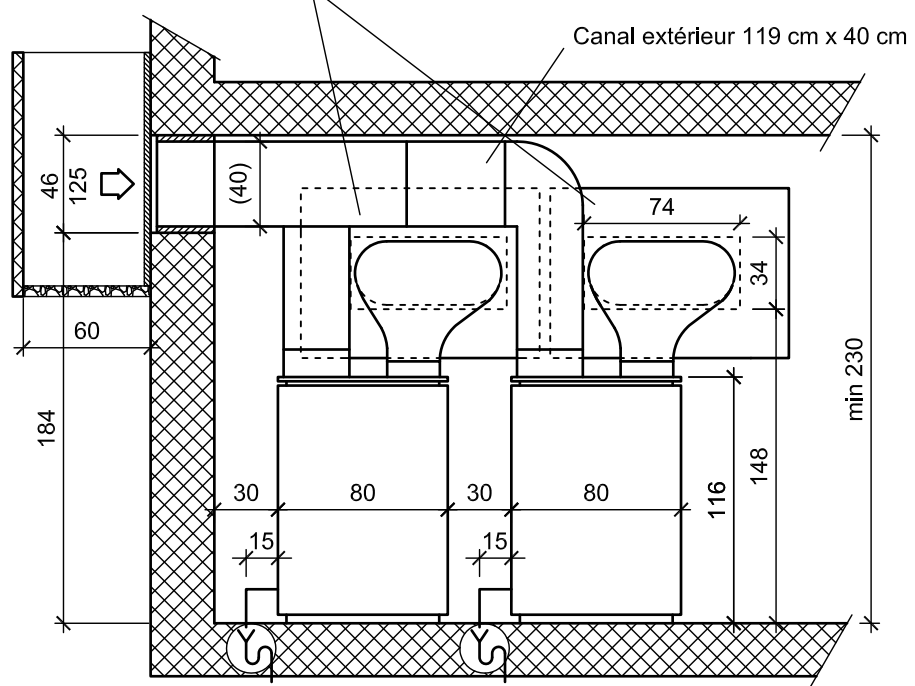

Toutes les dimensions en cm

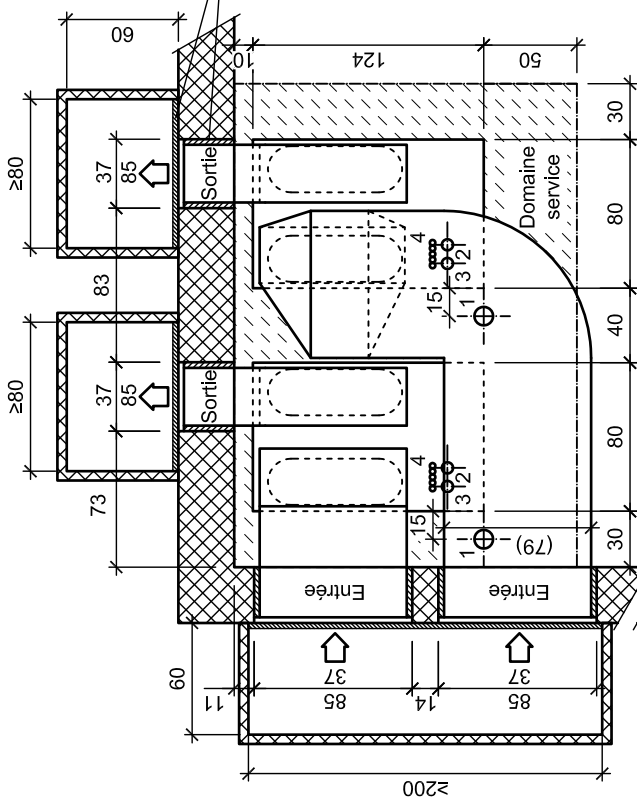

Attention :
Les évidements et la façade, dans le saut-de-loup avec ≥ 2 cm d'isolation étanche à la diffusion de lumière et résistant aux intempéries (pont thermique).

- Attention:**
- 1 Évacuation de condensat avec siphon
 - 2 Départ chauffage \varnothing 28 mm
 - 3 Retour chauffage \varnothing 28 mm
 - 4 Passage des câbles électriques

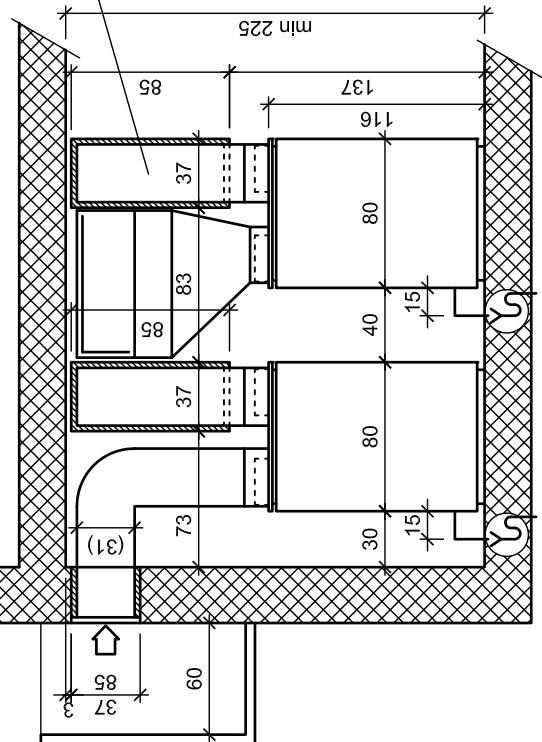

Plateforme de pompe à chaleur C
- 230651 (H= 8 cm)
ou en alternative
tapis en caoutchouc
- 230365 (H= 1 cm)

Évacuation de condensat siphonnée



Revêtement
Sol

Toutes les dimensions en cm

STIEBEL ELTRON

Nom: WP
Date: 04.04.2019
Vérifié: JR

2x Pompe à chaleur air-eau WPL 13/18/19/23/24/33i
Plan des évidements et du socle pour montage intérieur

WPL154

WPL157

3x Pompe à chaleur air-eau WPL 19/24
Plan des évidements et du socle pour montage intérieur, V.1

Nom: WP	06.12.2021
Date: 04.04.2019	13.12.2022
Vérifié: HS	

STIEBEL ELTRON

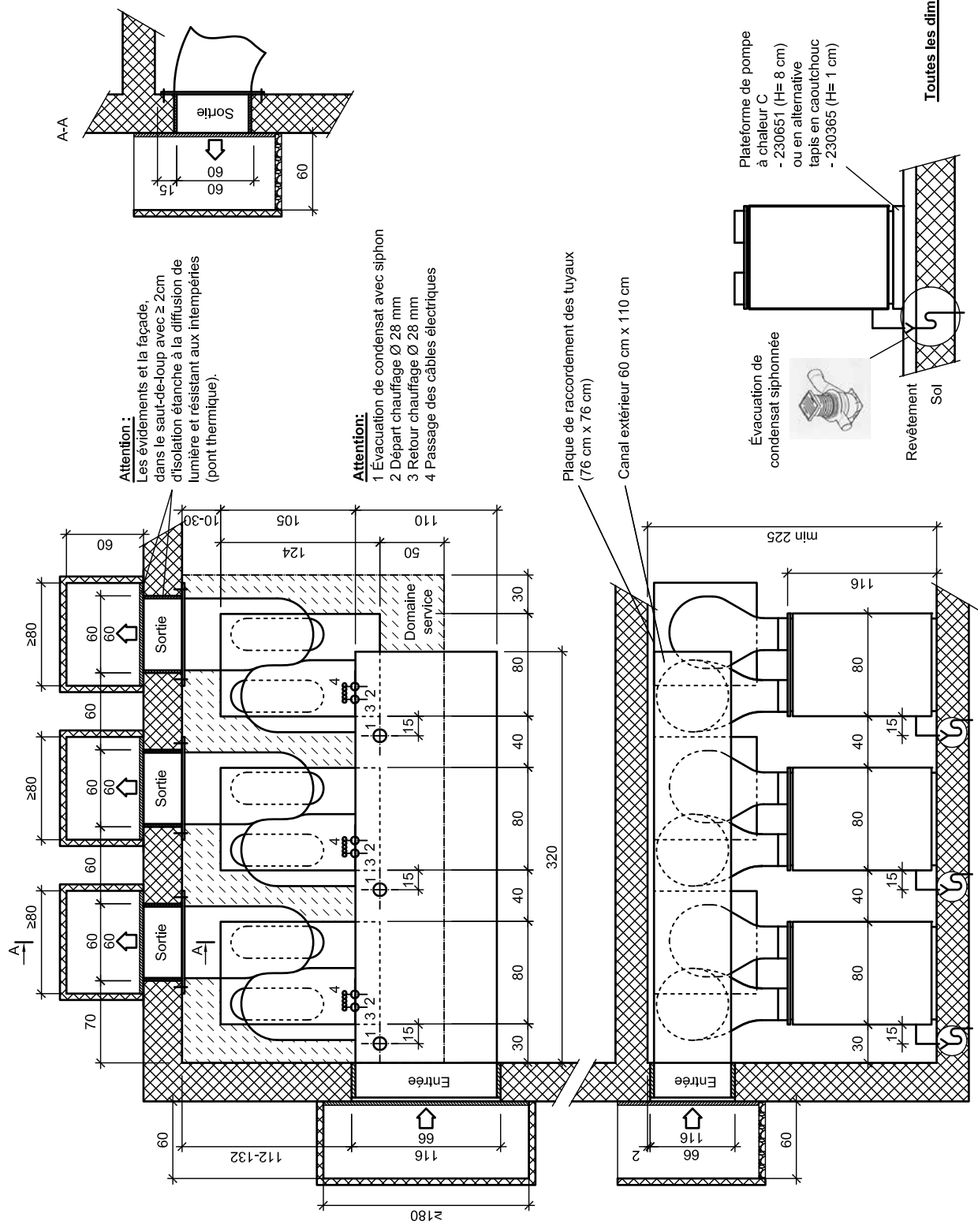

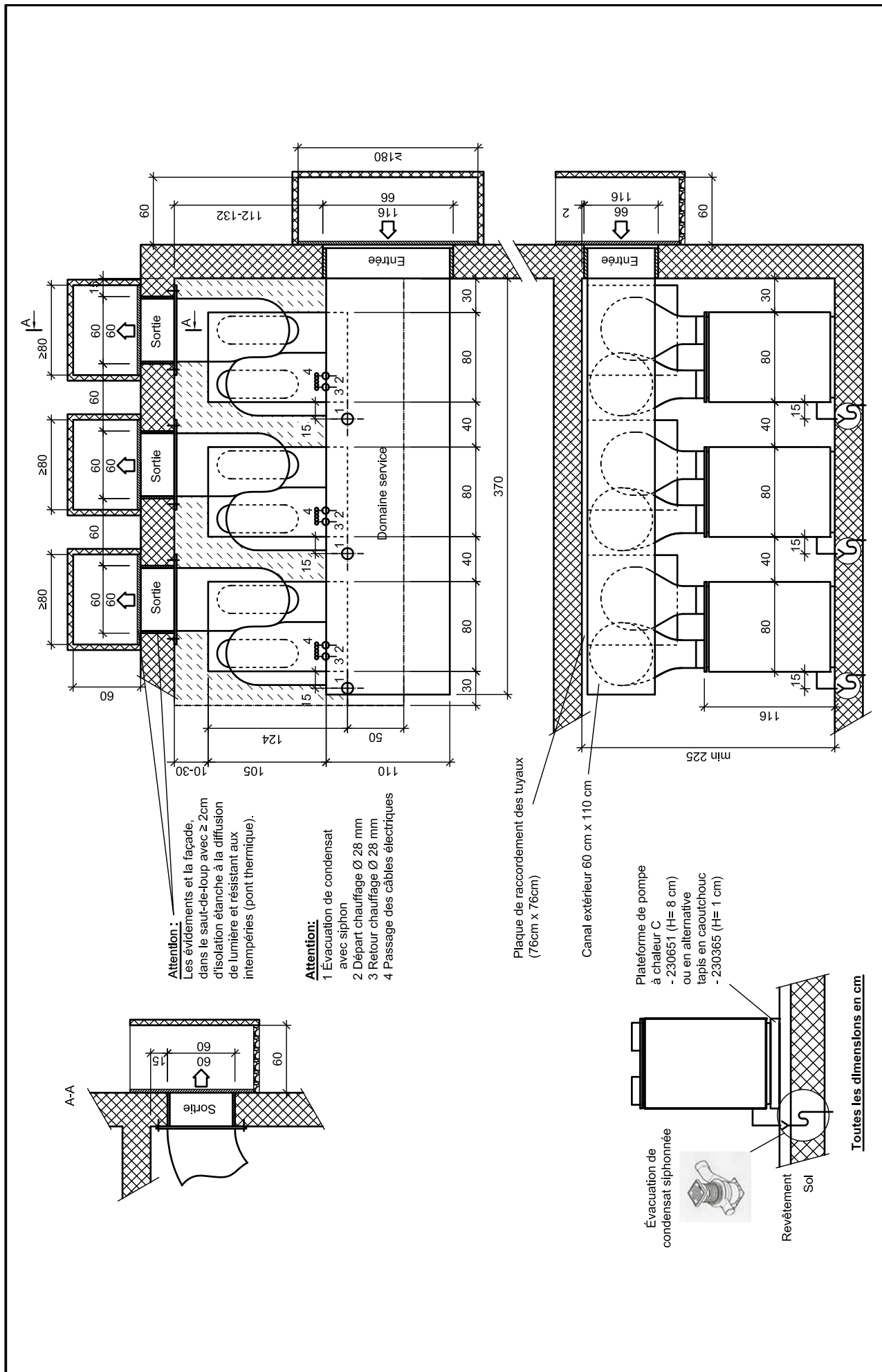

WPL158

3x Pompe à chaleur air-eau WPL 19/24
Plan des évidements et du socle pour montage intérieur, V.2

Nom: WP
Date: 04.04.2019
Vérifié: HS

06.12.2021
13.12.2022

STIEBEL ELTRON

WPL153

3x pompe à chaleur air-eau WPL 19/24 I

Nom: WP	06.12.2021
Date: 04.04.2019	13.12.2022
Vérifié: JR	

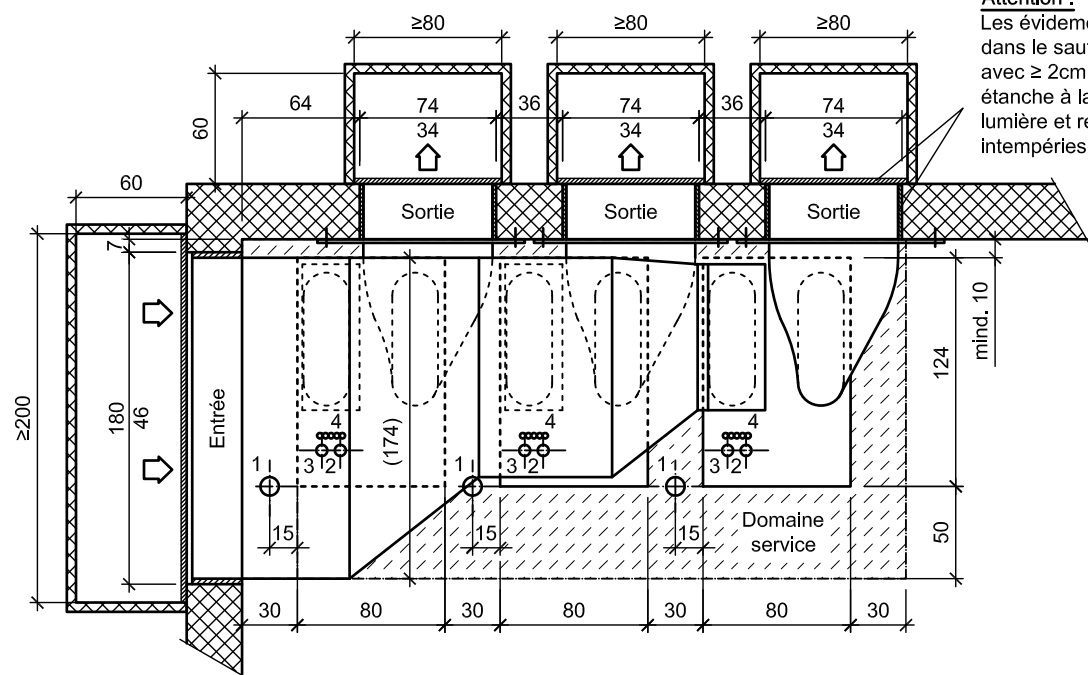

Attention :
Les évidements et la façade, dans le saut-de-loup avec ≥ 2 cm d'isolation étanche à la diffusion de lumière et résistant aux intempéries (pont thermique).

- Attention:**
- 1 Évacuation de condensat avec siphon
 - 2 Départ chauffage $\varnothing 28$ mm
 - 3 Retour chauffage $\varnothing 28$ mm
 - 4 Passage des câbles électriques

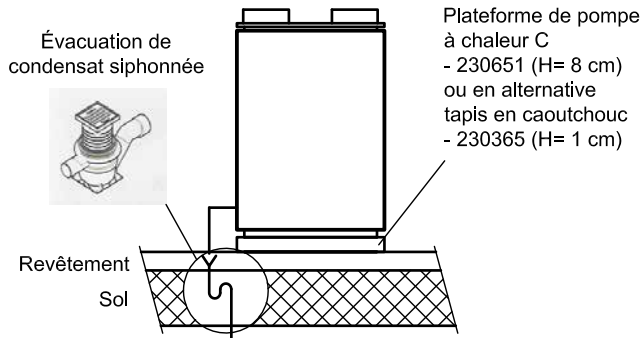

Plaque de raccordement des tuyaux Réf.cde: 003478 (ovale) (117 cm x 78 cm, à découper)

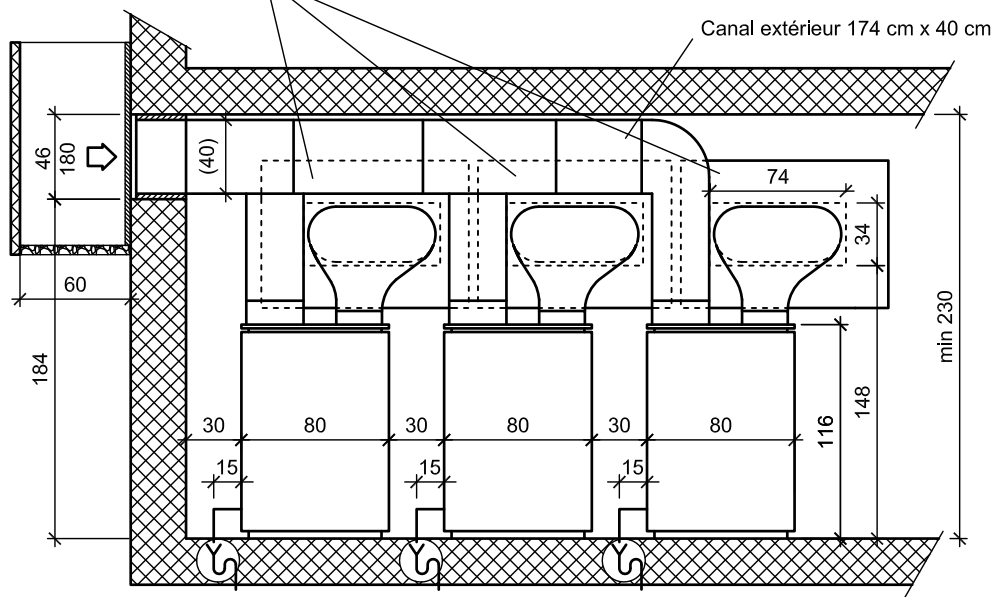

Toutes les dimensions en cm

Passage mural extérieur avec grille de protection contre les intempéries

5.1.1 AWG 315 SR.2 / AWG 315 GL.2

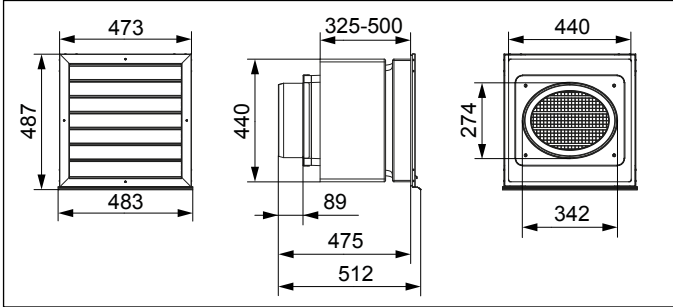

5.1.2 AWG 315 L.2

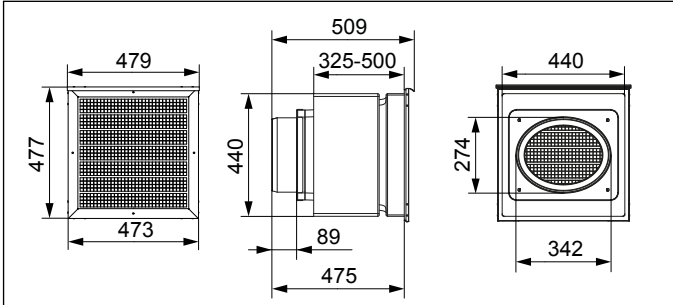

5.1.3 AWG 600 L

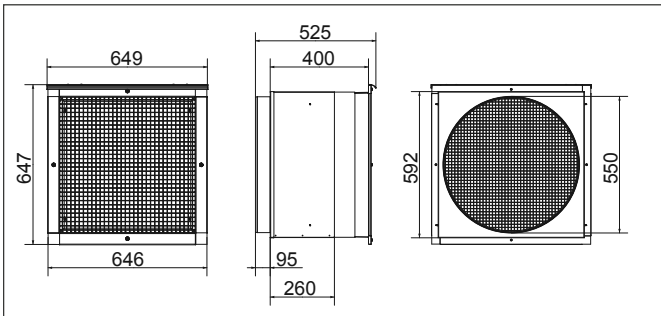

5.2 Dimensions minimales du puits de sous-sol (uniquement pour AWG L)

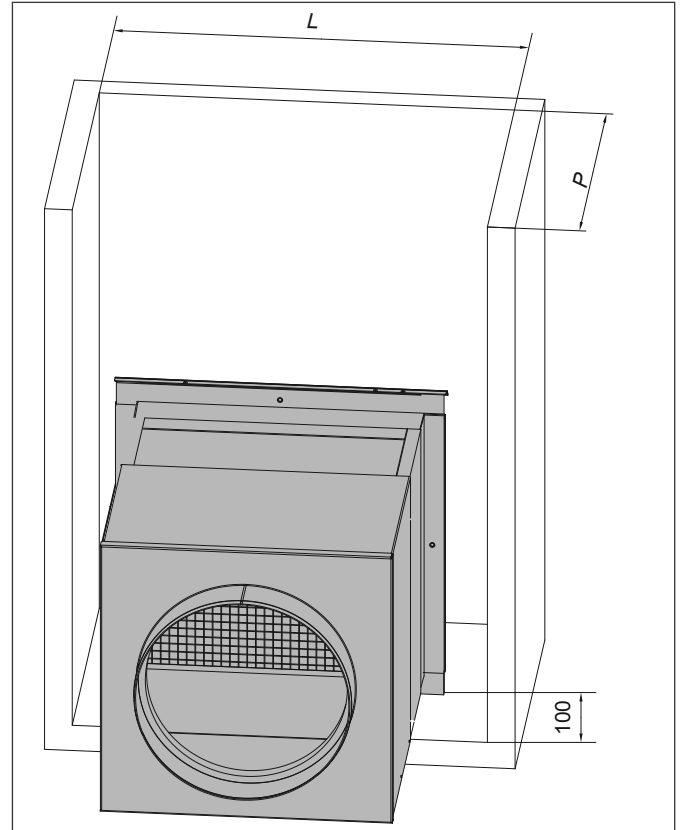

			AWG 315 L.2	AWG 600 L
L	Largeur	mm	600	800
P	Profondeur	mm	600	600

Passage mural extérieur avec grille de protection contre les intempéries

5.3 Tableau des données

AWG 315 L.2 avec grille à mailles		
		205788
Hauteur	mm	440
Largeur	mm	440
Profondeur	mm	340
Poids	kg	12
Épaisseur du mur	mm	325 - 500
Perte de pression à 1000 m ³ /h	Pa	12
Perte de pression à 3000 m ³ /h	Pa	
Ouverture de passage min.	mm	450x450
Volume d'air max.	m ³ /h	1300
Couleur (grille à mailles)		Aluminium, anodisé naturel

AWG 315 SR.2 avec grille de protection contre les intempéries		
		205786
Hauteur	mm	440
Largeur	mm	440
Profondeur	mm	340
Poids	kg	12
Épaisseur du mur	mm	325 - 500
Perte de pression à 1000 m ³ /h	Pa	25
Perte de pression à 3000 m ³ /h	Pa	
Ouverture de passage min.	mm	450x450
Volume d'air max.	m ³ /h	1300
Couleur (grille de protection)		Argent métallisé

AWG 315 GL.2 avec grille de protection contre les intempéries		
		205787
Hauteur	mm	440
Largeur	mm	440
Profondeur	mm	340
Poids	kg	12
Épaisseur du mur	mm	325 - 500
Perte de pression à 1000 m ³ /h	Pa	25
Perte de pression à 3000 m ³ /h	Pa	
Ouverture de passage min.	mm	450x450
Volume d'air max.	m ³ /h	1300
Couleur (grille de protection)		RAL 9006

AWG 600 L avec grille à mailles		
		231044
Hauteur	mm	647
Largeur	mm	649
Profondeur	mm	525
Poids	kg	19
Épaisseur du mur	mm	260...400
Perte de pression à 1000 m ³ /h	Pa	
Perte de pression à 3000 m ³ /h	Pa	4
Ouverture de passage min.	mm	600x600
Volume d'air max.	m ³ /h	3500
Couleur (grille à mailles)		Aluminium, anodisé naturel

AWG 600 L avec grille de protection contre les intempéries		
		231042 + 234490
Hauteur	mm	680
Largeur	mm	680
Profondeur	mm	525
Poids	kg	21
Épaisseur du mur	mm	260...400
Perte de pression à 1000 m ³ /h	Pa	
Perte de pression à 3000 m ³ /h	Pa	26
Ouverture de passage min.	mm	600x600
Volume d'air max.	m ³ /h	3500
Couleur (grille de protection)		Aluminium, anodisé naturel

Guide d'air avec grille de protection contre les intempéries

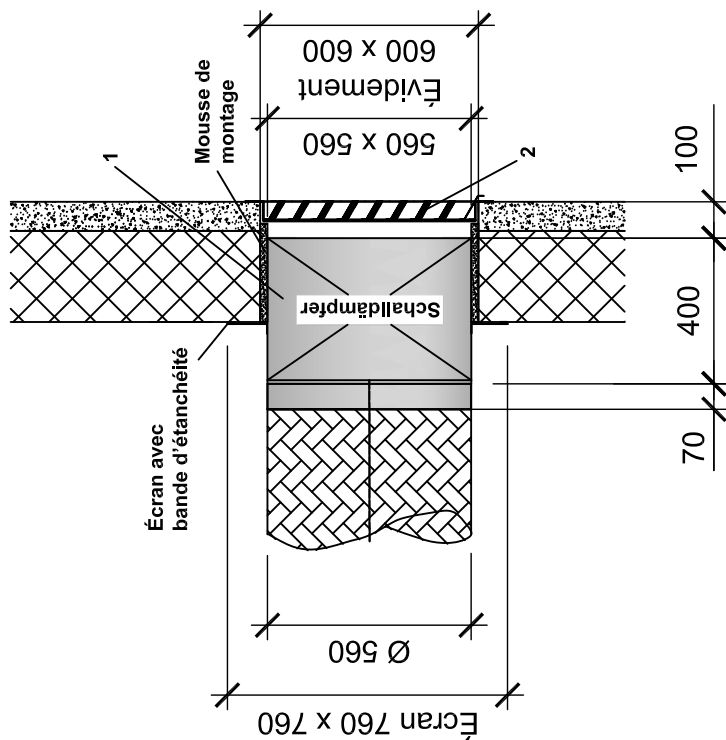

Pos.	N° de réf.	Bezeichnung	- dB(A)
1	201766	Passage mural à insonorisation optimisée, galvanisée, avec grille de protection à mailles	- 3 dB(A)

Accessoire

2	235224	Grille de protection contre les intempéries 600 x 600 mm, insonorisée	- 3 dB(A)
---	--------	---	-----------

Guide d'air avec puits de lumière

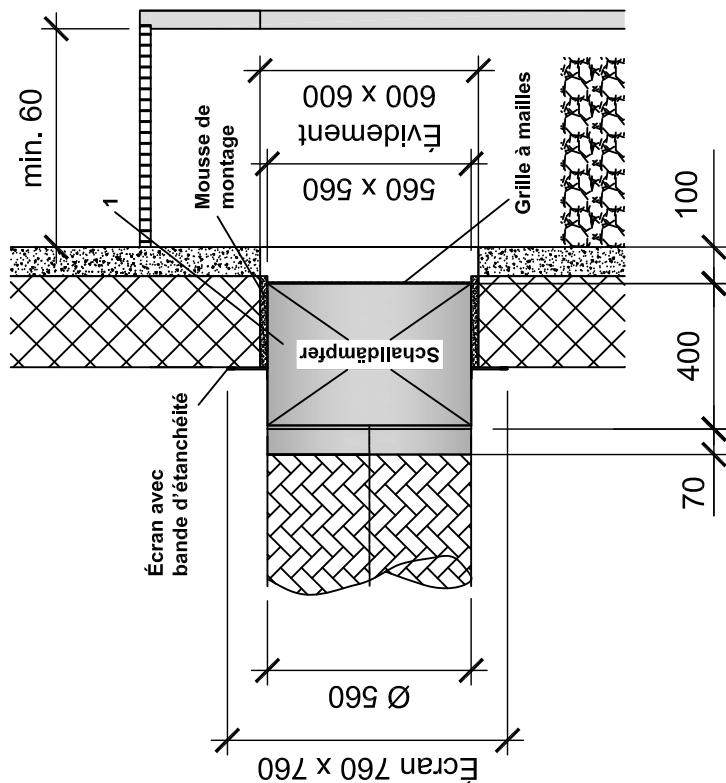

Pos.	N° de réf.	Bezeichnung	- dB(A)
1	201766	Passage mural à insonorisation optimisée, galvanisée, avec grille de protection à mailles	- 3 dB(A)

Systeme de ventilation avec pompe à chaleur de air-eau intégrée

Les installations de ventilation centralisée augmentent le confort, diminuent les coûts énergétiques de chauffage et assurent une protection efficace de la substance du bâtiment. L'air vicié et l'air fourni sont aspirés ou injectés de manière centralisée dans les différentes pièces. En outre, les systèmes intégraux assurent également le chauffage et la préparation d'eau chaude. Les appareils de la série de LWZ sont des produits multi-talents compacts regroupant quatre fonctions dans un seul appareil: chauffage, ventilation, réfrigération et préparation d'eau chaude - le tout dans un design élégant.

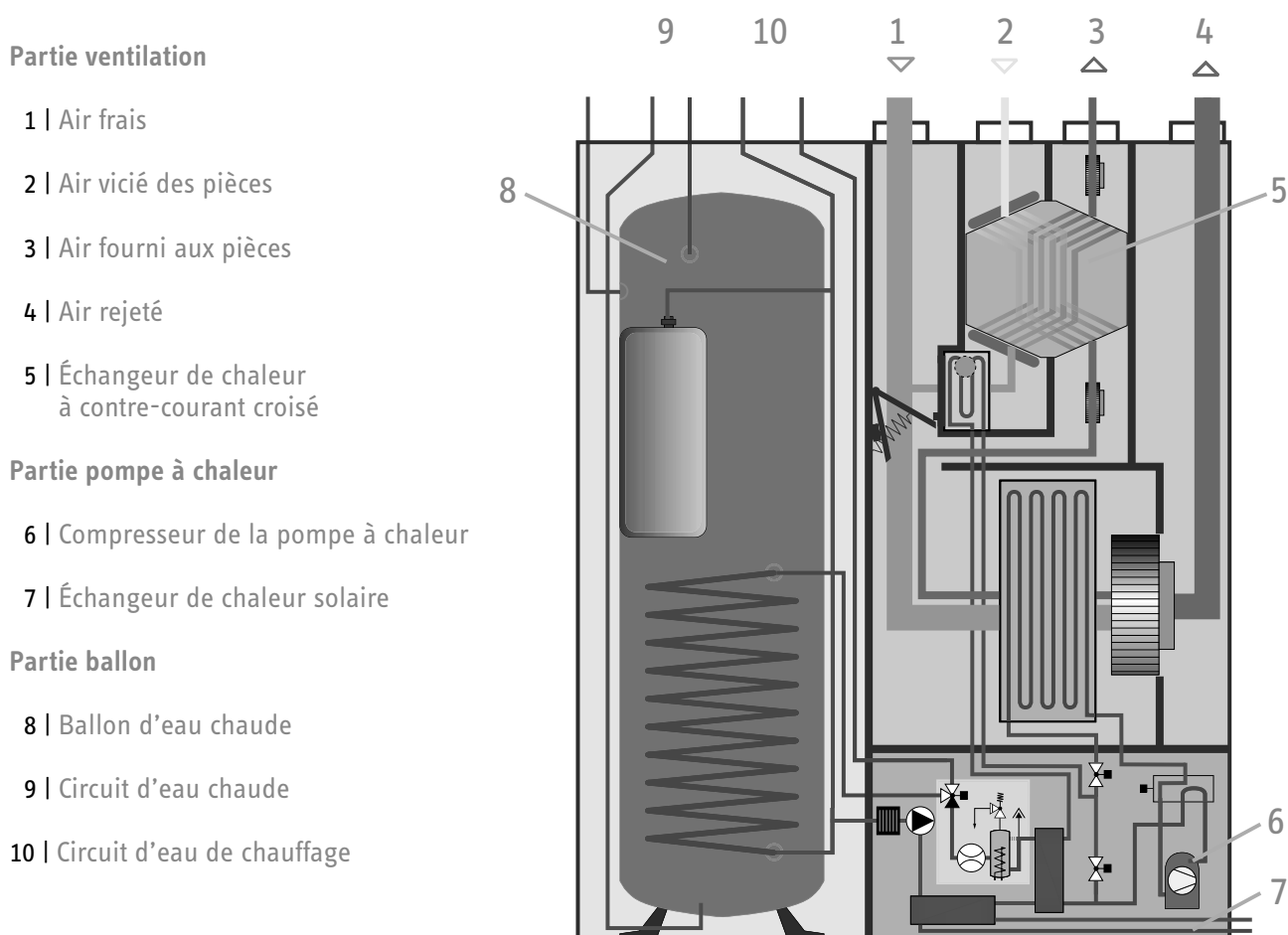

Attention:

Min \geq 2cm d'isolation dans le saut-de-loup, contre la façade (pont thermique) étanche à la diffusion de la lumière et résistant aux intempéries.

Distance minimale 150 cm ou cloison (H=150 cm, L=100 cm) pour prévenir le court-circuit d'air

AWG 315 SR.2 (205786) / AWG 315 GL.2 (205787):

Passage mural isolé, grille de protection contre les intempéries en aluminium inclus

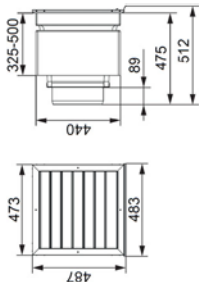

AWG 315 L.2 (205788):

Passage mural isolé y compris grille à mailles

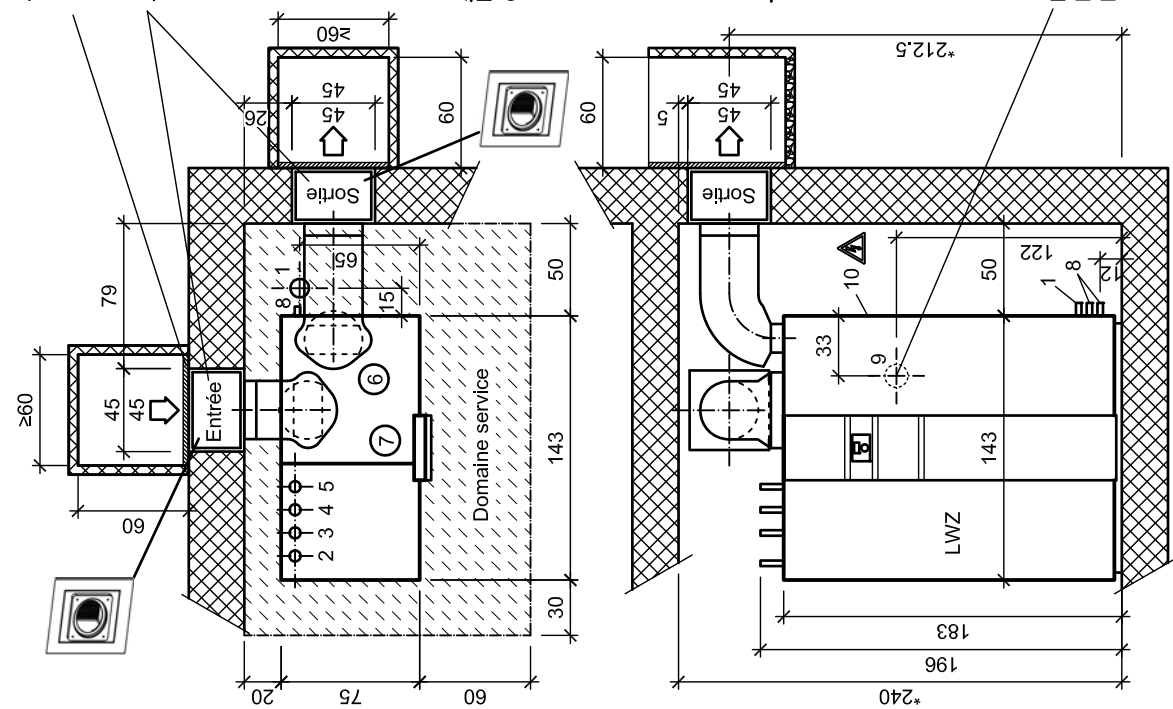
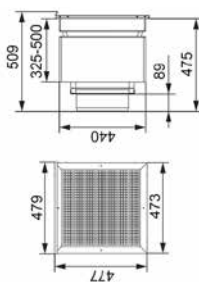

Légende:

- 1 Évacuation de condensat siphonnée
 - 2 Eau froide Ø 22 mm
 - 3 Eau chaude Ø 22 mm
 - 4 Retour chauffage Ø 22 mm
 - 5 Départ chauffage Ø 22 mm
 - 6 Air repris DN160
 - 7 Air fourni DN160
 - 8 Raccordement soaire Ø 22 mm
 - 9 Raccordement ventilation
 - 10 Branchements électriques
- Raccordement ventilation
LWZ 304-404 Ø 125,
LWZ 8 CSE Ø 160

Détail des raccords

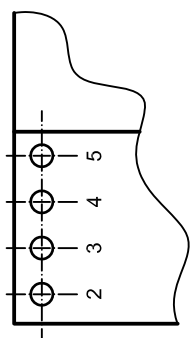

Écoulement au sol siphonné

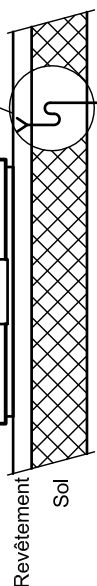

*Hauteur minimale de la pièce 220cm (possible uniquement avec capot de renvoi)

Toutes les dimensions en cm

STIEBEL ELTRON	Nom: WP	19.04.2019	LWZ005
	Date: 17.02.2011	13.12.2022	
	Vérifié: JR	27.04.2023	
Appareil de ventilation LWZ 8 CSE Premium		Plan des dégagements/évidements et du socle AWG 315.2	

Attention:
 Min \geq 2cm d'isolation dans le saut-de-loup, contre la façade (pont thermique) étanche à la diffusion de la lumière et résistant aux intempéries.

Distance minimale 150 cm ou cloison (H=150 cm, L=100 cm) pour prévenir le court-circuit d'air

AWG 315 SR.2 (205786) / AWG 315 GL.2 (205787):
 Passage mural isolé, grille de protection contre les intempéries en aluminium incluse

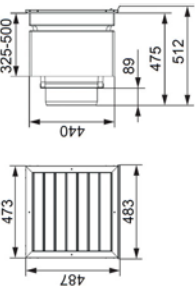

AWG 315 L.2 (205788):
 Passage mural isolé y compris grille à mailles

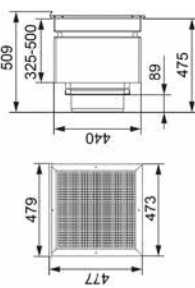

Légende:

- 1 Évacuation de condensat siphonnée
- 2 Eau froide Ø 22 mm
- 3 Eau chaude Ø 22 mm
- 4 Retour chauffage Ø 22 mm
- 5 Départ chauffage Ø 22 mm
- 6 Air repris DN160
- 7 Air fourni DN160
- 8 Raccordement solaire Ø 22 mm
- 9 Raccordement ventilation
- 10 Branchements électriques

Raccordement ventilation
 LWZ 304-404 Ø 125,
 LWZ 8 CSE Ø 160

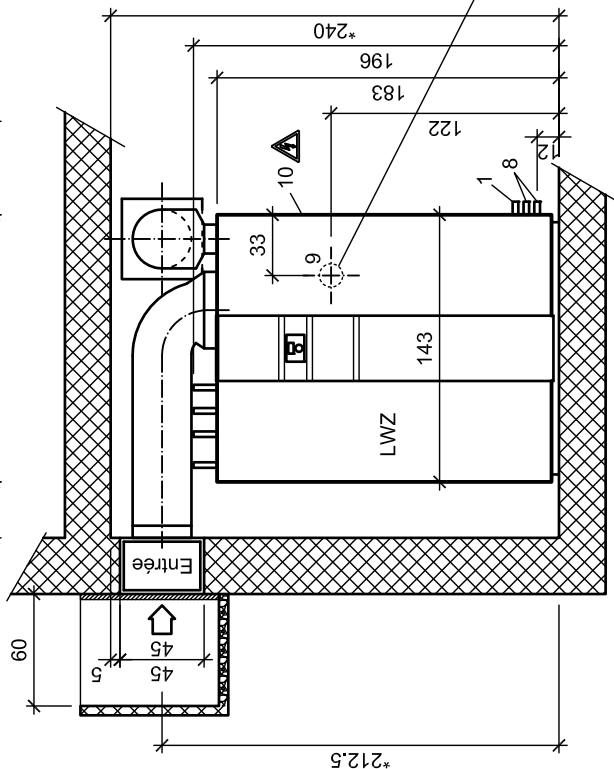
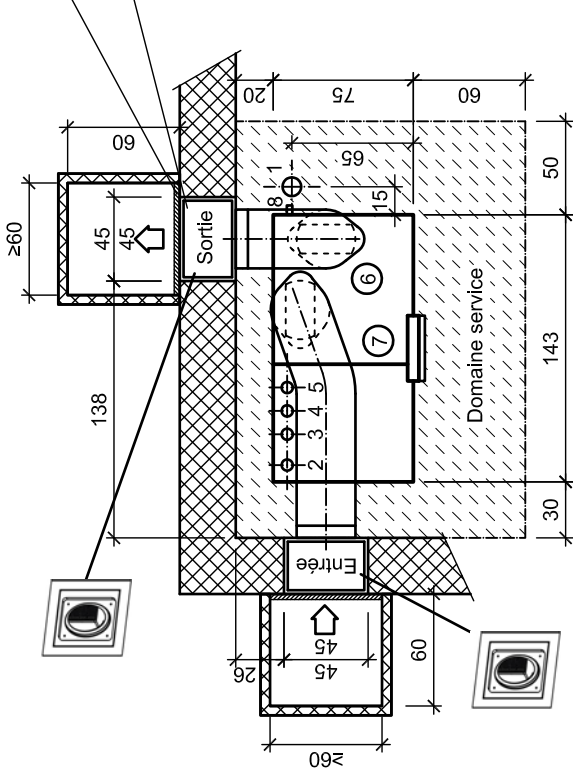

*Hauteur minimale de la pièce 220cm (possible uniquement avec capot de renvoi)

Détail des raccordements

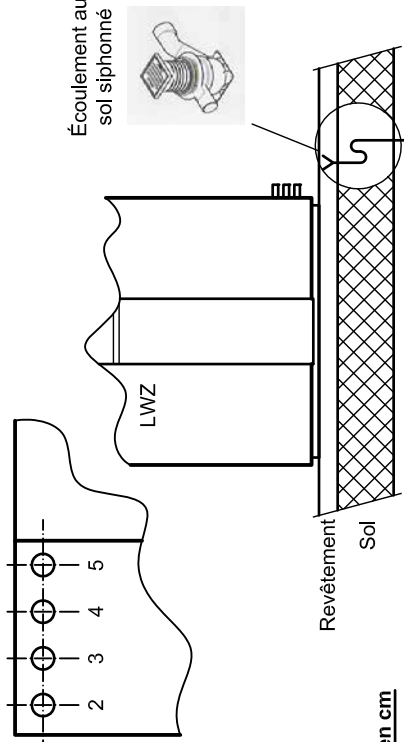

Toutes les dimensions en cm

STIEBEL ELTRON	Nom: WP	19.04.2019	LWZ006
	Date: 17.03.2011	13.12.2022	
	Vérifié: JR	27.04.2023	
Appareil de ventilation LWZ 8 CSE Premium		Plan des dégagements/évidements socle avec AWG 315.2	

Attention:

Min \geq 2cm d'isolation dans le saut-de-loup, contre la facade (pont thermique) etanche a la diffusion de la lumiere et resistant aux intempéries.

Distance minimale 150 cm ou cloison (H=150 cm, L=100 cm) pour prevenir le court-circuit d'air

AWG 315 SR.2 (205786) / AWG 315 GL.2 (205787):

Passage mural isole, grille de protection contre les intempéries en aluminium incluse

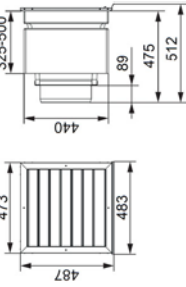

AWG 315 L.2 (205788):

Passage mural isole y compris grille a mailles

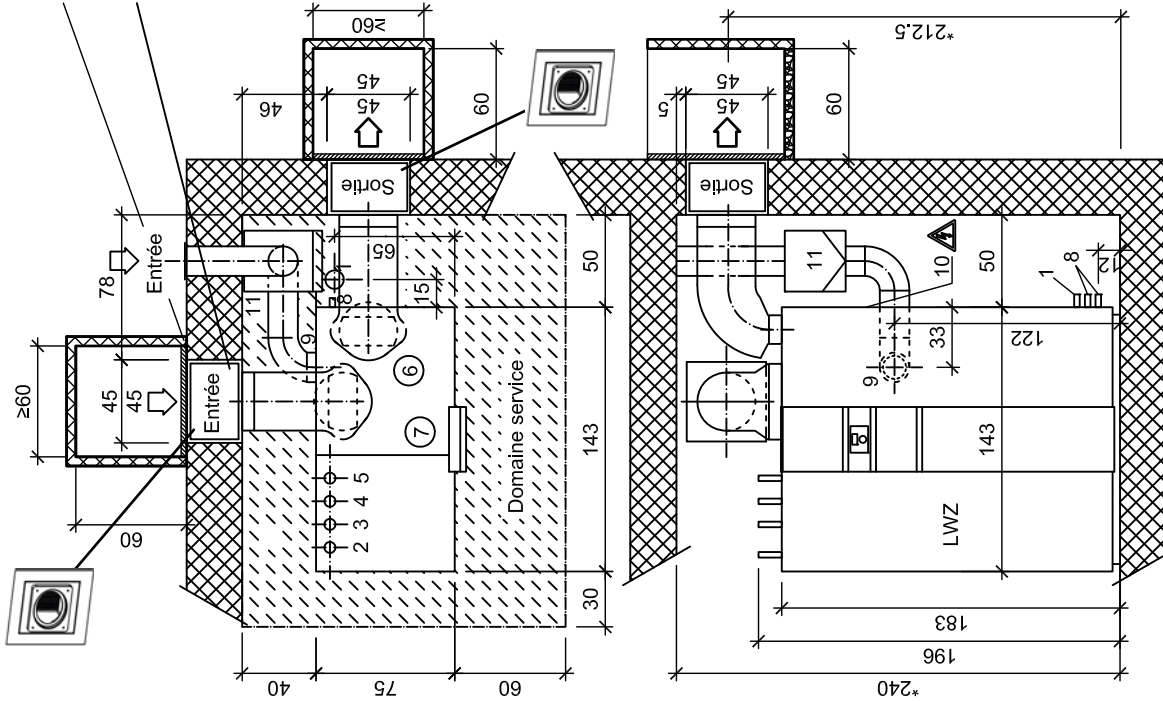
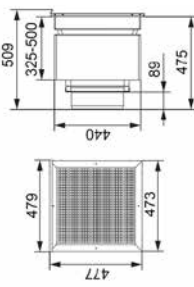

Légende:

- 1 Évacuation de condensat siphonnée
- 2 Eau froide Ø 22 mm
- 3 Eau chaude Ø 22 mm
- 4 Retour chauffage Ø 22 mm
- 5 Départ chauffage Ø 22 mm
- 6 Air repris DN160
- 7 Air fourni DN160
- 8 Raccordement solaire Ø 22 mm
- 9 Pour aspiration d'air externe LWZ 304-404 Ø 125, LWZ 8 CSE Ø 160 distance minimale du mur 40 cm
- 10 Branchements électriques
- 11 Box filtre isolée Ø 160

Détail des raccords

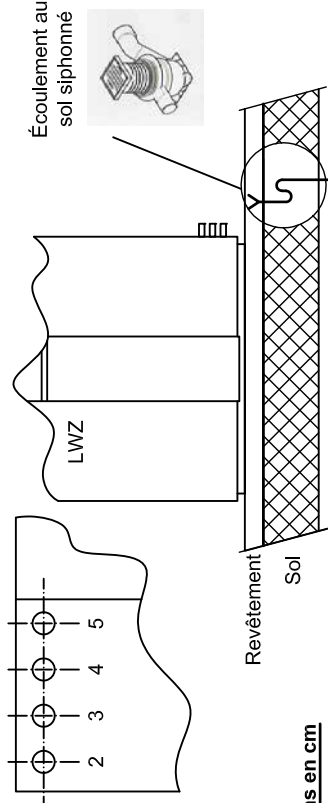

*Hauteur minimale de la pièce 220cm (possible uniquement avec capot de renvoi)

Toutes les dimensions en cm

STIEBEL ELTRON

Nom:	WP
Date:	04.03.2015
Vérifié:	HS

Appareil de ventilation LWZ 8 CSE Premium
Plan des dégagements/évidements, AWG 315.2 aspiration ext.

LWZ015

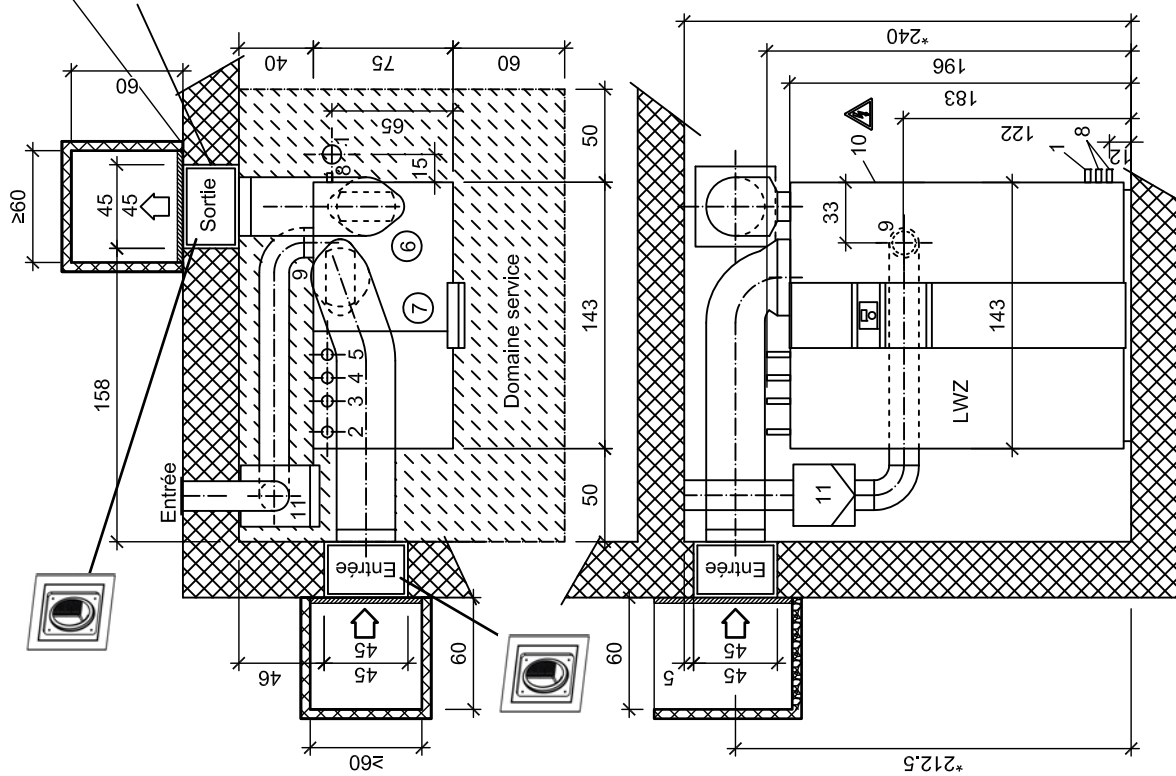

Attention:
 Min \geq 2cm d'isolation dans le saut-de-loup, contre la façade (pont thermique) étanche à la diffusion de la lumière et résistant aux intempéries.
AWG 315 SR.2 (205786) / AWG 315 GL.2 (205787):
 Passage mural isolé, grille de protection contre les intempéries en aluminium inclus

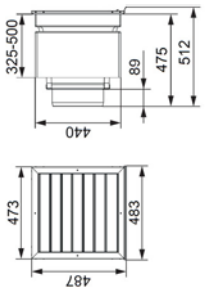

AWG 315 L.2 (205788):
 Passage mural isolé y compris grille à mailles

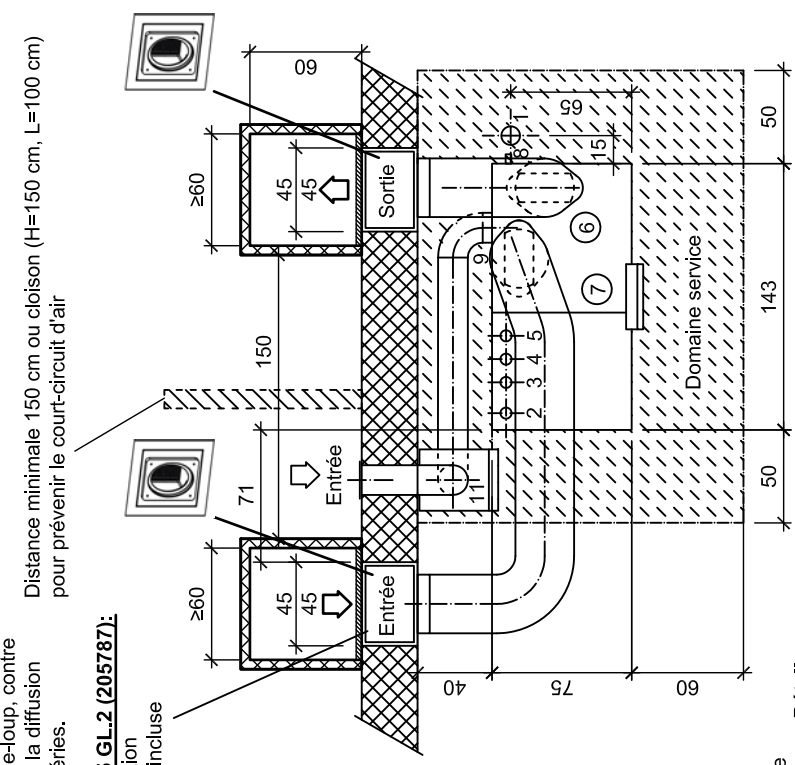
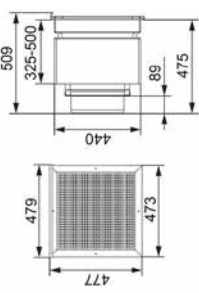

Légende:

- 1 Évacuation de condensat siphonnée
- 2 Eau froide Ø 22 mm
- 3 Eau chaude Ø 22 mm
- 4 Retour chauffage Ø 22 mm
- 5 Départ chauffage Ø 22 mm
- 6 Air repris DN160
- 7 Air fourni DN160
- 8 Raccordement solaire Ø 22 mm
- 9 Pour aspiration d'air externe LWZ 304-404 Ø 125, LWZ 8 CSE Ø 160 distance minimale du mur 40 cm
- 10 Branchements électriques
- 11 Box filtre isolée Ø 160

Détail des raccords

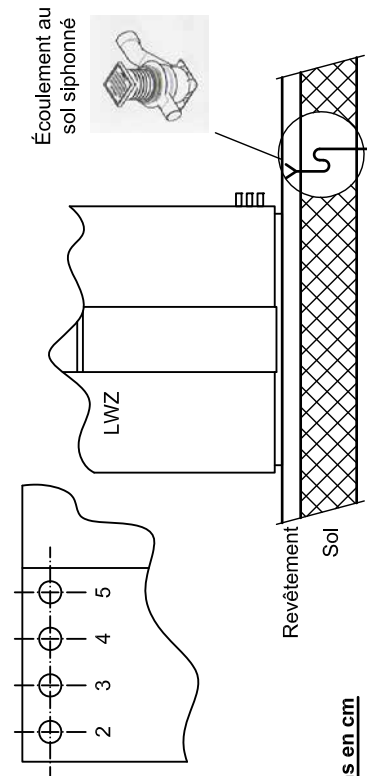

*Hauteur minimale de la pièce 220cm (possible uniquement avec capot de renvoi)

Toutes les dimensions en cm

STIEBEL ELTRON	Nom: WP	19.04.2019	LWZ016
	Date: 04.03.2015	13.12.2022	
	Vérifié: HS	27.04.2023	
Appareil de ventilation LWZ 8 CSE Premium		Plan des dégagements/évidements, AWG 315.2 aspiration ext.	

Système de ventilation avec pompe à chaleur de air-eau intégrée

Attention:
Min \geq 2cm d'isolation dans le saut-de-loup, contre la façade (pont thermique) étanche à la diffusion de la lumière et résistant aux intempéries.

AWG 315 SR.2 (205786) / AWG 315 GL.2 (205787):
Passage mural isolé, grille de protection contre les intempéries en aluminium incluse

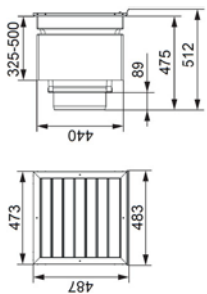

AWG 315 L.2 (205788):
Passage mural isolé y compris grille à mailles

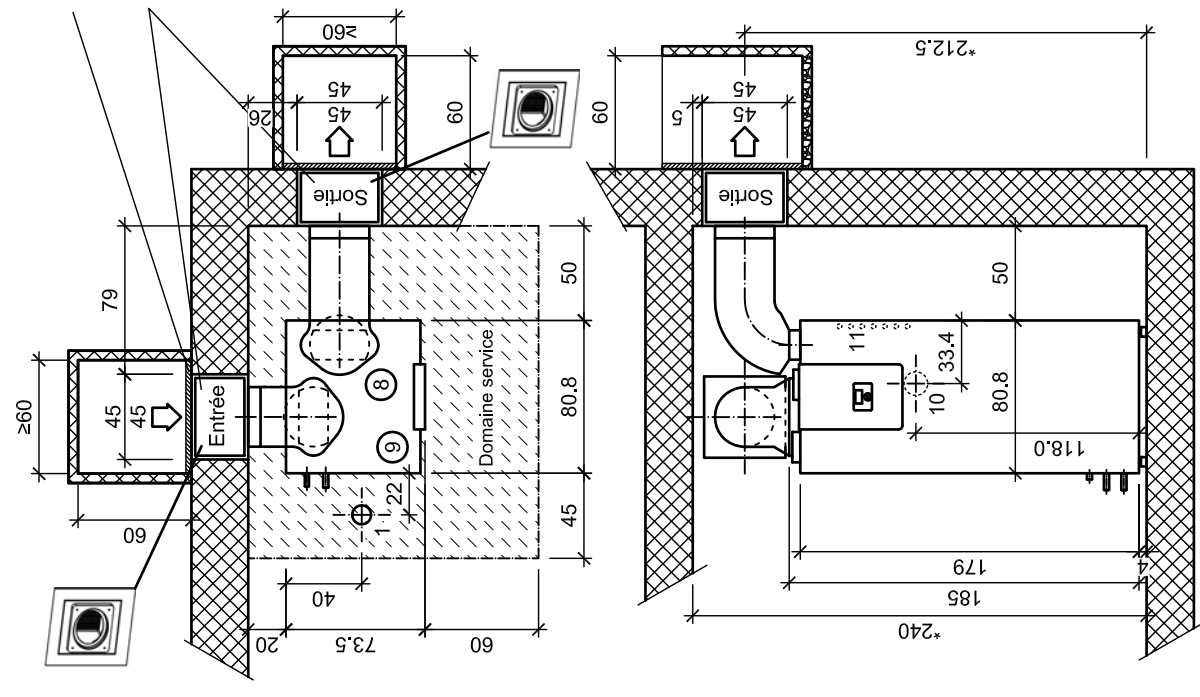
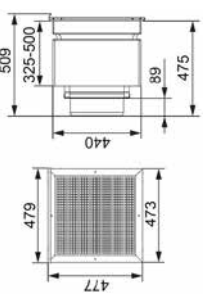

- Légende:**
- 1 Écoulement des condensats siphonnée
 - 2 Écoulement des condensats Ø 22mm
 - 3 Départ chauffage Ø 22mm
 - 4 Retour chauffage Ø 22mm
 - 5 Soupape de sécurité sortie Ø 19mm
 - 6 Départ échangeur de chaleur Ø 22mm
 - 7 Retour échangeur de chaleur Ø 22mm
 - 8 Air extrait DN160
 - 9 Air neuf DN160
 - 10 Raccordement ventilation DN160 (sur l'envers)
 - 11 Passage des câbles électriques (sur l'envers)

*Hauteur minimale de la pièce 220cm (possible uniquement avec capot de renvoi)

Toutes les dimensions en cm

STIEBEL ELTRON	Nom: WP	14.10.2022	LWZ017
	Date: 09.04.2019	27.04.2023	
		Appareil de ventilation LWZ 8 CS Trend	Plan des dégagements/évidements et du socle AWG 315.2, V.1

Attention:
Min \geq 2cm d'isolation dans le saut-de-loup, contre la façade (pont thermique) étanche à la diffusion de la lumière et résistant aux intempéries.

Distance minimale 150 cm ou cloison (H=150 cm, L=100 cm) pour prévenir le court-circuit d'air

AWG 315 SR.2 (205786) / AWG 315 GL.2 (205787):
Passage mural isolé, grille de protection contre les intempéries en aluminium incluse

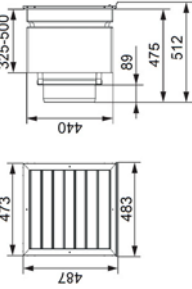

AWG 315 L.2 (205788):
Passage mural isolé y compris grille à mailles

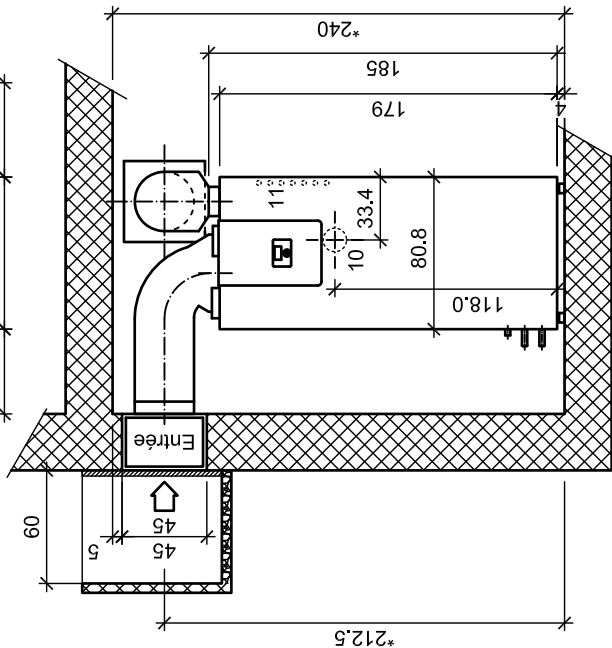
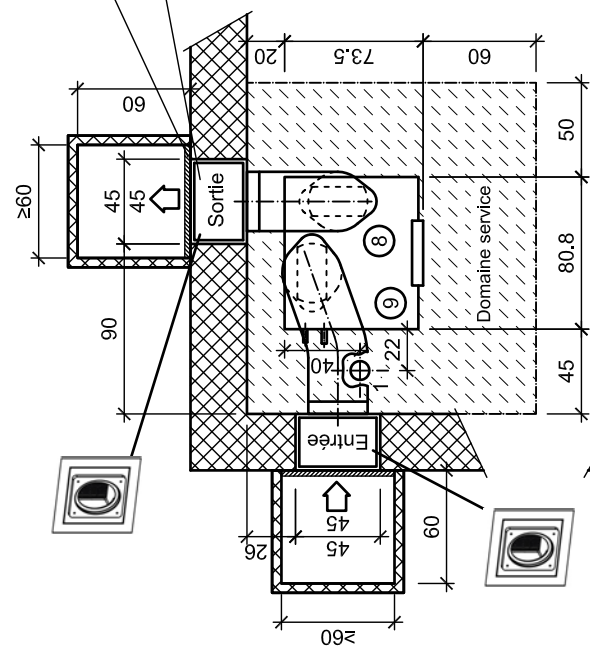
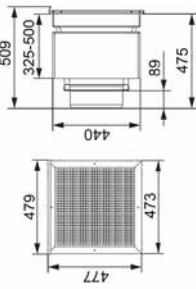

* Hauteur minimale de la pièce 220cm (possible uniquement avec capot de renvoi)

Légende:

- 1 Écoulement des condensats siphonnée
- 2 Écoulement des condensats Ø 22mm
- 3 Départ chauffage Ø 22mm
- 4 Retour chauffage Ø 22mm
- 5 Soupape de sécurité sortie Ø 19mm
- 6 Départ échangeur de chaleur Ø 22mm
- 7 Retour échangeur de chaleur Ø 22mm
- 8 Air extrait DN160
- 9 Air neuf DN160
- 10 Raccordement ventilation DN160 (sur l'envers)
- 11 Passage des câbles électriques (sur l'envers)

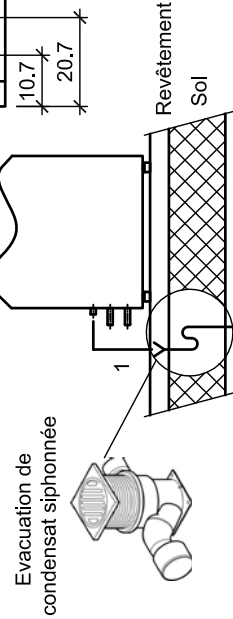
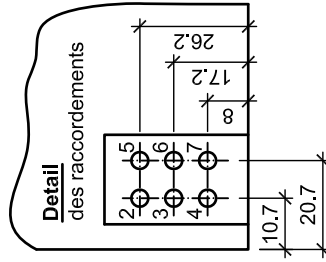

Toutes les dimensions en cm

STIEBEL ELTRON	Nom: WP	14.10.2022
	Date: 09.04.2019	27.04.2023
	Vérifié: JR	

Appareil de ventilation LWZ 8 CS Trend
Plan des dégagements/évidements et du socle AWG 315.2, V.2

LWZ018

Attention:
Min ≥ 2 cm d'isolation dans le saut-de-loup, contre la façade (pont thermique) étanche à la diffusion de la lumière et résistant aux intempéries.

AWG 315 SR.2 (205786) / AWG 315 GL.2 (205787):
Passage mural isolé, grille de protection contre les intempéries en aluminium inclus

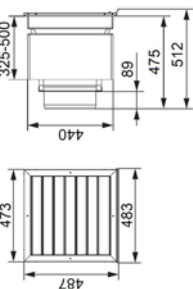

AWG 315 L.2 (205788):
Passage mural isolé y compris grille à mailles

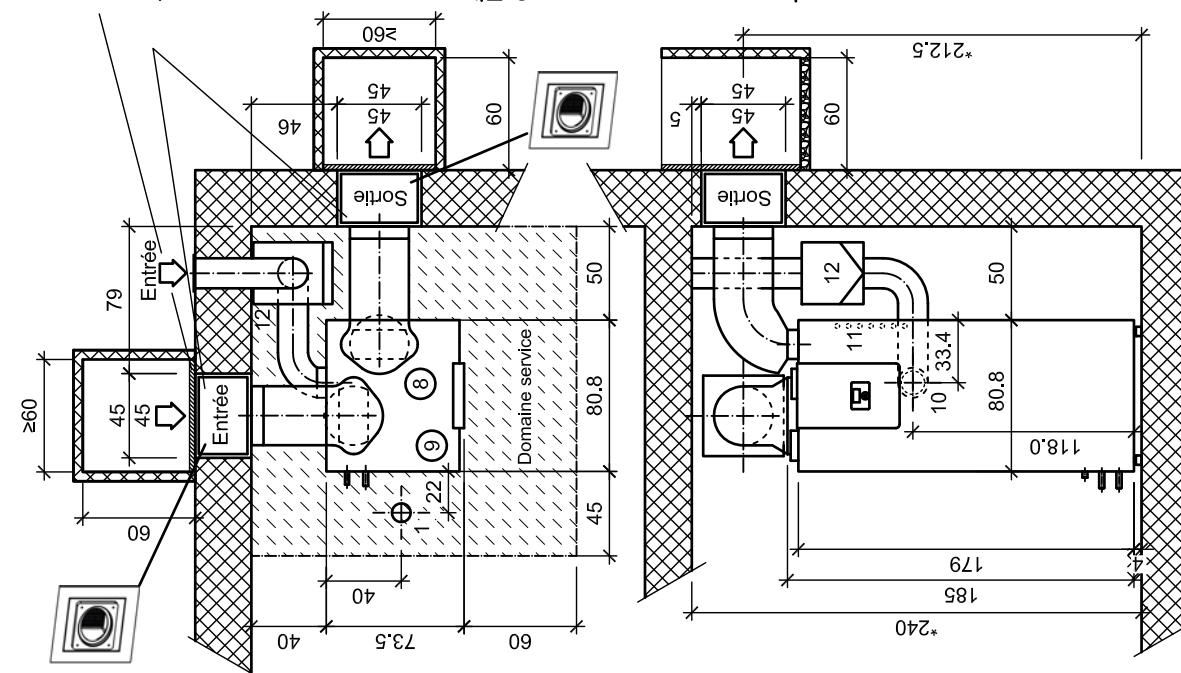
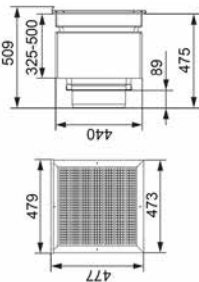

Distance minimale 150 cm ou cloison (H=150 cm, L=100 cm) pour prévenir le court-circuit d'air

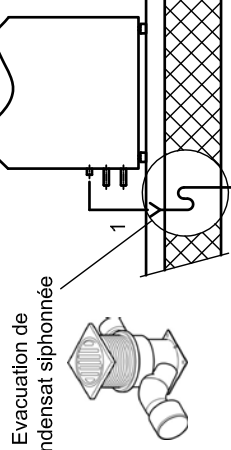
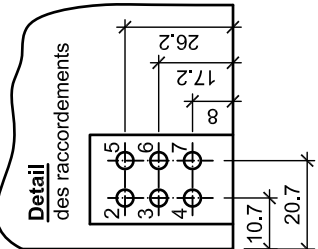

- Légende:**
- 1 Écoulement des condensats siphonnée
 - 2 Écoulement des condensats Ø 22mm
 - 3 Départ chauffage Ø 22mm
 - 4 Retour chauffage Ø 22mm
 - 5 Soupape de sécurité sortie Ø 19mm
 - 6 Départ échangeur de chaleur Ø 22mm
 - 7 Retour échangeur de chaleur Ø 22mm
 - 8 Air extrait DN160
 - 9 Air neuf DN160
 - 10 Raccordement ventilation DN160 (sur l'envers)
 - 11 Passage des câbles électriques (sur l'envers)
 - 12 Box filtre isolée Ø160

Toutes les dimensions en cm

*Hauteur minimale de la pièce 220cm (possible uniquement avec capot de renvoi)

STIEBEL ELTRON	Nom: WP	14.10.2022	LWZ019
	Date: 09.04.2019	27.04.2023	
		Appareil de ventilation LWZ 8 CS Trend	Plan des dégagements/évidements, AWG 315.2 aspiration ext., V.1
		Vérifié: JR	

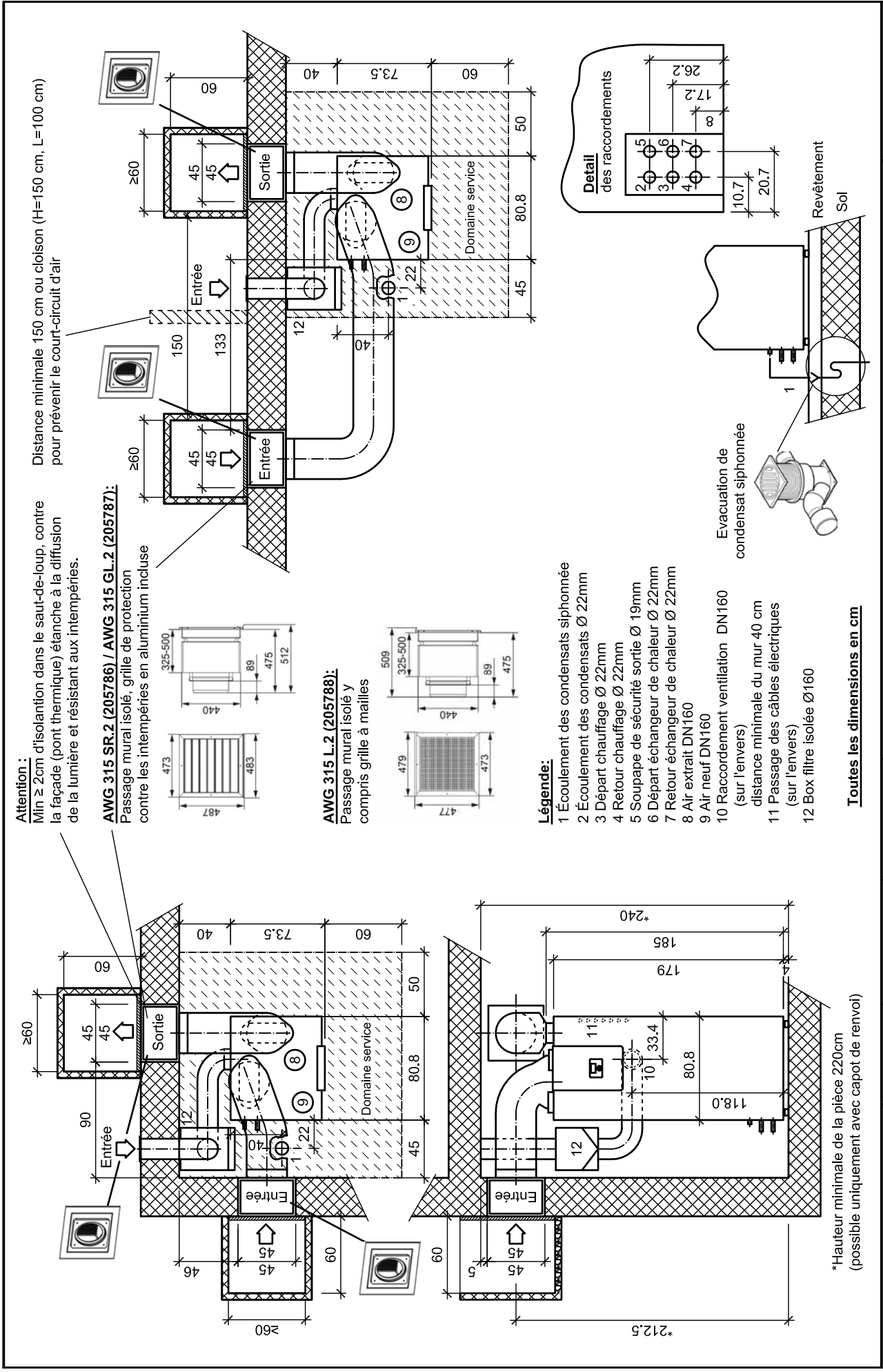

STIEBEL ELTRON	Nom: WP	14.10.2022	LWZ020
	Date: 09.04.2019	27.04.2023	
	Vérifié: JR		Appareil de ventilation LWZ 8 CS Trend
			Plan des dégagements/évidements, AWG 315.2 aspiration ext., V.2

Système de ventilation avec pompe à chaleur de air-eau intégrée

Art. Nr 224591

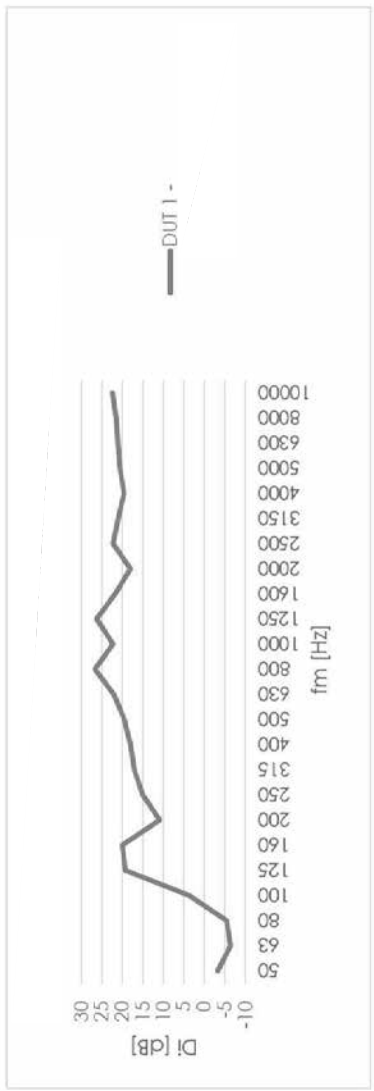
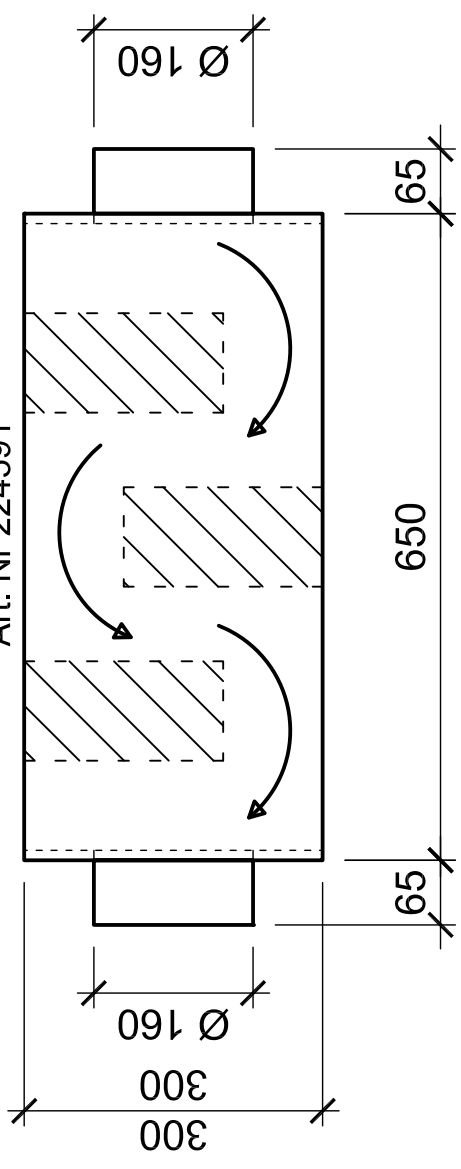

f _m [Hz]	DUT 1	50	63	80	100	125	160	200	250	315	400	500	630	800	1000	1250	1600	2000	2500	3150	4000	5000	6300	8000
DUT 1	-3.2	-6.4	-5.4	3.7	19.3	20	10.9	15	17.1	18	19.5	22.1	26.7	22.3	26.3	21.8	18	22.3	21	19.6	20.6	21.1	21.5	21.5

La mesure a été effectuée conformément aux instructions de la norme ISO 7235:2003.
 Les informations contenues dans ce rapport de mesure sont données de bonne foi et sur la base des connaissances techniques.
 Nous déclinons toute responsabilité en cas de résultats de mesure ou d'interprétation erronés.

STIEBEL ELTRON	Nom: MS	23.12.2014	Silencieux à coulisse Réf. cde: 224591 Accessoires pour LWZ	00001
	Date: 18.08.2006	18.11.2015		
	Vérifié: JR	09.05.2023		

Passage mural extérieur avec grille de protection contre les intempéries

5.1.1 AWG 315 SR.2 / AWG 315 GL.2

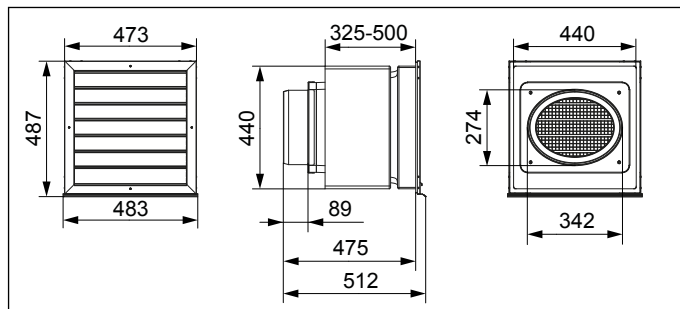

5.1.2 AWG 315 L.2

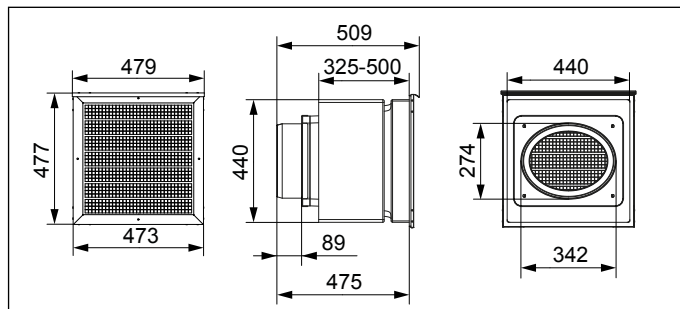

5.1.3 AWG 600 L

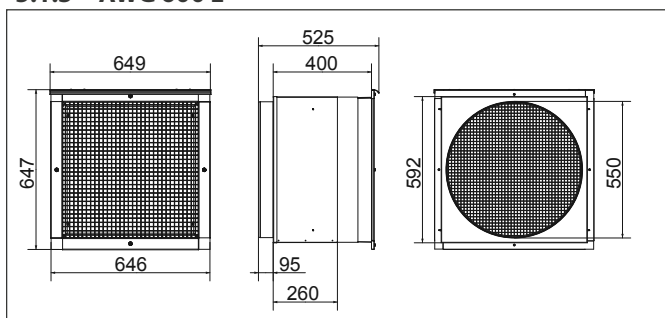

5.2 Dimensions minimales du puits de sous-sol (uniquement pour AWG L)

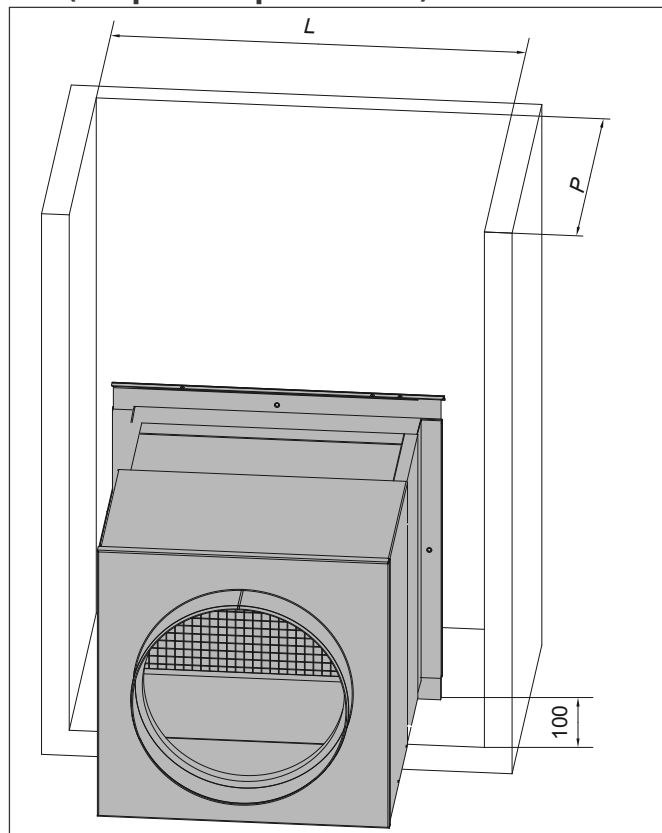

			AWG 315 L.2	AWG 600 L
L	Largeur	mm	600	800
P	Profondeur	mm	600	600

Système de ventilation avec pompe à chaleur de air-eau intégrée

Passage mural extérieur avec grille de protection contre les intempéries

5.3 Tableau des données

AWG 315 L.2 avec grille à mailles		
		205788
Hauteur	mm	440
Largeur	mm	440
Profondeur	mm	340
Poids	kg	12
Épaisseur du mur	mm	325 - 500
Perte de pression à 1000 m ³ /h	Pa	12
Perte de pression à 3000 m ³ /h	Pa	
Ouverture de passage min.	mm	450x450
Volume d'air max.	m ³ /h	1300
Couleur (grille à mailles)		Aluminium, anodisé naturel

AWG 315 SR.2 avec grille de protection contre les intempéries		
		205786
Hauteur	mm	440
Largeur	mm	440
Profondeur	mm	340
Poids	kg	12
Épaisseur du mur	mm	325 - 500
Perte de pression à 1000 m ³ /h	Pa	25
Perte de pression à 3000 m ³ /h	Pa	
Ouverture de passage min.	mm	450x450
Volume d'air max.	m ³ /h	1300
Couleur (grille de protection)		Argent métallisé

AWG 315 GL.2 avec grille de protection contre les intempéries		
		205787
Hauteur	mm	440
Largeur	mm	440
Profondeur	mm	340
Poids	kg	12
Épaisseur du mur	mm	325 - 500
Perte de pression à 1000 m ³ /h	Pa	25
Perte de pression à 3000 m ³ /h	Pa	
Ouverture de passage min.	mm	450x450
Volume d'air max.	m ³ /h	1300
Couleur (grille de protection)		RAL 9006

AWG 600 L avec grille à mailles		
		231044
Hauteur	mm	647
Largeur	mm	649
Profondeur	mm	525
Poids	kg	19
Épaisseur du mur	mm	260...400
Perte de pression à 1000 m ³ /h	Pa	
Perte de pression à 3000 m ³ /h	Pa	4
Ouverture de passage min.	mm	600x600
Volume d'air max.	m ³ /h	3500
Couleur (grille à mailles)		Aluminium, anodisé naturel

AWG 600 L avec grille de protection contre les intempéries		
		231042 + 234490
Hauteur	mm	680
Largeur	mm	680
Profondeur	mm	525
Poids	kg	21
Épaisseur du mur	mm	260...400
Perte de pression à 1000 m ³ /h	Pa	
Perte de pression à 3000 m ³ /h	Pa	26
Ouverture de passage min.	mm	600x600
Volume d'air max.	m ³ /h	3500
Couleur (grille de protection)		Aluminium, anodisé naturel

Pompes à chaleur eau glycolée-eau

Les pompes à chaleur eau glycolée-eau de Stiebel Eltron sont extrêmement efficaces et faciles à installer. Les appareils de haute qualité utilisent la terre comme source d'énergie.

La chaleur ainsi récupérée à partir de l'environnement peut être utilisée pour le chauffage et la préparation de l'eau chaude sanitaire selon le type de pompe à chaleur. De plus, le froid puisé dans le sol pendant l'été peut être utilisé pour apporter une fraîcheur agréable dans les espaces de vie.



Série confort | Les produits de cette série sont non seulement compacts, mais ils bénéficient également d'un équipement de série complet. Ainsi, l'installation peut être réalisée rapidement et en toute simplicité.



Série de modules | La série la plus exclusive et la plus performante. Les différentes pompes à chaleur peuvent être équipées de modules complémentaires, ce qui est très pratique, notamment pour les demandes de puissance élevées.

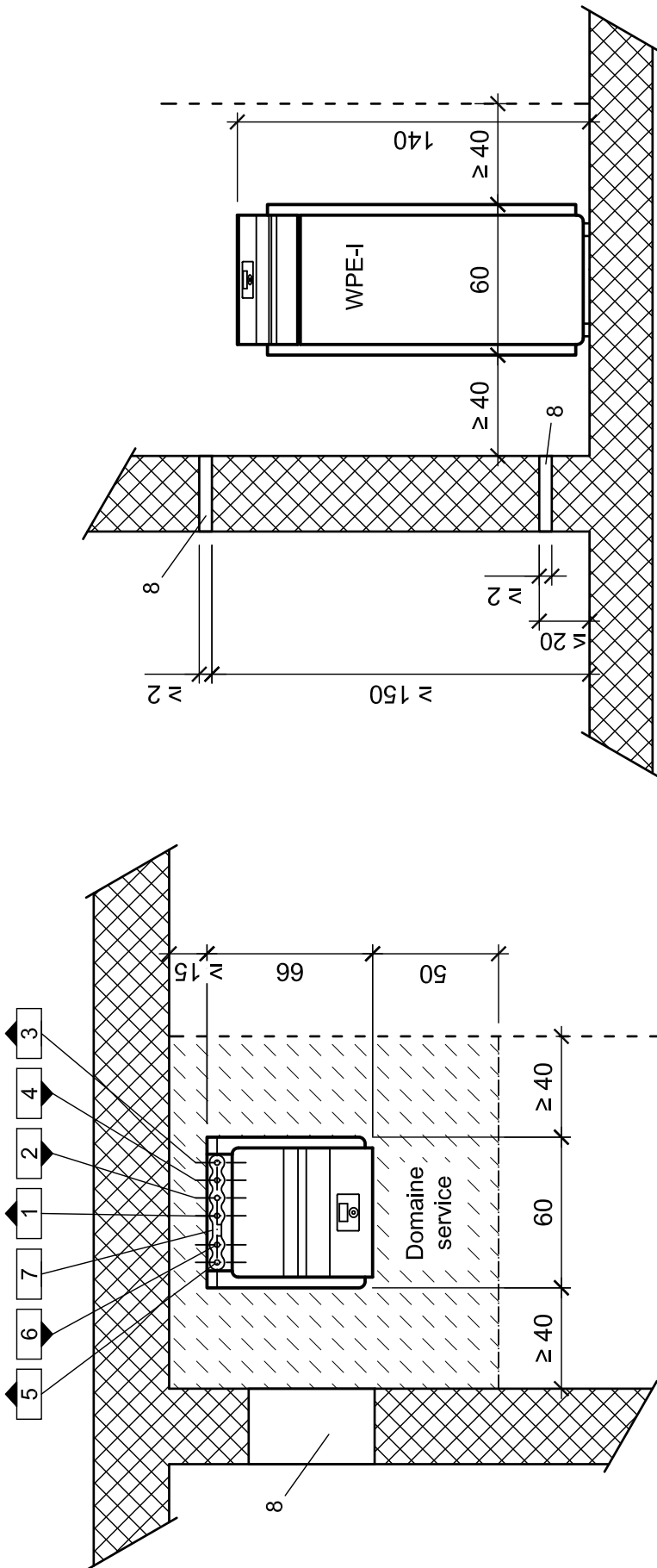

Légende:

- 1 Départ chauffage Ø 28 mm
- 2 Retour chauffage Ø 28 mm
- 3 Départ eau chaude Ø 28 mm
- 4 Retour eau chaude Ø 28 mm
- 5 Sortie eau glycolée Ø 28 mm
- 6 Entrée eau glycolée Ø 28 mm
- 7 Passage lignes électriques
- 8 Les ouvertures de dispersion (ne sont nécessaires que si le volume de la pièce est inférieur au volume net min.)

Pompe à chaleur:	Volume net min. local d'implantation:	Les ouvertures de dispersion ne sont nécessaires que si le volume de la pièce est inférieur au volume net min.
WPE-I 04 H/HK Premium	11 m ³	2x 180 cm ²
WPE-I 06 H/HK Premium	11 m ³	2x 180 cm ²
WPE-I 08 H/HK Premium	11 m ³	2x 180 cm ²
WPE-I 12 H/HK Premium	18 m ³	2x 360 cm ²
WPE-I 15 H/HK Premium	18 m ³	2x 360 cm ²

Toutes les dimensions en cm

STIEBEL ELTRON

Nom: WP
Date: 09.06.2020
Vérifié: ZD

08.09.2020
15.03.2021
14.12.2022

Pompe à chaleur WPE-I 04/06/08/12/15 HW/HKW Premium
Plan de montage pour installation intérieure

WPE-I 003

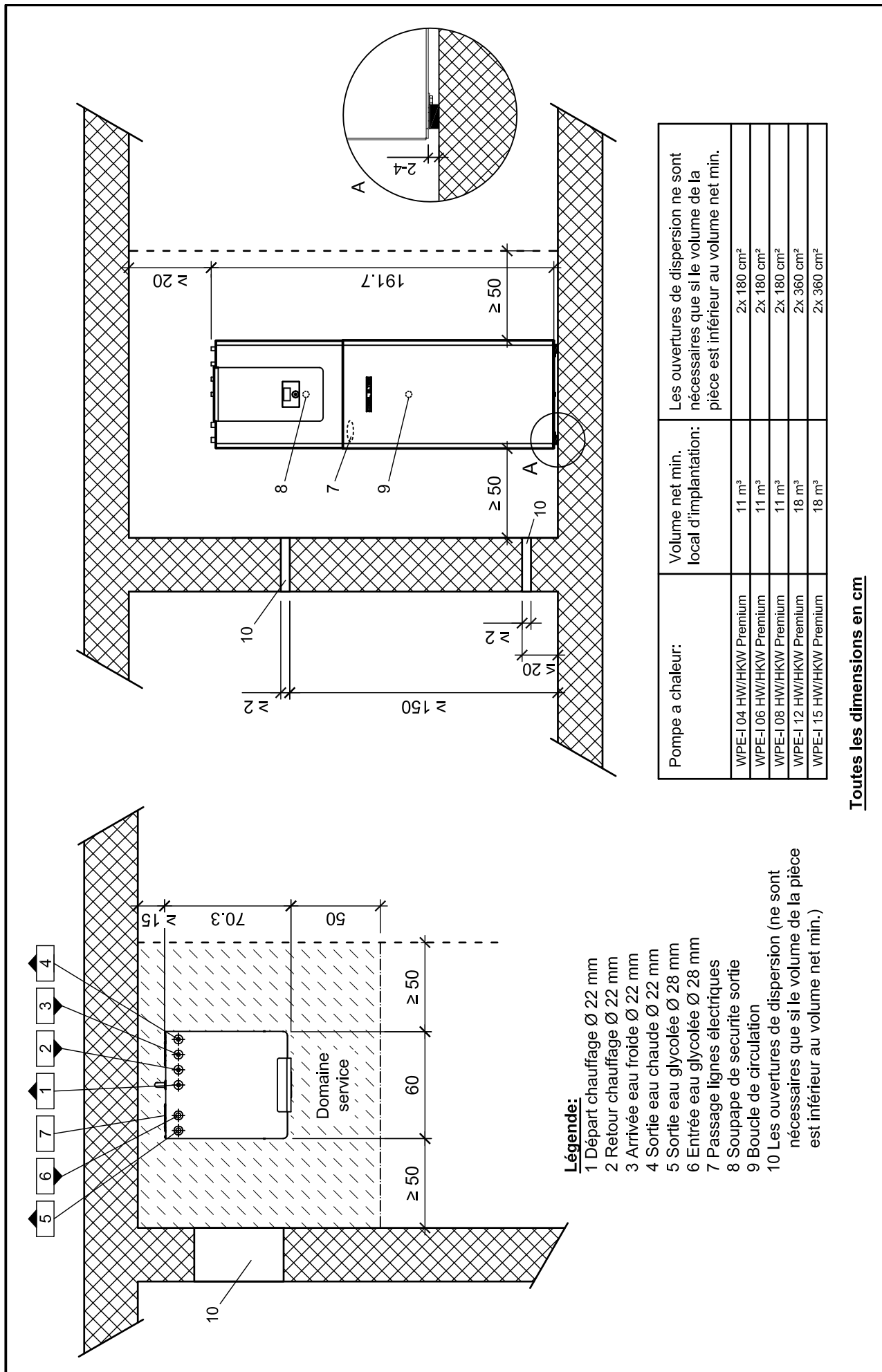

Légende:

- 1 Départ chauffage Ø 22 mm
- 2 Retour chauffage Ø 22 mm
- 3 Arrivée eau froide Ø 22 mm
- 4 Sortie eau chaude Ø 22 mm
- 5 Sortie eau glycolée Ø 28 mm
- 6 Entrée eau glycolée Ø 28 mm
- 7 Passage lignes électriques
- 8 Soupape de sécurité sortie
- 9 Boucle de circulation
- 10 Les ouvertures de dispersion (ne sont nécessaires que si le volume de la pièce est inférieur au volume net min.)

Pompe à chaleur:	Volume net min. local d'implantation:	Les ouvertures de dispersion ne sont nécessaires que si le volume de la pièce est inférieur au volume net min.
WPE-I 04 HW/HKW Premium	11 m³	2x 180 cm²
WPE-I 06 HW/HKW Premium	11 m³	2x 180 cm²
WPE-I 08 HW/HKW Premium	11 m³	2x 180 cm²
WPE-I 12 HW/HKW Premium	18 m³	2x 360 cm²
WPE-I 15 HW/HKW Premium	18 m³	2x 360 cm²

Toutes les dimensions en cm

STIEBEL ELTRON	Nom: WP	15.03.2021	WPE-I 004
	Date: 22.01.2021	14.12.2022	
		Vérifié: ZD	Pompe à chaleur WPE-I 04/06/08/12/15 HW/HKW Premium
			Plan de montage pour installation intérieure

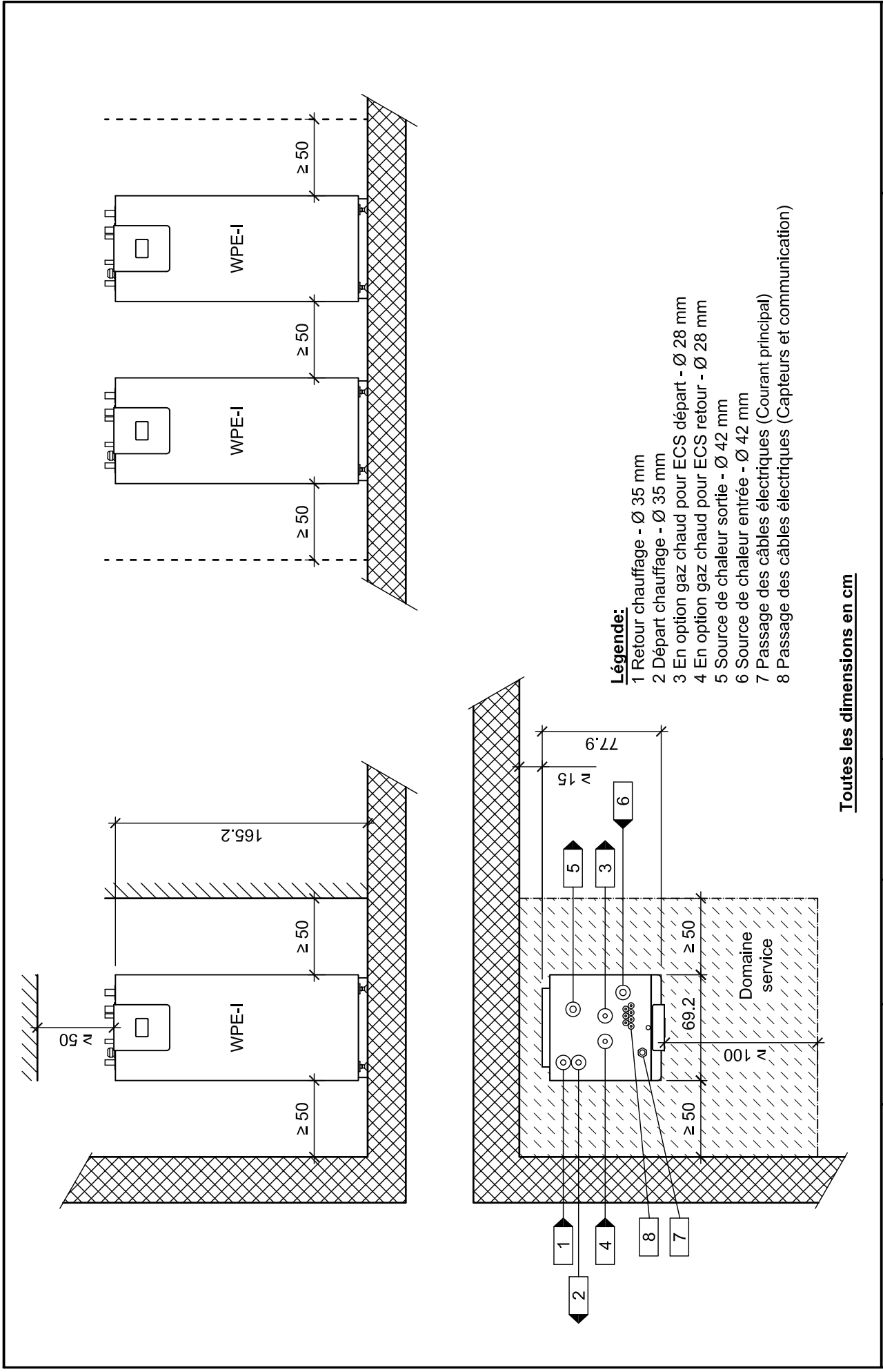

Toutes les dimensions en cm

STIEBEL ELTRON	Nom: WP	01.11.2019	Pompe à chaleur WPE-I 33/44 H Premium Plan de montage pour installation intérieure	WPE-I 001
	Date: 16.04.2019	14.10.2022		
	Vérifié: ZD			

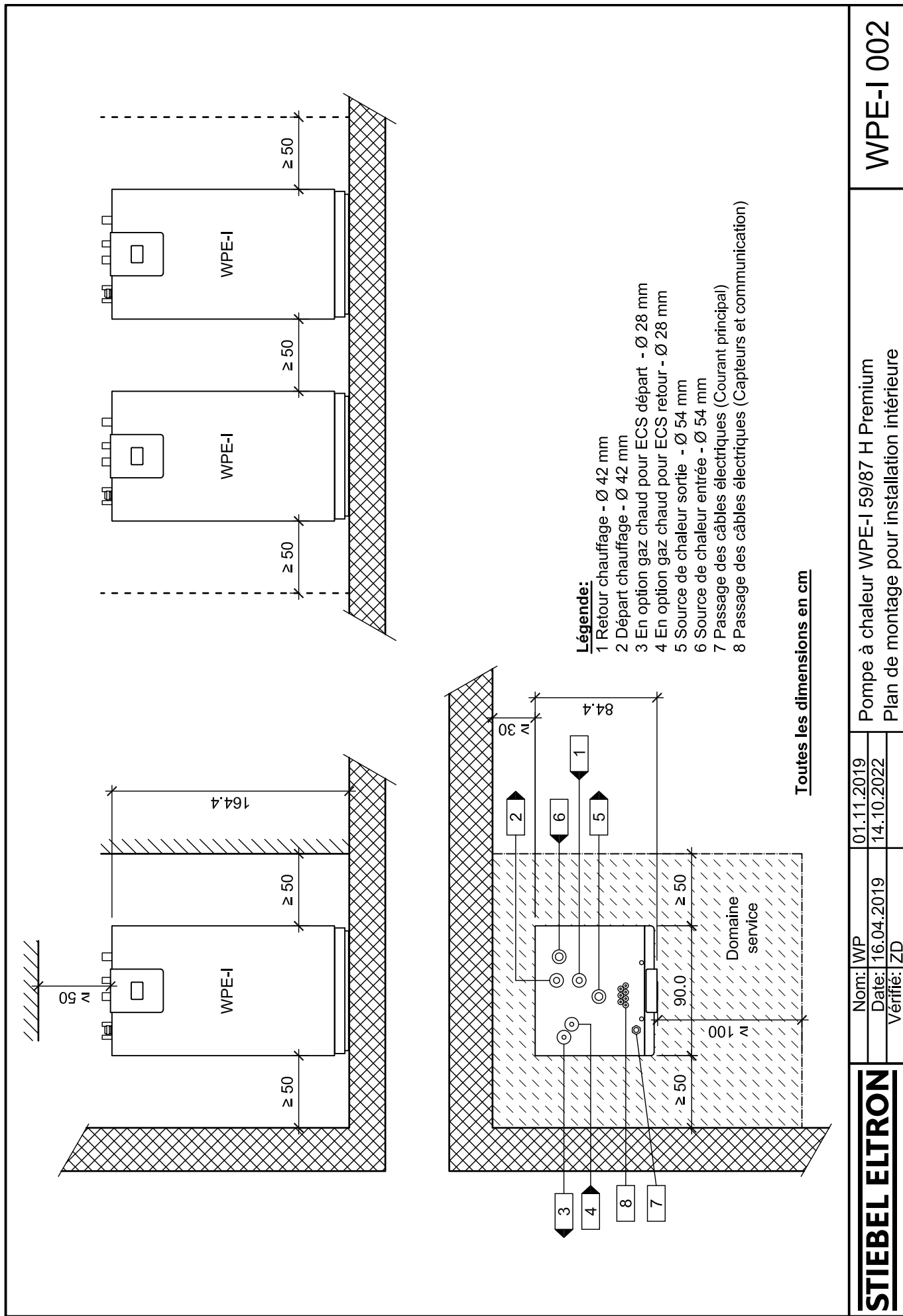

STIEBEL ELTRON	Nom: WP	01.11.2019	Pompe à chaleur WPE-I 59/87 H Premium Plan de montage pour installation intérieure	WPE-I 002
	Date: 16.04.2019	14.10.2022		
	Vérifié: ZD			

Pompes à chaleur
eau glycolée-eau

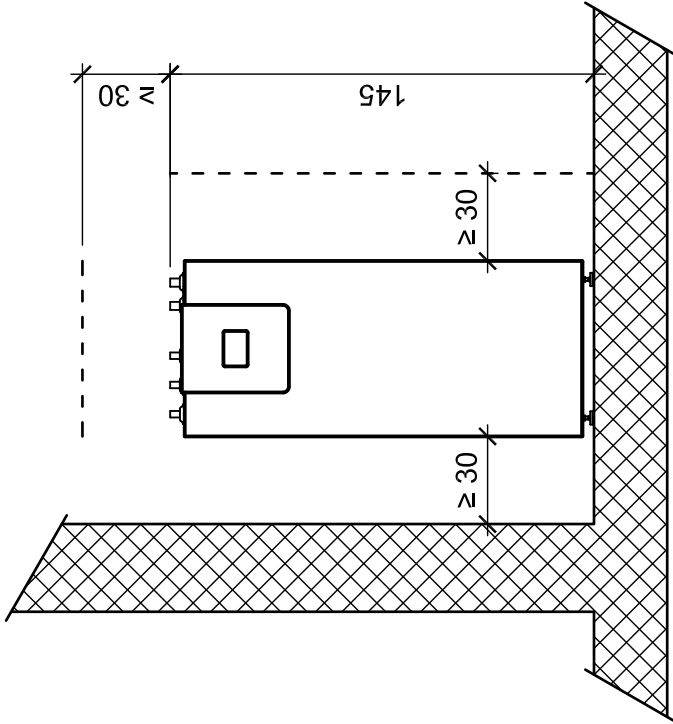
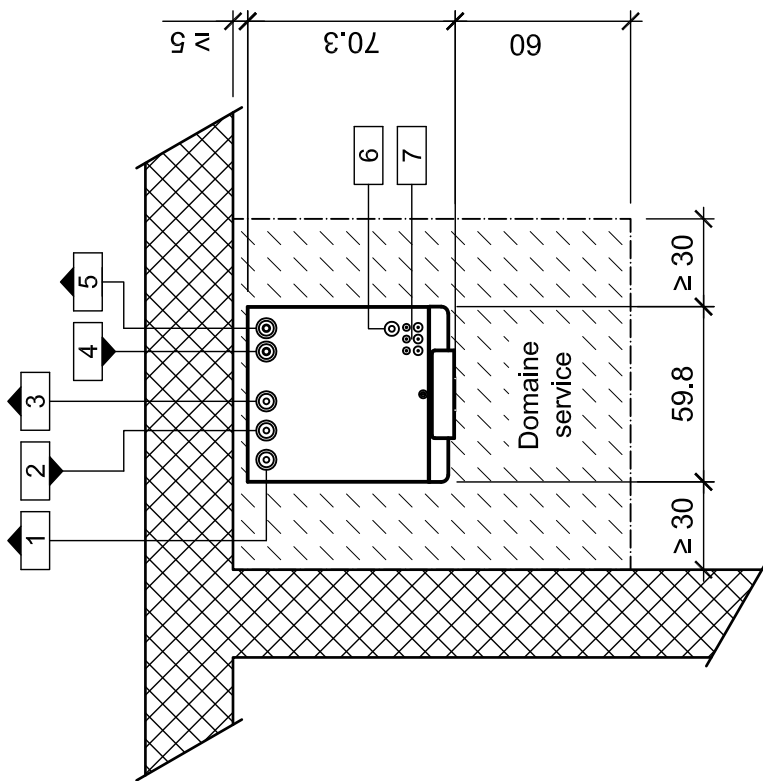

Légende:

- 1 Départ chauffage Ø 22 mm, WPE-I 05-10
- 2 Départ chauffage Ø 28 mm, WPE-I 13-17
- 3 Retour chauffage/eau chaude Ø 22 mm, WPE-I 05-10
- 4 Retour chauffage/eau chaude Ø 28 mm, WPE-I 13-17
- 5 Source de chaleur entrée Ø 28 mm
- 6 Source de chaleur sortie Ø 28 mm
- 7 Passage des câbles électriques (Courant principal)
- 8 Passage des câbles électriques (Capteurs et communication)

Toutes les dimensions en cm

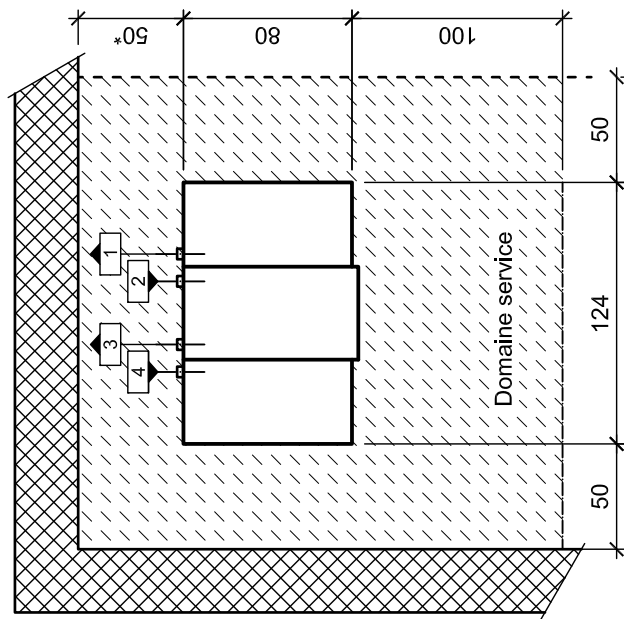

* La distance d'écartement vers l'arrière dépend de l'installation et de la situation de montage

Légende:

- 1 Départ chauffage
 - 2 Retour chauffage
 - 3 Entrée eau glycolée
 - 4 Sortie eau glycolée
- tous raccords filetage extérieur G2

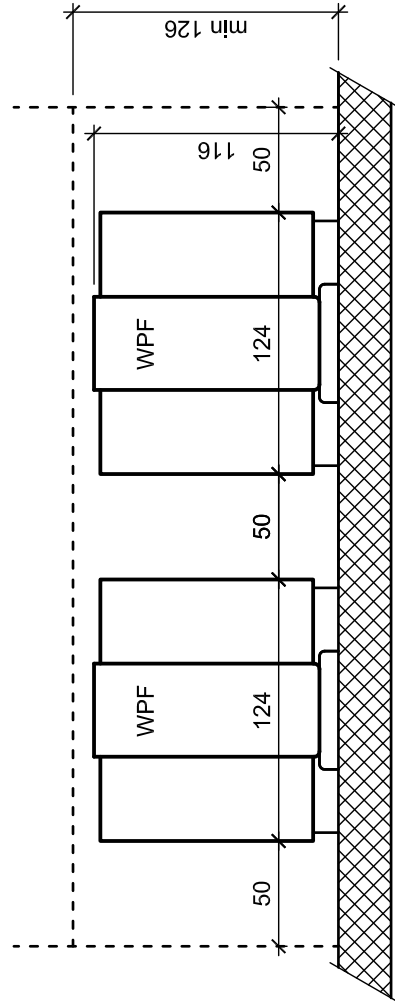
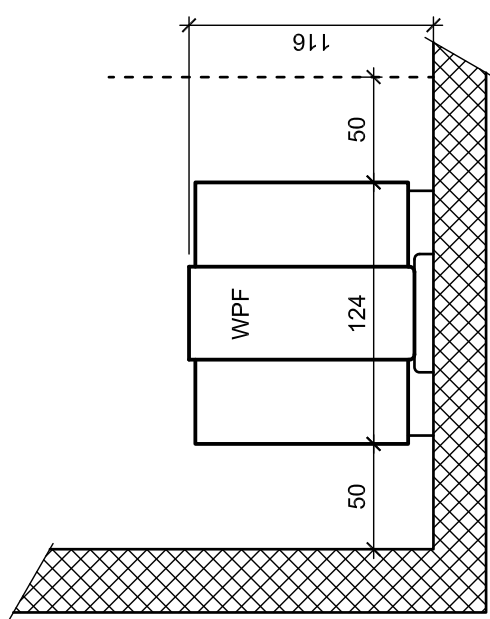
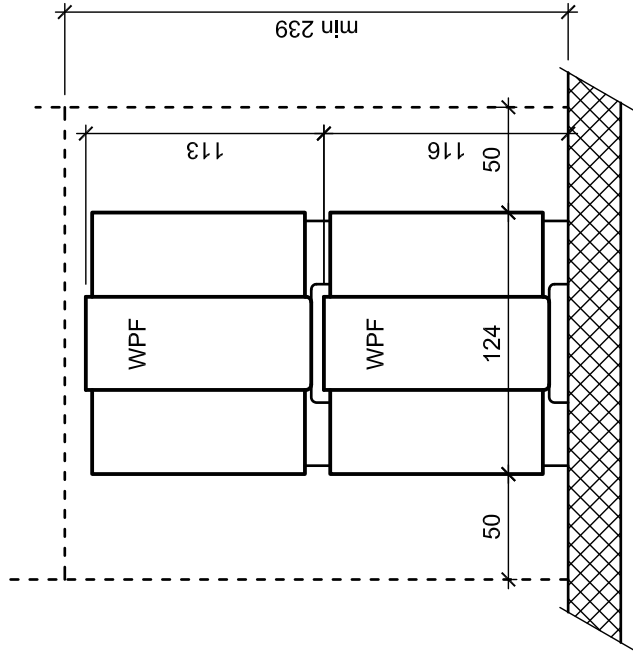

Toutes les dimensions en cm

STIEBEL ELTRON	Nom: MS	Pompe à chaleur eau glycolée - eau WPF 20-66 Plan des dégagements/évidements montage intérieur	WPF002
	Date: 04.03.2010		
	Vérifié: JR		
	14.12.2022		

Ballons

Si l'eau chaude est aujourd'hui une évidence, il n'en va pas de même pour stocker la chaleur avec le moins de perte possible. Les solutions d'accumulation sur mesure de STIEBEL ELTRON contribuent à réduire les coûts d'eau chaude parce qu'elles équilibrent en qualité d'éléments séparateurs hydrauliques les différences d'énergie entre la pompe à chaleur et le système de chauffage et emmagasinent l'énergie calorifique produite. Grâce à cette fonction de stockage, il est possible d'exploiter les tarifs réduits de l'électricité (nuit) et de couvrir ainsi les périodes interdites éventuelles. En outre, le ballon permet des cycles de fonctionnement et d'arrêt de la pompe à chaleur plus longs. Cela augmente à la fois l'efficacité et la durée de vie de l'installation de chauffage.

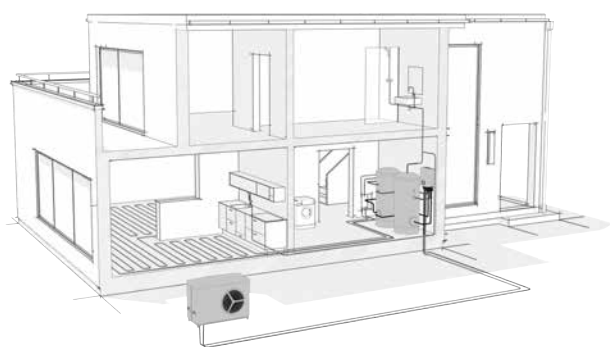

Ballons tampon | Avec un volume de 100 à 1500 litres, les ballons tampons de STIEBEL ELTRON autorisent une utilisation individuelle. Que ce soit en version murale ou stable, en qualité de point de jonction, ils relient des systèmes énergétiques différents – le tout avec des pertes calorifiques minimales.

Ballons d'eau chaude | Les ballons émaillés en acier de haute qualité assurent une parfaite alimentation en eau chaude. Avec une capacité de 280–835 litres, ces ballons offrent outre un confort élevé en eau chaude une durée d'accumulation maximale et une efficacité élevée.

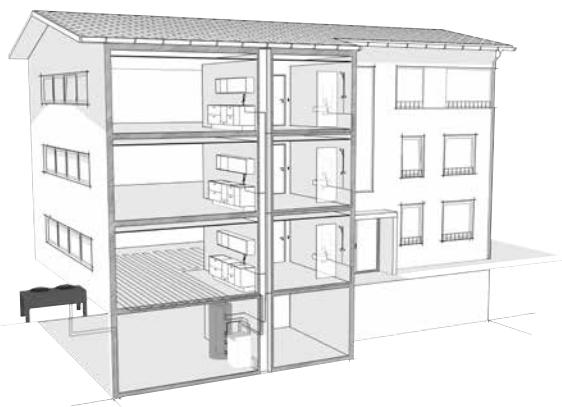

Ballons combinés / à préparation d'eau chaude instantanée | ces ballons sont particulièrement adaptés aux encombrements réduits. La double fonction de ballon tampon et de ballon d'eau chaude confère des possibilités d'utilisation universelles et permet une préparation hygiénique de l'eau chaude en mode instantané.

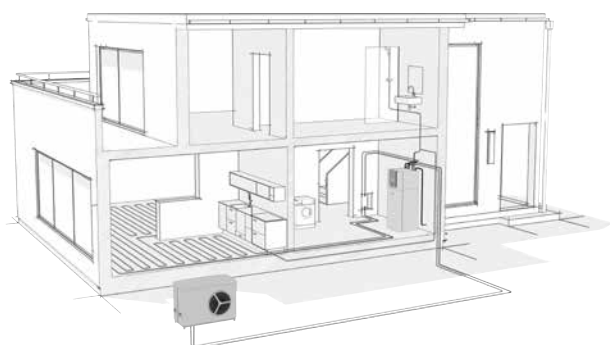

Ballons intégraux | Ces ballons ont été conçus pour l'association avec les pompes à chaleur de STIEBEL ELTRON et ils se distinguent par un niveau élevé d'intégration et de préassemblage. Après le montage, il suffit de procéder aux raccordements hydrauliques de l'eau potable, de la pompe à chaleur et du circuit de chauffage. Ils associent les fonctions d'un ballon tampon et d'eau chaude, qui sont superposés pour offrir un faible encombrement.

SBP 200 E

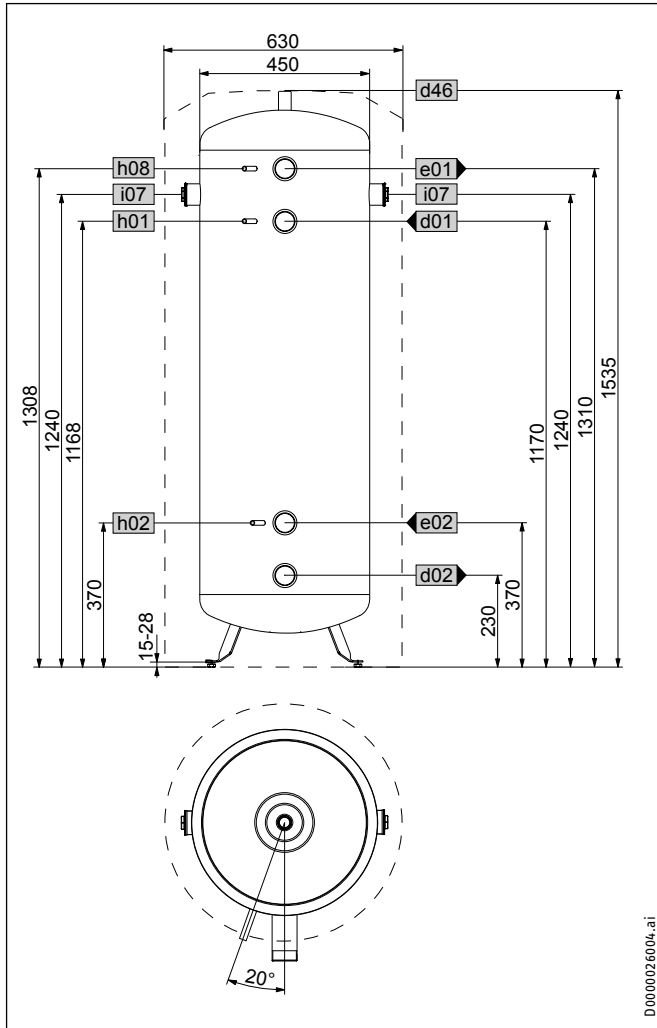

SBP 200 E			
d01	Départ PAC	Filetage mâle	G 2 A
d02	Retour PAC	Filetage mâle	G 2 A
d46	Purgeur	Filetage femelle	G 3/4
e01	Départ chauffage	Filetage mâle	G 2 A
e02	Retour chauffage	Filetage mâle	G 2 A
h01	Sonde départ PAC	Diamètre	mm 9,5
h02	Sonde retour PAC	Diamètre	mm 9,5
h08	Sonde rafraîchissement PAC	Diamètre	mm 9,5
i07	Chauffage élect. appoint/ secours	Filetage femelle	G 1 1/2

SBP 400 E

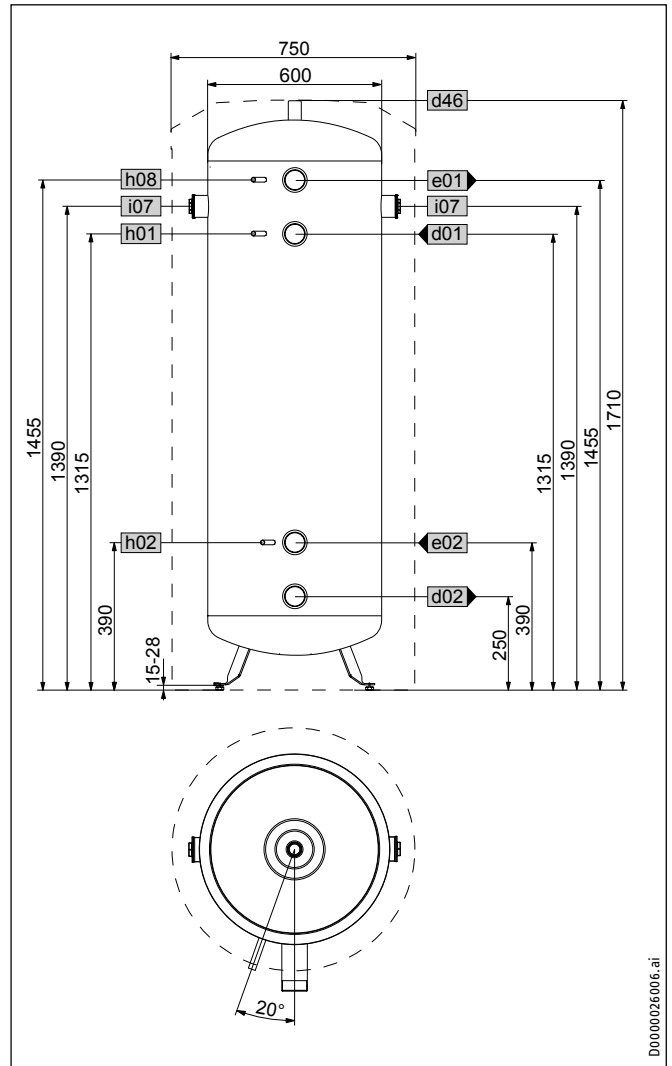

SBP 400 E			
d01	Départ PAC	Filetage mâle	G 2 A
d02	Retour PAC	Filetage mâle	G 2 A
d46	Purgeur	Filetage femelle	G 3/4
e01	Départ chauffage	Filetage mâle	G 2 A
e02	Retour chauffage	Filetage mâle	G 2 A
h01	Sonde départ PAC	Diamètre	mm 9,5
h02	Sonde retour PAC	Diamètre	mm 9,5
h08	Sonde rafraîchissement PAC	Diamètre	mm 9,5
i07	Chauffage élect. appoint/ secours	Filetage femelle	G 1 1/2

SBP 700 E | SBP 700 E SOL

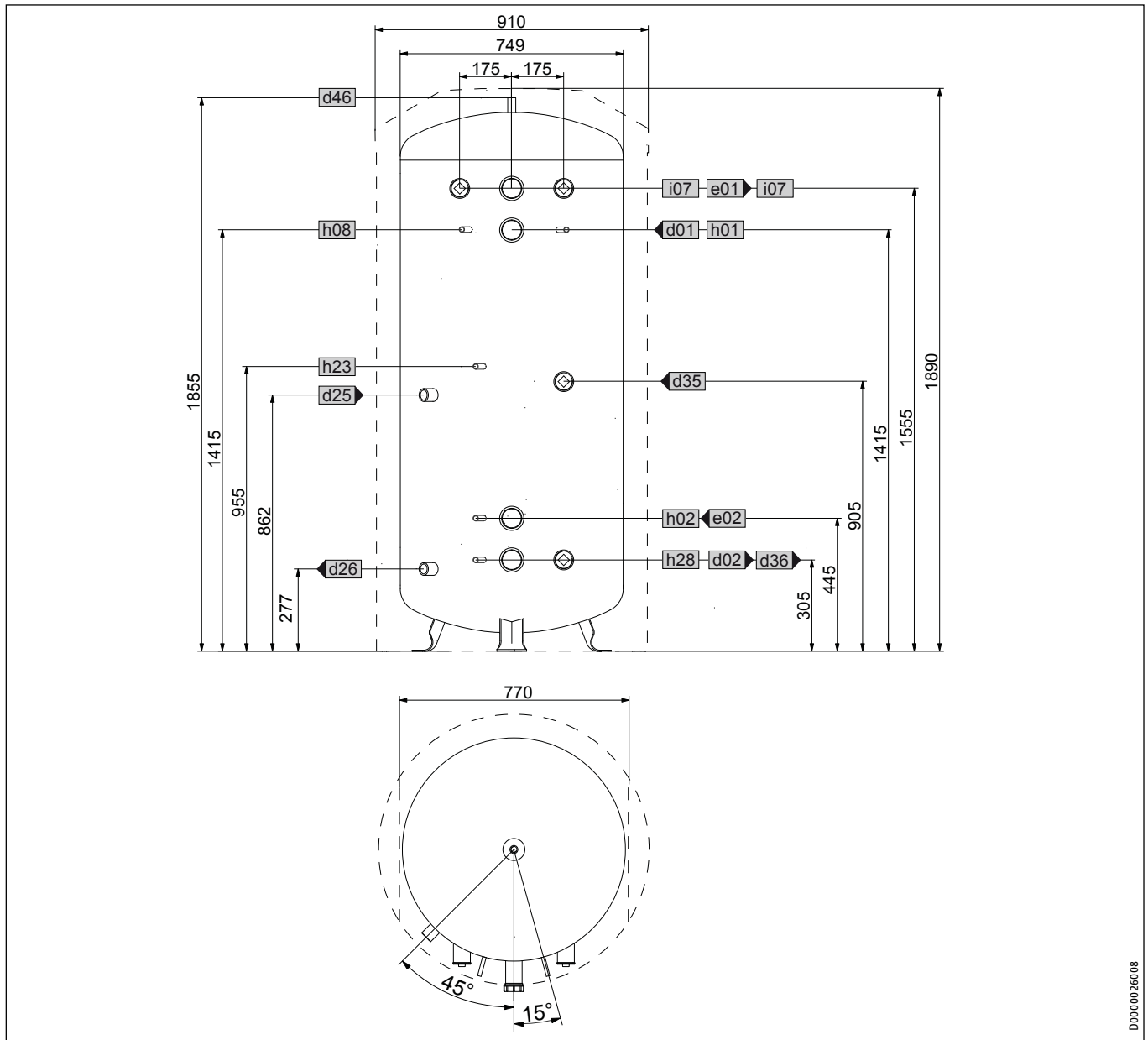

D0000026008

			SBP 700 E	SBP 700 E SOL	
a23	Appareil	Largeur sans segments isolants latéraux	mm	770	770
d01	Départ PAC	Filetage mâle		G 2 A	G 2 A
d02	Retour PAC	Filetage mâle		G 2 A	G 2 A
d25	Départ solaire	Filetage femelle			G 1
d26	Retour solaire	Filetage femelle			G 1
d35	Départ générateur de chaleur opt.	Filetage femelle		G 1 1/2	G 1 1/2
d36	Retour générateur de chaleur opt.	Filetage femelle		G 1 1/2	G 1 1/2
d46	Purgeur	Filetage femelle		G 3/4	G 3/4
e01	Départ chauffage	Filetage mâle		G 2 A	G 2 A
e02	Retour chauffage	Filetage mâle		G 2 A	G 2 A
h01	Sonde départ PAC	Diamètre	mm	9,5	9,5
h02	Sonde retour PAC	Diamètre	mm	9,5	9,5
h08	Sonde rafraîchissement PAC	Diamètre	mm	9,5	9,5
h23	Sonde générateur de chaleur opt.	Diamètre	mm	9,5	9,5
h28	Sonde ballon solaire	Diamètre	mm		9,5
i07	Chauffage élect. appoint/secours	Filetage femelle		G 1 1/2	G 1 1/2

12.3 Tableau de données

		SBP 200 E	SBP 400 E	SBP 700 E	SBP 700 E SOL
		185458	220824	185459	185460
Données hydrauliques					
Capacité nominale	l	207	415	720	703
Volume de l'échangeur de chaleur inférieur	l				12,2
Surface de l'échangeur de chaleur inférieur	m ²				2
Perte de charge échangeur de chaleur inférieur à 1,0 m ³ /h	hPa				28
Limites d'utilisation					
Pression maxi. admissible	MPa	0,3	0,3	0,3	0,3
Pression d'essai	MPa	0,45	0,45	0,45	0,45
Débits de charge / décharge max.	m ³ /h	1,6	3,1	5,5	5,5
Température maxi admissible	°C	95	95	95	95
Surface d'ouverture maximale recommandée des capteurs	m ²				14
Données sur l'énergie					
Consommation énergétique en veille/24 h à 65 °C	kWh	1,1	1,6	2,2	2,2
Classe d'efficacité énergétique		B	B		
Dimensions					
Hauteur	mm	1535	1710	1890	1890
Diamètre	mm	630	750	910	910
Largeur sans segments isolants latéraux	mm			770	770
Hauteur de basculement	mm	1650	1800	2000	2000
Poids					
Poids, rempli	kg	258	481	885	902
Poids, à vide	kg	58	81	185	216

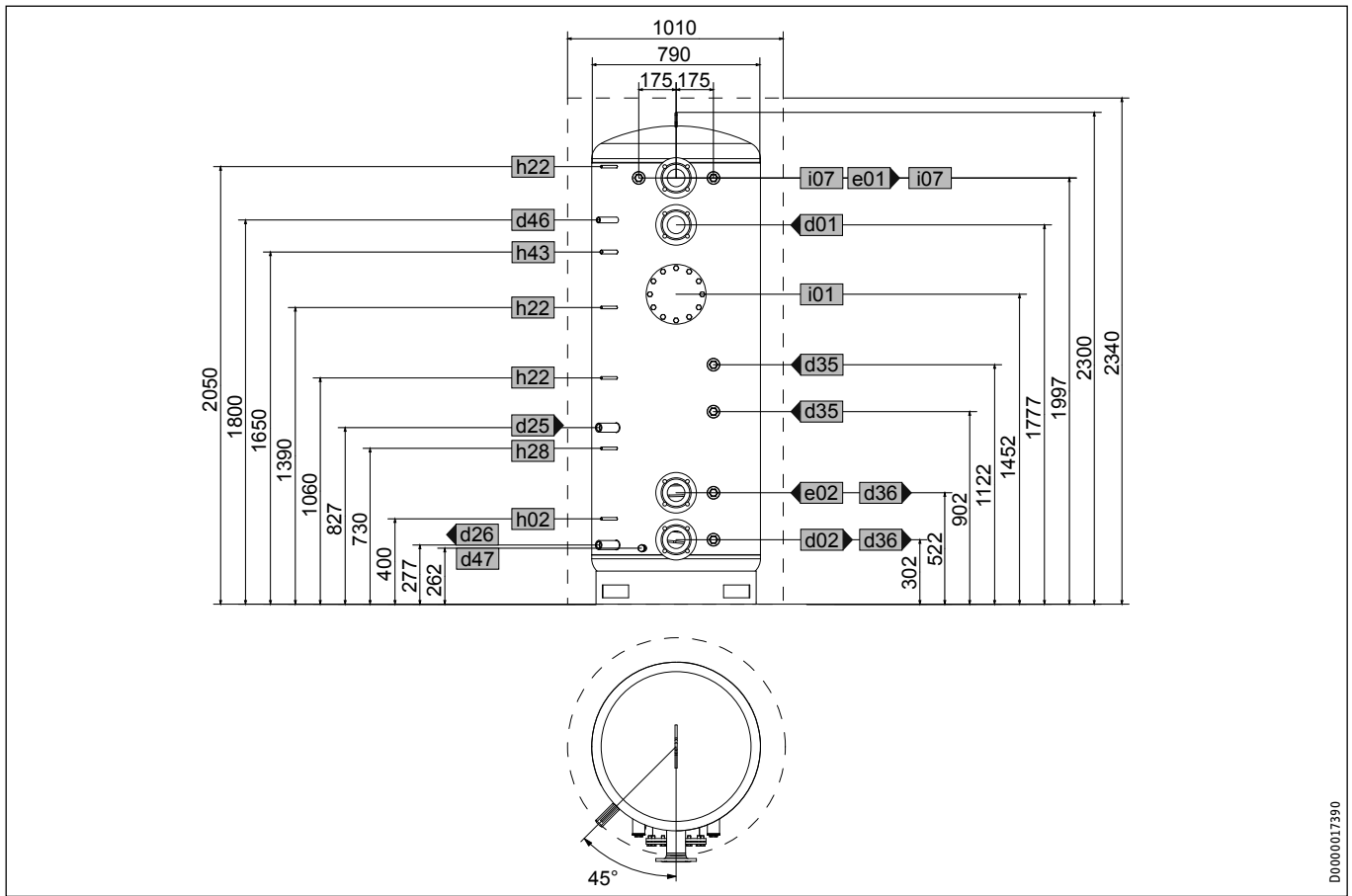

D0000017390

			SBP 1000 E	SBP 1000 E SOL
d01	Heat pump flow	Nominal diameter	DN 80	DN 80
d02	Heat pump return	Nominal diameter	DN 80	DN 80
d25	Solar flow	Female thread		G 1
d26	Solar return	Female thread		G 1
d35	Heat source flow optional	Female thread	G 1 1/2	G 1 1/2
d36	Heat source return optional	Female thread	G 1 1/2	G 1 1/2
d46	Ventilation	Female thread	G 1/2	G 1/2
d47	Drain	Male thread	G 3/4 A	G 3/4 A
e01	Heating flow	Nominal diameter	DN 80	DN 80
e02	Heating return	Nominal diameter	DN 80	DN 80
h02	Sensor heat pump return	Diameter	mm 9.5	9.5
h22	Sensor heat source	Diameter	mm 9.5	9.5
h28	Sensor solar cylinder	Diameter	mm 9.5	9.5
h43	Thermometer	Diameter	mm 14.5	14.5
i01	Flange	Diameter	mm 280	280
		Pitch circle diameter	mm 245	245
		Screws	M 14	M 14
i07	Electric emergency/booster heater	Female thread	G 1 1/2	G 1 1/2

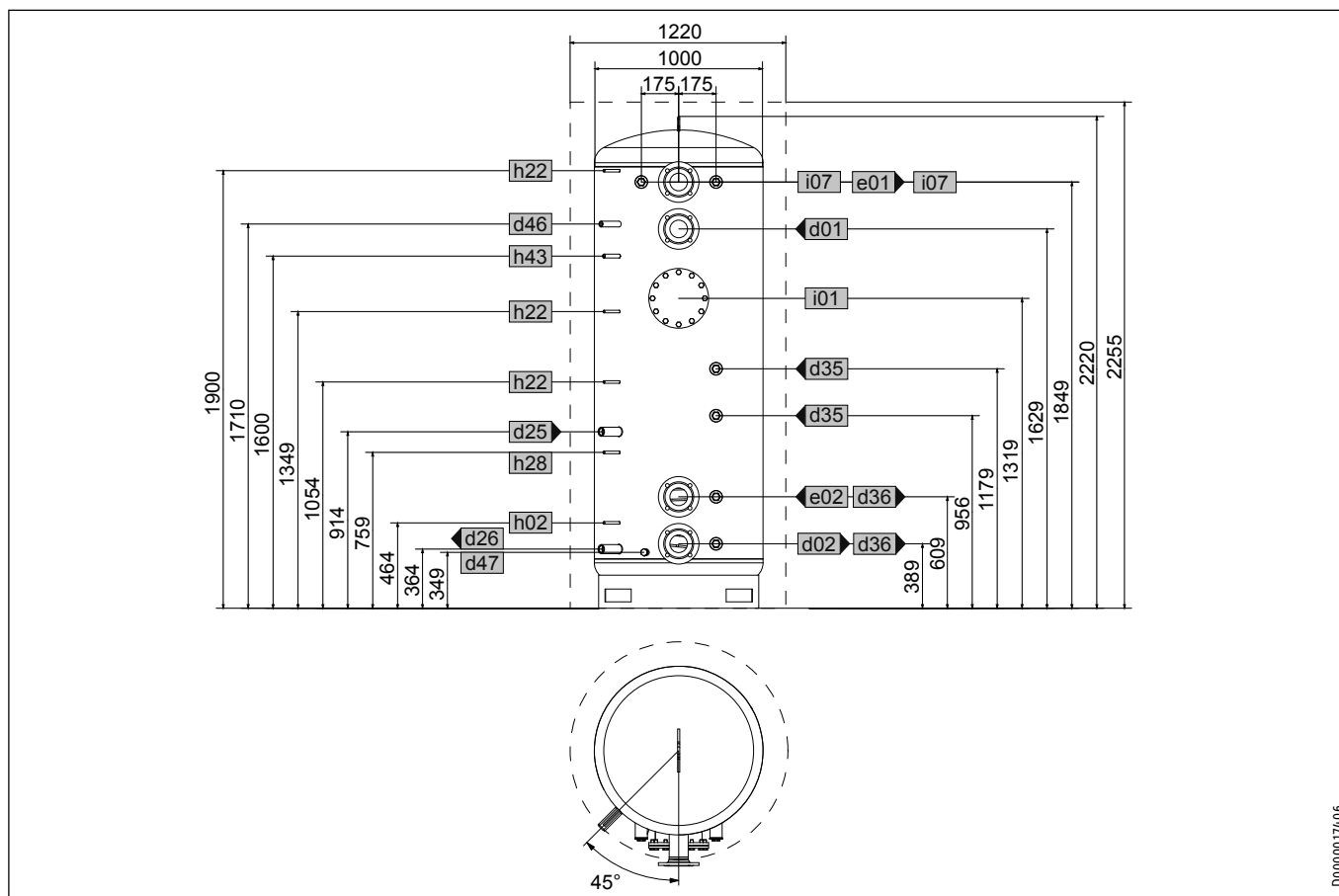

D0000017406

			SBP 1500 E	SBP 1500 E SOL
d01	PAC départ	Diamètre nominal	DN 80	DN 80
d02	PAC retour	Diamètre nominal	DN 80	DN 80
d25	Solaire départ	Filetage femelle		G 1
d26	Solaire retour	Filetage femelle		G 1
d35	Générateur de chaleur départ opt.	Filetage femelle	G 1 1/2	G 1 1/2
d36	Générateur de chaleur retour opt.	Filetage femelle	G 1 1/2	G 1 1/2
d46	Ventilation	Filetage femelle	G 1/2	G 1/2
d47	Vidange	Filetage mâle	G 3/4 A	G 3/4 A
e01	Chauffage départ	Diamètre nominal	DN 80	DN 80
e02	Chauffage retour	Diamètre nominal	DN 80	DN 80
h02	Sonde PAC retour	Diamètre	mm 9,5	9,5
h22	Sonde générateur de chaleur	Diamètre	mm 9,5	9,5
h28	Sonde solaire ballon	Diamètre	mm 9,5	9,5
h43	Thermomètre	Diamètre	mm 14,5	14,5
i01	Bride	Diamètre	mm 280	280
		Diamètre du cercle de perçage des pieds	mm 245	245
		Vis	M 14	M 14
i07	Chauffage élect. d'appoint / de secours	Filetage femelle	G 1 1/2	G 1 1/2

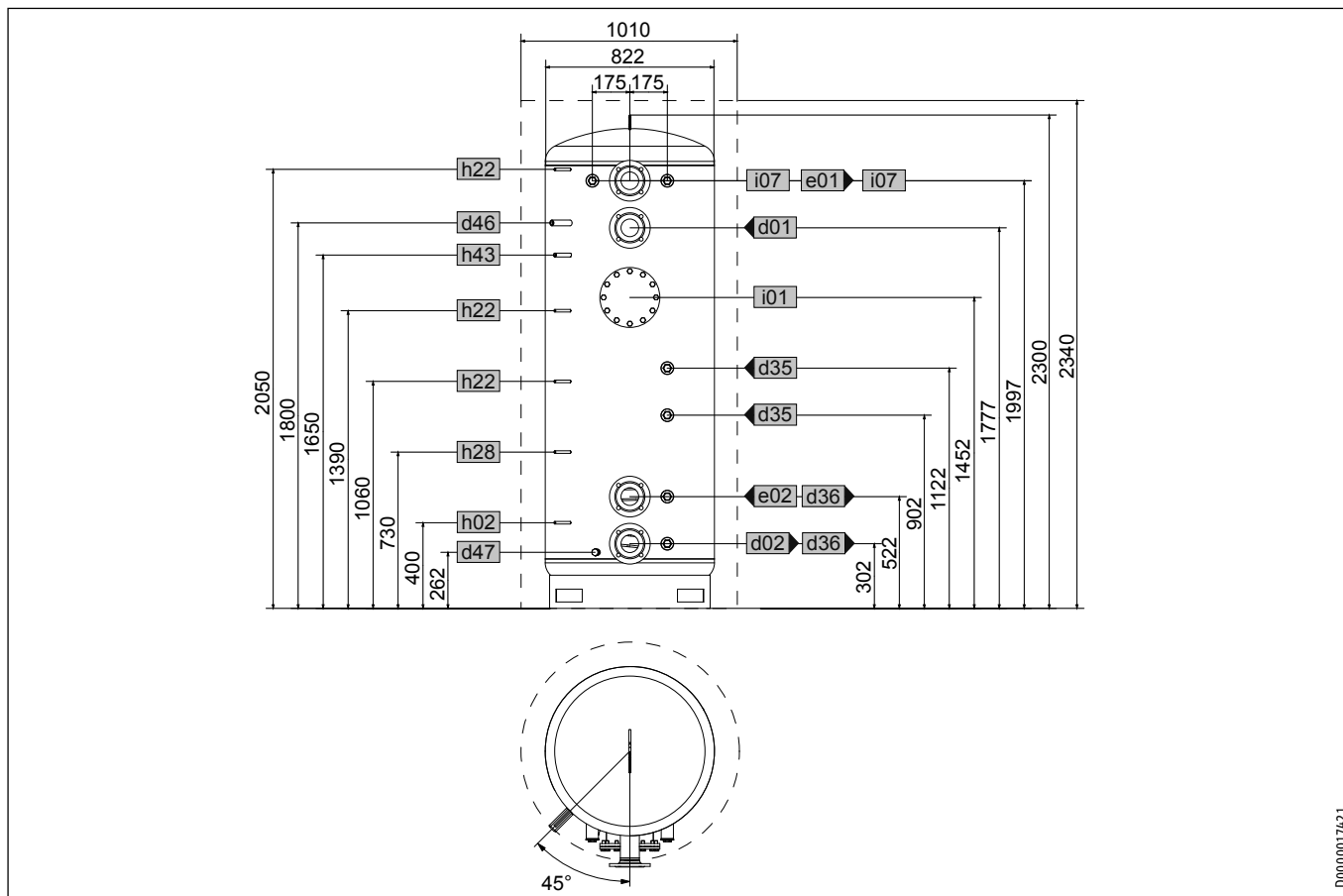

D0000017421

				SBP 1000 E cool
d01	PAC départ	Diamètre nominal		DN 80
d02	PAC retour	Diamètre nominal		DN 80
d35	Générateur de chaleur départ opt.	Filetage femelle		G 1 1/2
d36	Générateur de chaleur retour opt.	Filetage femelle		G 1 1/2
d46	Ventilation	Filetage femelle		G 1/2
d47	Vidange	Filetage mâle		G 3/4 A
e01	Chauffage départ	Diamètre nominal		DN 80
e02	Chauffage retour	Diamètre nominal		DN 80
h02	Sonde PAC retour	Diamètre	mm	9,5
h22	Sonde générateur de chaleur	Diamètre	mm	9,5
h28	Sonde solaire ballon	Diamètre	mm	9,5
h43	Thermomètre	Diamètre	mm	14,5
i01	Bride	Diamètre	mm	280
		Diamètre du cercle de perçage des pieds	mm	245
		Vis		M 14
i07	Chauffage élect. d'appoint / de secours	Filetage femelle		G 1 1/2

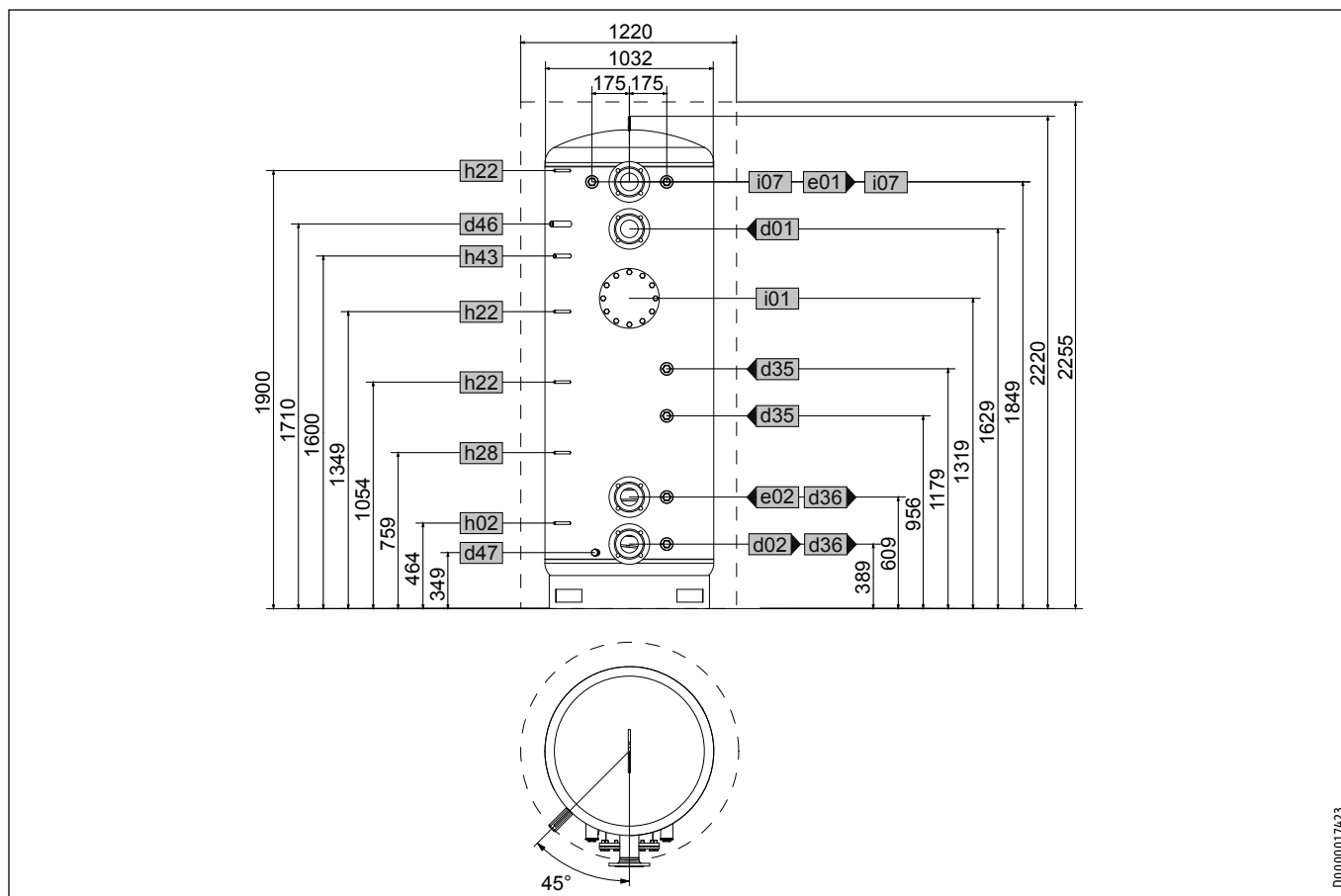

D0000017423

				SBP 1500 E cool
d01	PAC départ	Diamètre nominal		DN 80
d02	PAC retour	Diamètre nominal		DN 80
d35	Générateur de chaleur départ opt.	Filetage femelle		G 1 1/2
d36	Générateur de chaleur retour opt.	Filetage femelle		G 1 1/2
d46	Ventilation	Filetage femelle		G 1/2
d47	Vidange	Filetage mâle		G 3/4 A
e01	Chauffage départ	Diamètre nominal		DN 80
e02	Chauffage retour	Diamètre nominal		DN 80
h02	Sonde PAC retour	Diamètre	mm	9,5
h22	Sonde générateur de chaleur	Diamètre	mm	9,5
h28	Sonde solaire ballon	Diamètre	mm	9,5
h43	Thermomètre	Diamètre	mm	14,5
i01	Bride	Diamètre	mm	280
		Diamètre du cercle de perçage des pieds	mm	245
		Vis		M 14
i07	Chauffage électr. d'appoint / de secours	Filetage femelle		G 1 1/2

Tableau de données

		SBP 1000 E	SBP 1500 E	SBP 1000 E SOL	SBP 1500 E SOL	SBP 1000 E cool	SBP 1500 E cool
		227564	227565	227566	227567	227588	227589
Données hydrauliques							
Capacité nominale	l	1006	1503	979	1473	1006	1503
Contenance de l'échangeur de chaleur inférieur	l			25,9	22,5		
Surface de l'échangeur de chaleur inférieur	m ²			3	3,6		
Perte de charge échangeur de chaleur inférieur à 1,0 m ³ /h	hPa			8	9		
Limites d'utilisation							
Pression maximale admissible	MPa	0,3	0,3	0,3	0,3	0,3	0,3
Pression d'essai	MPa	0,45	0,45	0,45	0,45	0,45	0,45
Débits de charge / décharge max.	m ³ /h	12,5	15	12,5	15	12,5	15
Température maxi admissible	°C	95	95	95	95	95	95
Surface maxi d'entrée de capteur recommandée	m ²			20	30		
Dimensions							
Hauteur	mm	2300	2220	2300	2220	2300	2220
Diamètre	mm	790	1000	790	1000	822	1032
Diamètre avec isolation thermique	mm	1010	1220	1010	1220	1010	1220
Hauteur de basculement	mm	2335	2250	2335	2250	2335	2250
Poids							
Poids, ballon rempli	kg	1172	1729	1184	1750	1141	1698
Poids à vide	kg	172	229	219	285	173	230

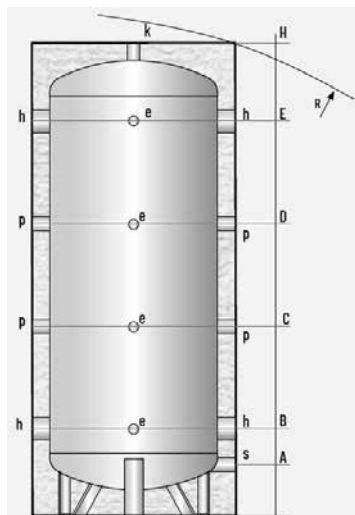

Dimensions 200 de 1000 l (mm)

Modèle	Ø int.	H	Ø** ext.	R*	Poids (kg)
ACF 200R	450	1330	550	1450	33
ACF 300R	500	1610	600	1730	42
ACF 500R	650	1665	750	1480	68
ACF 800R	790	1700	890	1930	86
ACF 1000R	790	2060	890	2255	102

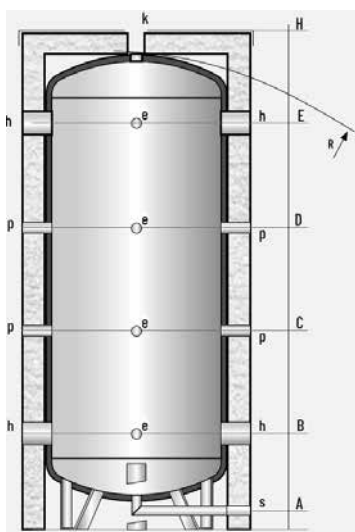

Dimensions 1500 de 2500 l (mm)

Modèle	Ø int.	H	Ø** ext.	R*	Poids (kg)
ACF 1500PF	1000	2145	1280	2235	147
ACF 2000PF	1100	2395	1380	2465	212
ACF 2500PF	1200	2595	1420	2690	358

Légende

- h. Entrée/sortie d'utilisation
- e. Instruments de contrôle
- k. Purge / Valve de sécurité
- p. Connexion de service
- s. Vidange

* Pour les capacités de 200 à 1000 litres la diagonale de renversement se réfère au réservoir isolé

** Toutes les isolations thermiques sont amovibles, sauf pour les modèles de 200 à 1000 l.

Mesures (mm)

Connexions

Model	Mesures (mm)					Connexions				
	A	B	C	D	E	h	e	k	p	s
ACF 200R	135	210	510	805	1095	1"½	½"	1"¼	1"½	1"
ACF 300R	125	220	625	975	1320	2"	½"	1"¼	1"½	1"
ACF 500R	155	275	655	1005	1350	2"	½"	1"¼	1"½	1"
ACF 800R	170	305	670	1020	1365	2"	½"	1"½	1"½	1"
ACF 1000R	170	320	785	1250	1710	3"	½"	1"½	1"½	1"
ACF 1500PF	110	320	915	1350	1780	3"	½"	1"½	1"½	1"
ACF 2000PF	100	485	1020	1550	1985	3"	½"	1"½	1"½	1"
ACF 2500PF	100	490	1060	1580	2095	4"	½"	1"½	1"½	1"

Ballon tampon	<i>Matériau</i>	Acier au carbone S 235 Jr
	<i>Traitement de protection interne</i>	Brut
	<i>Traitement de protection externe</i>	Peinture antirouille et émail industriel
	<i>Opération P max.</i>	6 bar
	<i>Opération T max.</i>	-10 de 95 °C
Caractéristiques générales	<i>Capacité</i>	200 bis 2500 l
	<i>Isolation</i>	- Jusqu'à 1.000 litres: Polyuréthane rigide ép. 50 mm + PVC: Classe de résistance au feu B3 (DIN 4102) - Jusqu'à 5.000 litres: Pexl + polyester flexible + PVC: Classe de résistance au feu B2 (DIN 4102)
	<i>Législation de référence</i>	- Directive 2014/68/UE (PED) art. 4 par. 3 (équipements sous pression) - Directive 2009/125/CE (Energy related Products)

Modèle	Code	Isolation (mm)	Classe ERP	Dispersions (W)	Capacité (L)
ACF 200R	205054	50	B	58,9	189,3
ACF 300R	205055	50	B	68,1	289,8
ACF 500R	205056	50	B	80,5	499,8
ACF 800R	205057	50	C	117,5	749,3
ACF 1000R	205058	50	C	130,4	931,0
ACF 1500PF	205514	130	C	163,8	1472,4
ACF 2000PF	205515	130	C	181,2	1950,0
ACF 2500PF	205516	100	-	-	2493,5

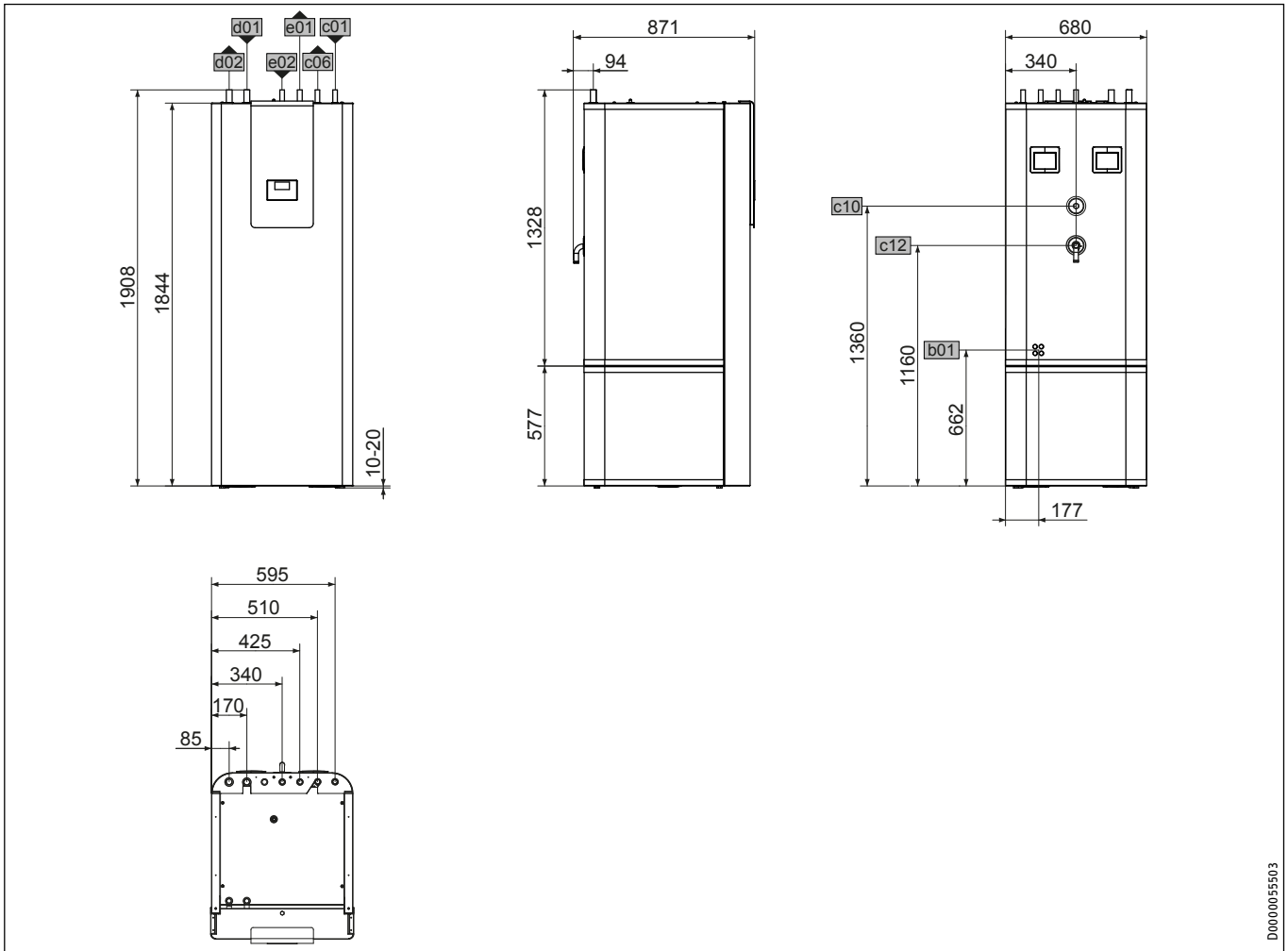

D0000055503

HSBC 200			
b01	Passage des câbles électriques		
c01	Arrivée eau froide	Diamètre	mm 22
c06	Sortie eau chaude	Diamètre	mm 22
c10	Boucle de circulation	Filetage mâle	G 1/2
c12	Évacuation soupape de sécurité	Diamètre	mm 22
d01	Départ PAC	Diamètre	mm 28
d02	Retour PAC	Diamètre	mm 28
e01	Départ chauffage	Diamètre	mm 22
e02	Retour chauffage	Diamètre	mm 22

Dimensions			
Hauteur		mm	1908
Largeur		mm	680
Profondeur		mm	871
Hauteur de basculement		mm	2107

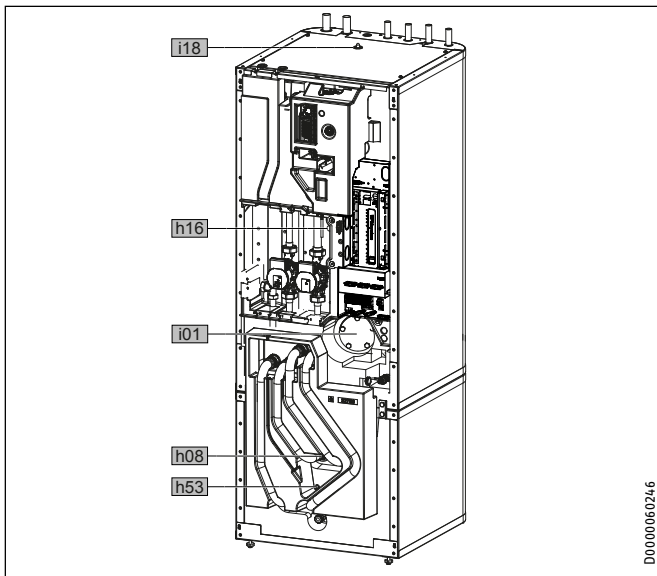

D0000060246

				HSBC 200
h08	Sonde rafraîchissement PAC option	Diamètre	mm	9,5
h16	Sonde ECS	Diamètre	mm	9,5
h53	Sonde chauffage	Diamètre	mm	9,5
i01	Bride	Diamètre	mm	140
		Entraxe des trous	mm	120
		Vis		M 10
		Couple de serrage	Nm	55
i18	Anode de protection	Filetage femelle		G 1 1/4

Accessoire HSBC-HKM

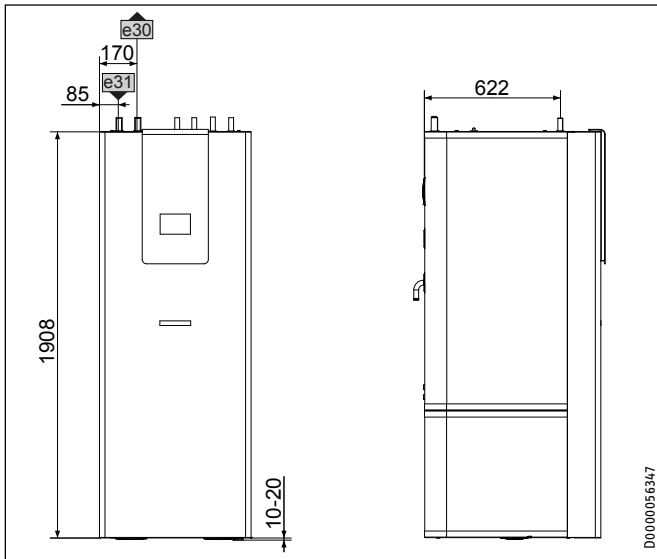

D0000056347

				HSBC-HKM
e30	Départ chauffage circuit mélangé	Diamètre	mm	22
e31	Retour chauffage circuit mélangé	Diamètre	mm	22

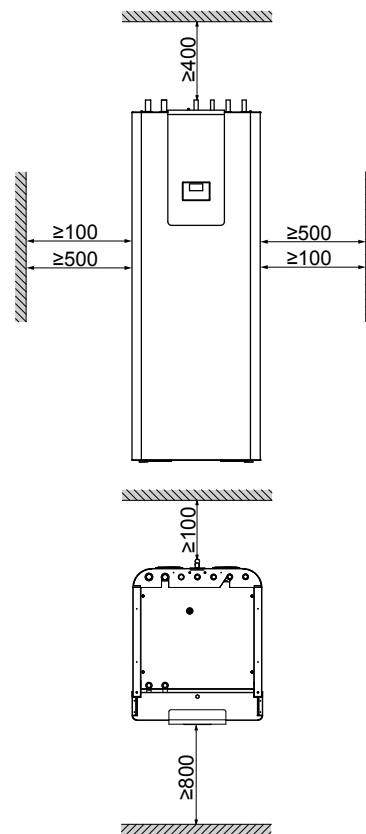

Les distances latérales minimales peuvent être appliquées indifféremment côté droit ou côté gauche.

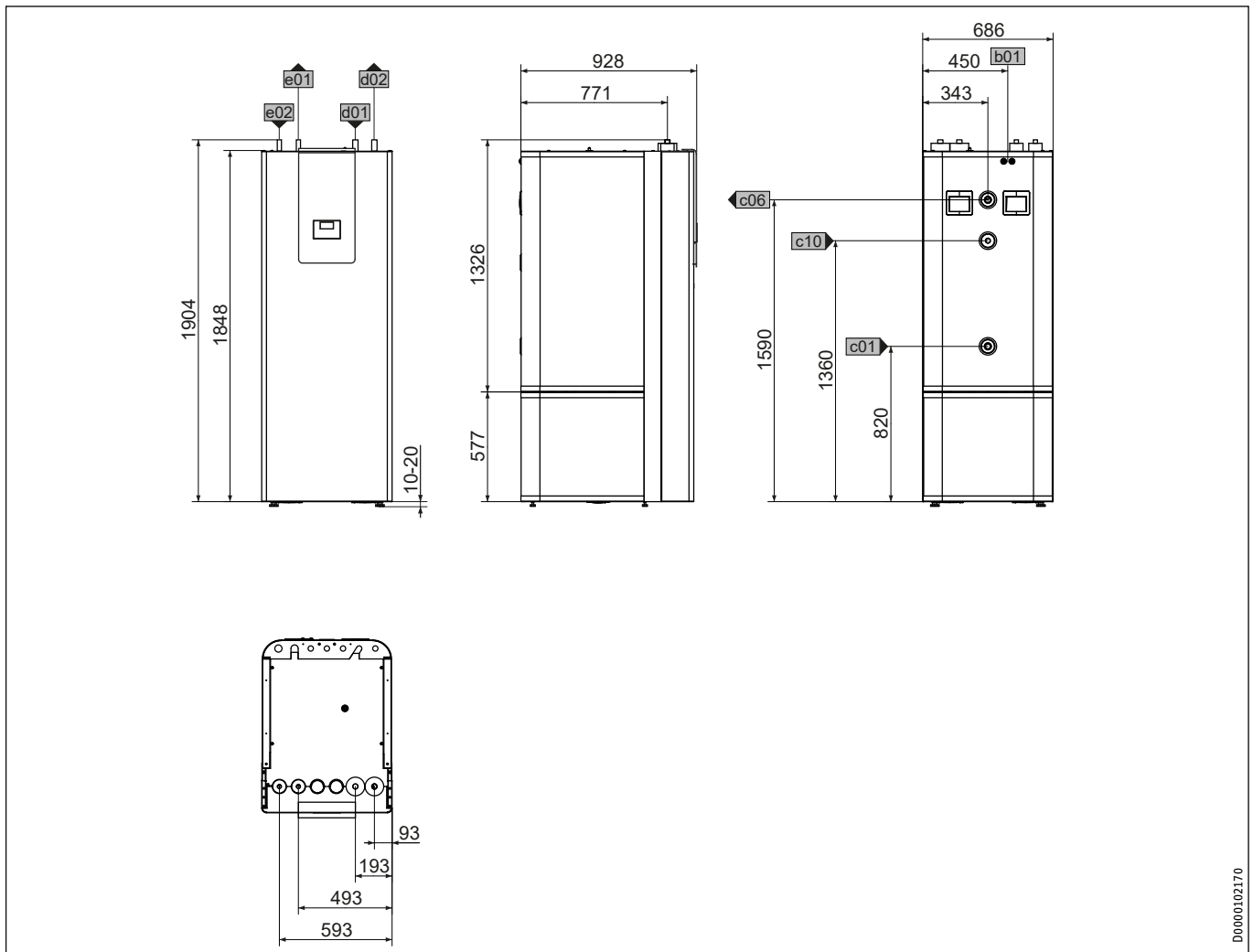

D0000102170

Ballons

			HSBC 300 cool
b01	Passage des câbles électriques		
c01	Arrivée eau froide	Filetage mâle	G 1
c06	Sortie eau chaude	Filetage mâle	G 1
c10	Circulation	Filetage mâle	G 1/2
d01	Départ PAC	Diamètre	mm 28
d02	Retour PAC	Diamètre	mm 28
e01	Départ chauffage	Diamètre	mm 22
e02	Retour chauffage	Diamètre	mm 22
Dimensions			
Hauteur		mm	1918
Largeur		mm	680
Profondeur		mm	910
Hauteur de basculement		mm	2123

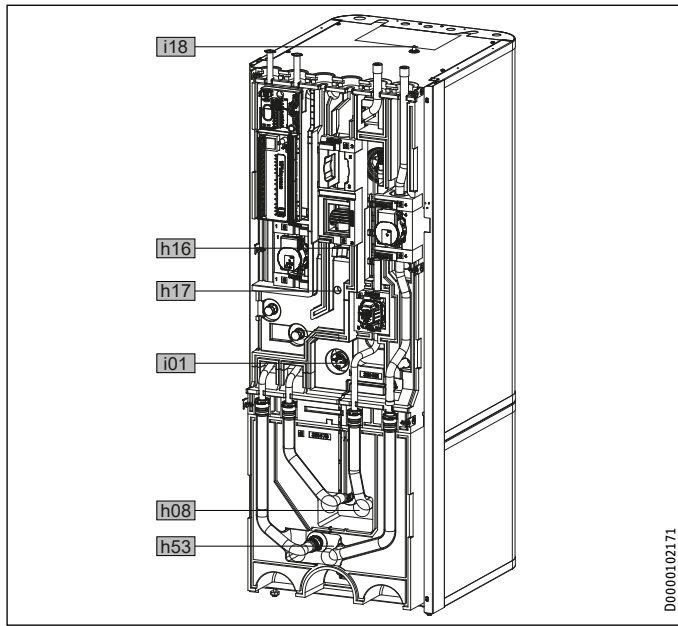

D0000102171

		HSBC 300 cool		
h08	Sonde rafraîchissement PAC (option)	Diamètre	mm	9,5
h16	Sonde ECS	Diamètre	mm	9,5
h17	Sonde ECS (option)	Diamètre	mm	9,5
h53	Sonde chauffage	Diamètre	mm	9,5
i01	Bride	Diamètre extérieur	mm	140
		Couple de serrage	Nm	45
i18	Anode de protection	Filetage femelle		G 1 1/4

Accessoires HSBC 3-HKM

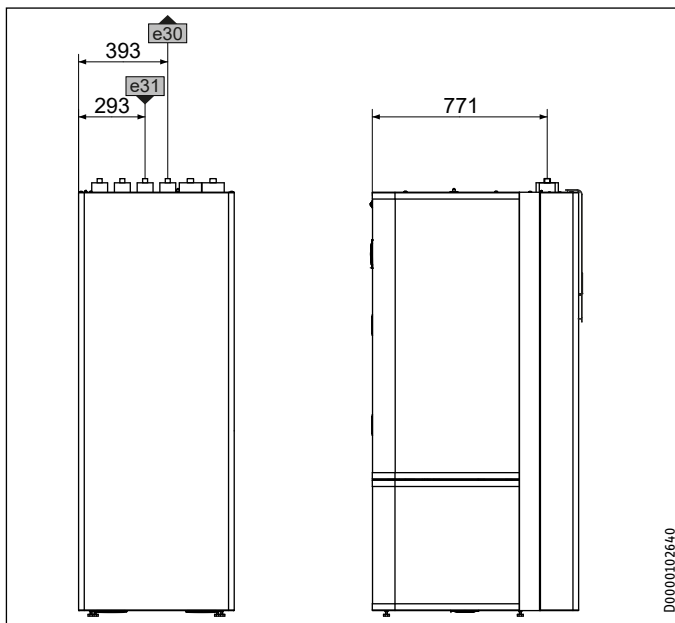

D0000102640

		HSBC 3-HKM		
e30	Départ chauffage circuit mélangé	Diamètre	mm	22
e31	Retour chauffage circuit mélangé	Diamètre	mm	22

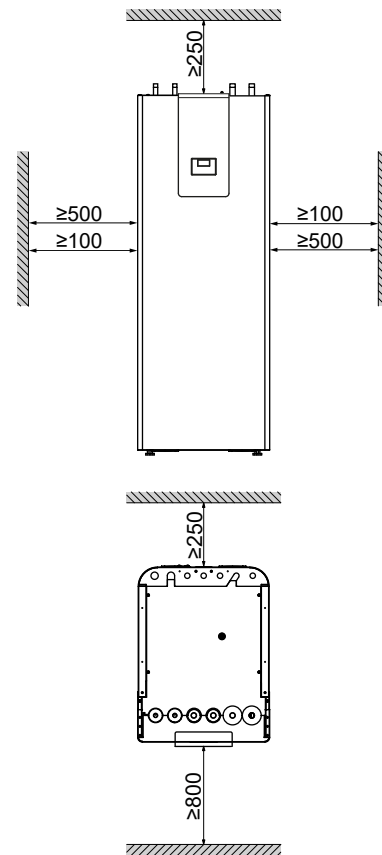

Les distances latérales minimales peuvent être prévues indifféremment côté droit ou côté gauche.

HSBC 300 L COOL

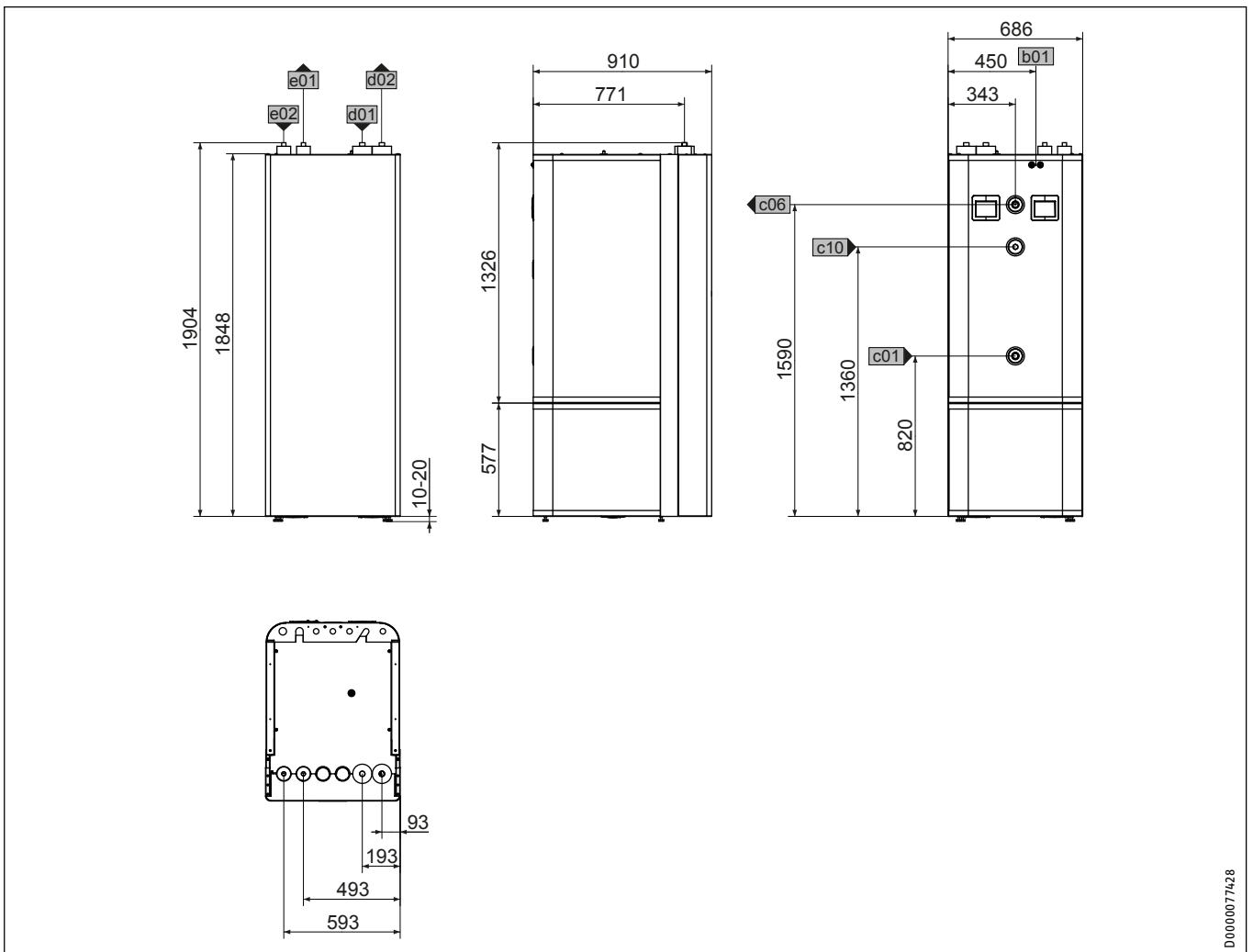

D0000077428

				HSBC 300 L cool
b01	Passage des câbles électriques			
c01	Arrivée eau froide	Filetage mâle		G 1
c06	Sortie eau chaude	Filetage mâle		G 1
c10	Circulation	Filetage mâle		G 1/2
d01	Départ PAC	Diamètre	mm	28
d02	Retour PAC	Diamètre	mm	28
e01	Départ chauffage	Diamètre	mm	22
e02	Retour chauffage	Diamètre	mm	22

Dimensions			
Hauteur		mm	1918
Largeur		mm	680
Profondeur		mm	910
Hauteur de basculement		mm	2123

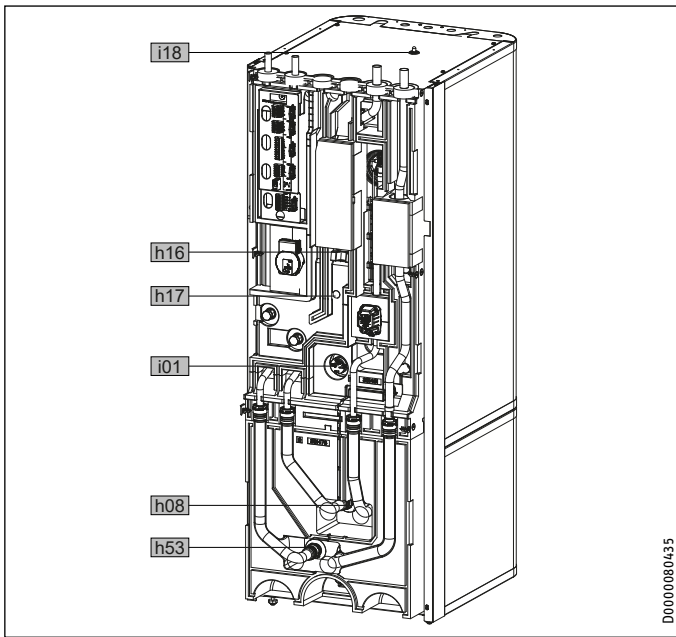

D0000080435

HSBC 300 L cool				
h08	Sonde rafraîchissement PAC (option)	Diamètre	mm	9,5
h16	Sonde ECS	Diamètre	mm	9,5
h17	Sonde ECS (option)	Diamètre	mm	9,5
h53	Sonde chauffage	Diamètre	mm	9,5
i01	Bride	Diamètre extérieur	mm	140
		Couple de serrage	Nm	45
i18	Anode de protection	Filetage femelle		G 1 1/4

Accessoires HSBC 3-HKM

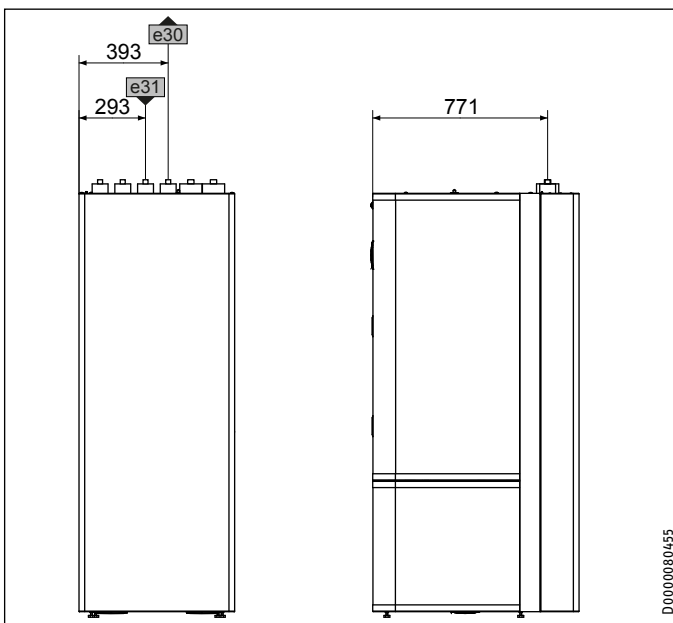

D0000080455

HSBC 3-HKM				
e30	Départ chauffage circuit mélangé	Diamètre	mm	22
e31	Retour chauffage circuit mélangé	Diamètre	mm	22

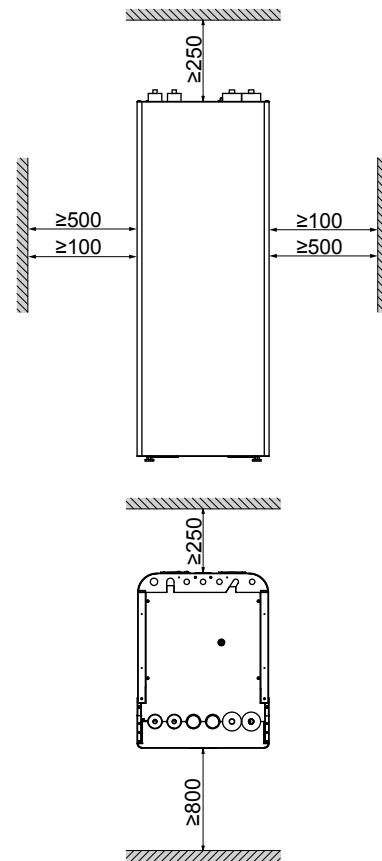

Les distances latérales minimales peuvent être prévues indifféremment côté droit ou côté gauche.

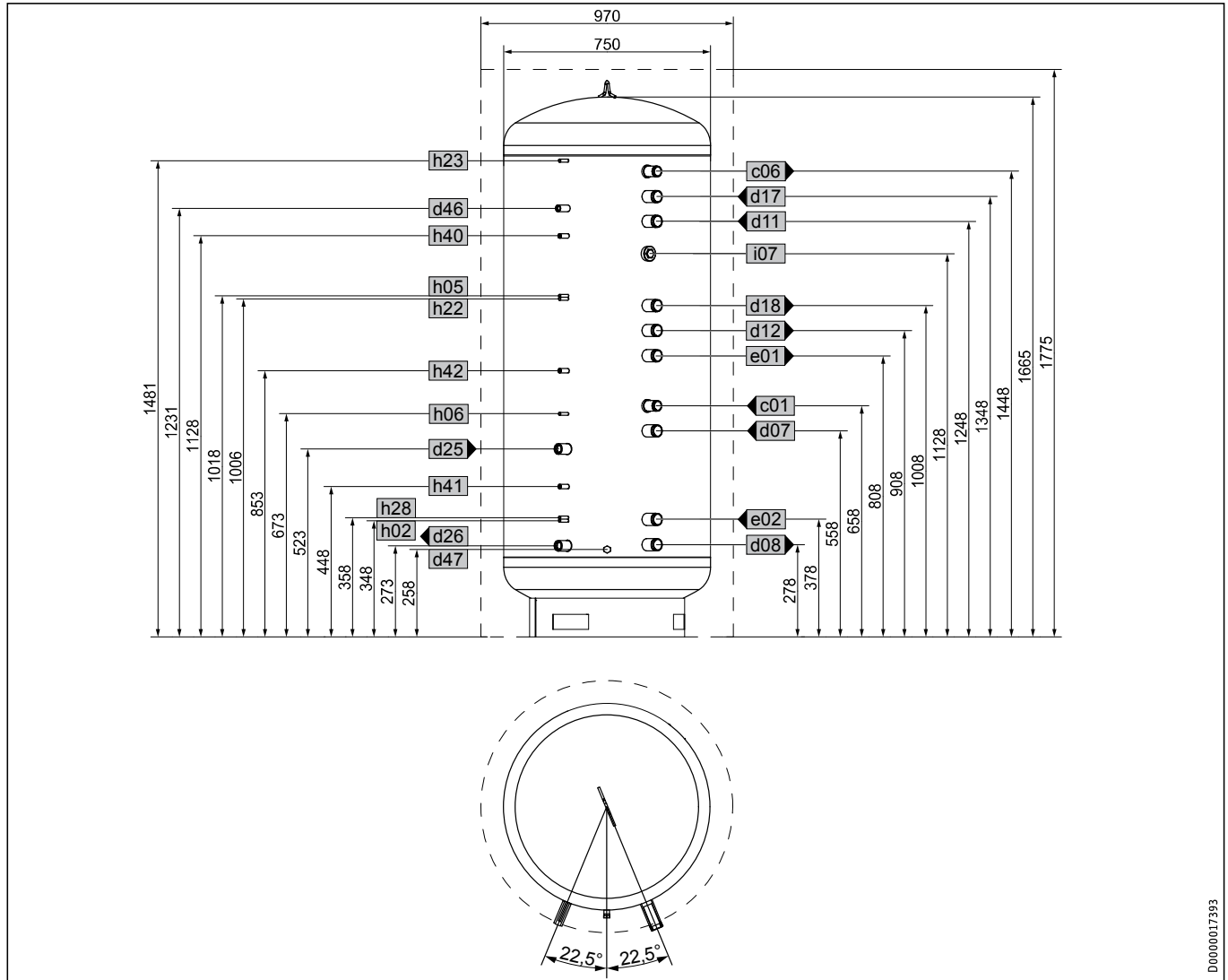

D0000017393

Ballons

		SBS 601 W		SBS 601 W SOL		SBS 601 W		SBS 601 W SOL	
c01	Eau froide arrivée	Filetage mâle	G 1 1/4 A	G 1 1/4 A	e02	Chauffage retour	Filetage mâle	G 1 1/2 A	G 1 1/2 A
c06	ECS sortie	Filetage mâle	G 1 1/4 A	G 1 1/4 A	h02	Sonde PAC retour	Diamètre	mm	9,5
d07	PAC chauffage départ	Filetage mâle	G 1 1/2 A	G 1 1/2 A	h05	Sonde PAC ECS	Diamètre	mm	9,5
d08	PAC chauffage retour	Filetage mâle	G 1 1/2 A	G 1 1/2 A	h06	Sonde PAC ECS opt.	Diamètre	mm	9,5
d11	PAC ECS départ	Filetage mâle	G 1 1/2 A	G 1 1/2 A	h22	Sonde générateur de chaleur	Diamètre	mm	9,5
d12	PAC ECS retour	Filetage mâle	G 1 1/2 A	G 1 1/2 A	h23	Sonde générateur de chaleur opt.	Diamètre	mm	9,5
d17	Départ 2e gén. chaleur	Filetage mâle	G 1 1/2 A	G 1 1/2 A	h28	Sonde solaire ballon	Diamètre	mm	9,5
d18	Retour 2e gén. chaleur	Filetage mâle	G 1 1/2 A	G 1 1/2 A	h40	Thermomètre ECS	Diamètre	mm	14,5
d25	Solaire départ	Filetage femelle		G 1	h41	Thermomètre solaire	Diamètre	mm	14,5
d26	Solaire retour	Filetage femelle		G 1	h42	Thermomètre chauffage	Diamètre	mm	14,5
d46	Ventilation	Filetage femelle	G 1/2	G 1/2	i07	Chauffage électrique de secours / d'appoint	Filetage femelle	G 1 1/2	G 1 1/2
d47	Vidange	Filetage mâle	G 3/4 A	G 3/4 A					
e01	Chauffage départ	Filetage mâle	G 1 1/2 A	G 1 1/2 A					

Il est possible de modifier ces raccords si la configuration de l'installation est différente.

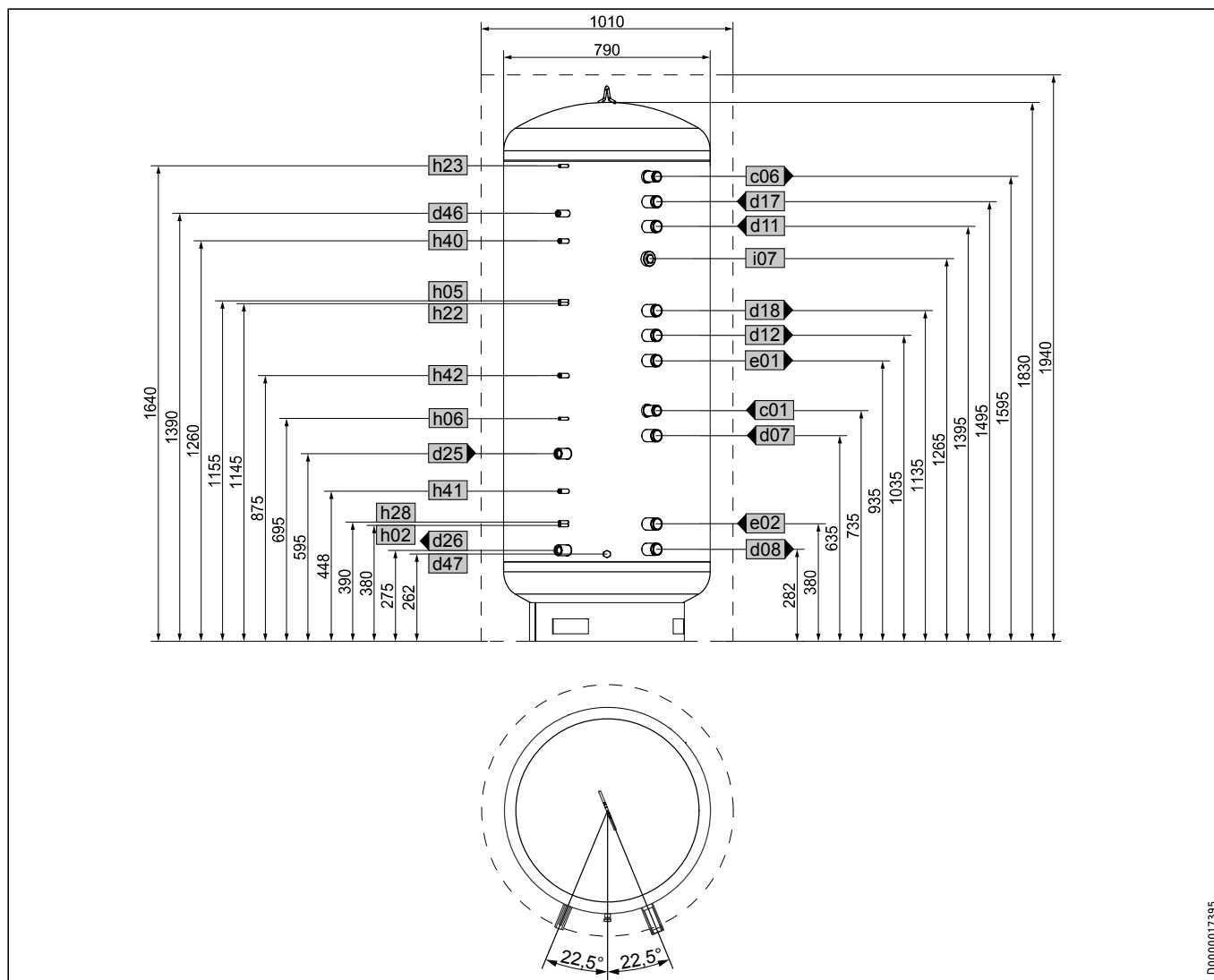

D0000017395

			SBS 801 W	SBS 801 W SOL			SBS 801 W	SBS 801 W SOL
c01	Eau froide arrivée	Filetage mâle	G 1 1/4 A	G 1 1/4 A				
c06	ECS sortie	Filetage mâle	G 1 1/4 A	G 1 1/4 A				
d07	PAC chauffage départ	Filetage mâle	G 1 1/2 A	G 1 1/2 A				
d08	PAC chauffage retour	Filetage mâle	G 1 1/2 A	G 1 1/2 A				
d11	PAC ECS départ	Filetage mâle	G 1 1/2 A	G 1 1/2 A				
d12	PAC ECS retour	Filetage mâle	G 1 1/2 A	G 1 1/2 A				
d17	Départ 2e gén. chaleur	Filetage mâle	G 1 1/2 A	G 1 1/2 A				
d18	Retour 2e gén. chaleur	Filetage mâle	G 1 1/2 A	G 1 1/2 A				
d25	Solaire départ	Filetage femelle		G 1				
d26	Solaire retour	Filetage femelle		G 1				
d46	Ventilation	Filetage femelle	G 1/2	G 1/2				
d47	Vidange	Filetage mâle	G 3/4 A	G 3/4 A				
e01	Chauffage départ	Filetage mâle	G 1 1/2 A	G 1 1/2 A				
e02	Chauffage retour	Filetage mâle	G 1 1/2 A	G 1 1/2 A				
h02	Sonde PAC retour	Diamètre	mm	9,5				9,5
h05	Sonde PAC ECS	Diamètre	mm	9,5				9,5
h06	Sonde PAC ECS opt.	Diamètre	mm	9,5				9,5
h22	Sonde générateur de chaleur	Diamètre	mm	9,5				9,5
h23	Sonde générateur de chaleur opt.	Diamètre	mm	9,5				9,5
h28	Sonde solaire ballon	Diamètre	mm					9,5
h40	Thermomètre ECS	Diamètre	mm	14,5				14,5
h41	Thermomètre solaire	Diamètre	mm					14,5
h42	Thermomètre chauffage	Diamètre	mm	14,5				14,5
i07	Chauffage électrique de secours / d'appoint	Filetage femelle		G 1 1/2			G 1 1/2	G 1 1/2

Il est possible de modifier ces raccords si la configuration de l'installation est différente.

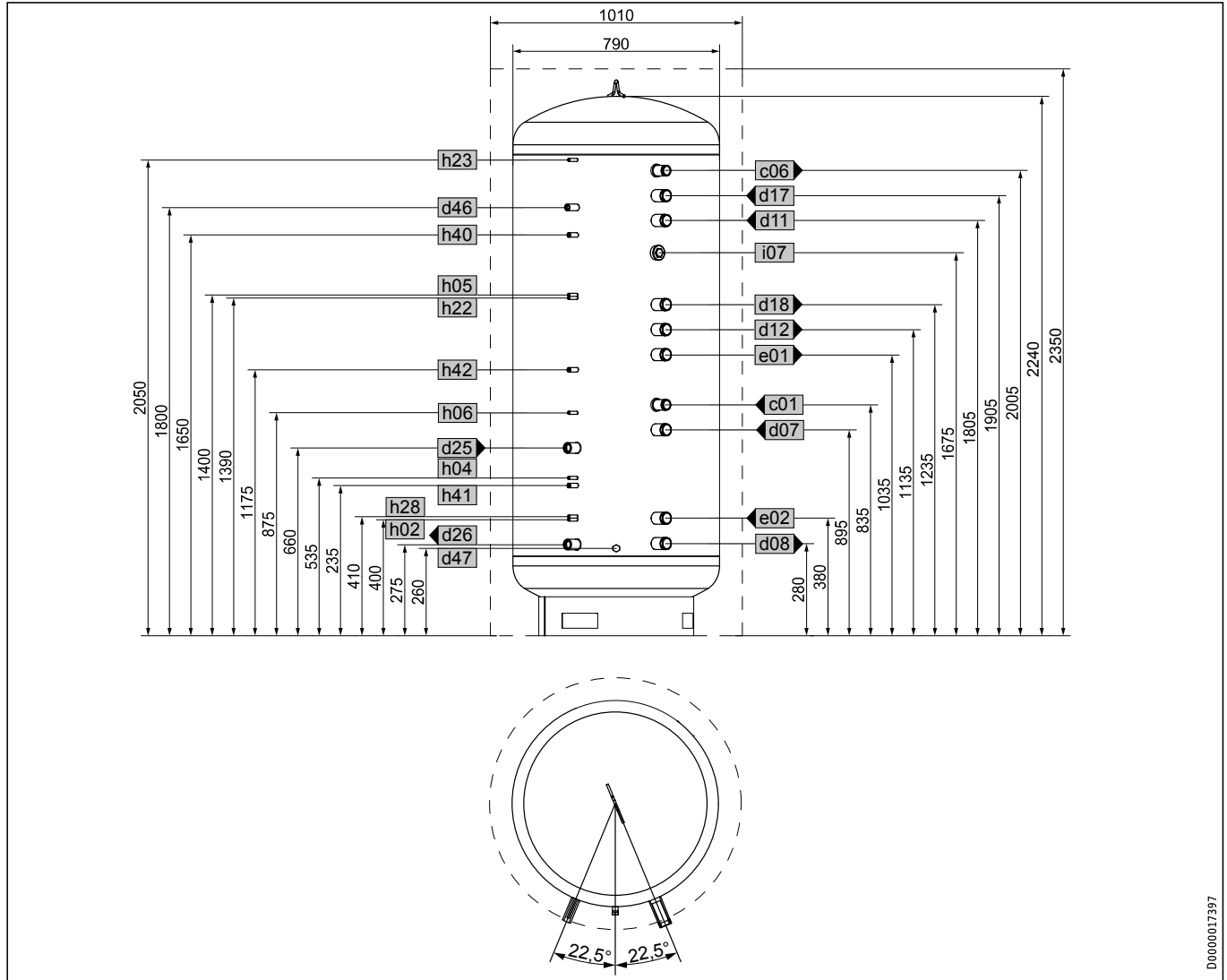

D0000017397

Ballons

			SBS 1001 W	SBS 1001 W SOL				SBS 1001 W	SBS 1001 W SOL	
c01	Eau froide arrivée	Filetage mâle	G 1 1/4 A	G 1 1/4 A	h02	Sonde PAC retour	Diamètre	mm	9,5	9,5
c06	ECS sortie	Filetage mâle	G 1 1/4 A	G 1 1/4 A	h04	Sonde PAC retour opt.	Diamètre	mm	9,5	9,5
d07	PAC chauffage départ	Filetage mâle	G 1 1/2 A	G 1 1/2 A	h05	Sonde PAC ECS	Diamètre	mm	9,5	9,5
d08	PAC chauffage retour	Filetage mâle	G 1 1/2 A	G 1 1/2 A	h06	Sonde PAC ECS opt.	Diamètre	mm	9,5	9,5
d11	PAC ECS départ	Filetage mâle	G 1 1/2 A	G 1 1/2 A	h22	Sonde générateur de chaleur	Diamètre	mm	9,5	9,5
d12	PAC ECS retour	Filetage mâle	G 1 1/2 A	G 1 1/2 A	h23	Sonde générateur de chaleur opt.	Diamètre	mm	9,5	9,5
d17	Départ 2e gén. chaleur	Filetage mâle	G 1 1/2 A	G 1 1/2 A	h28	Sonde solaire ballon	Diamètre	mm		9,5
d18	Retour 2e gén. chaleur	Filetage mâle	G 1 1/2 A	G 1 1/2 A	h40	Thermomètre ECS	Diamètre	mm	14,5	14,5
d25	Solaire départ	Filetage femelle		G 1	h41	Thermomètre solaire	Diamètre	mm		14,5
d26	Solaire retour	Filetage femelle		G 1	h42	Thermomètre chauffage	Diamètre	mm	14,5	14,5
d46	Ventilation	Filetage femelle	G 1/2	G 1/2	i07	Chauffage électrique de secours / d'appoint	Filetage femelle		G 1 1/2	G 1 1/2
d47	Vidange	Filetage mâle	G 3/4 A	G 3/4 A						
e01	Chauffage départ	Filetage mâle	G 1 1/2 A	G 1 1/2 A						
e02	Chauffage retour	Filetage mâle	G 1 1/2 A	G 1 1/2 A						

Il est possible de modifier ces raccords si la configuration de l'installation est différente.

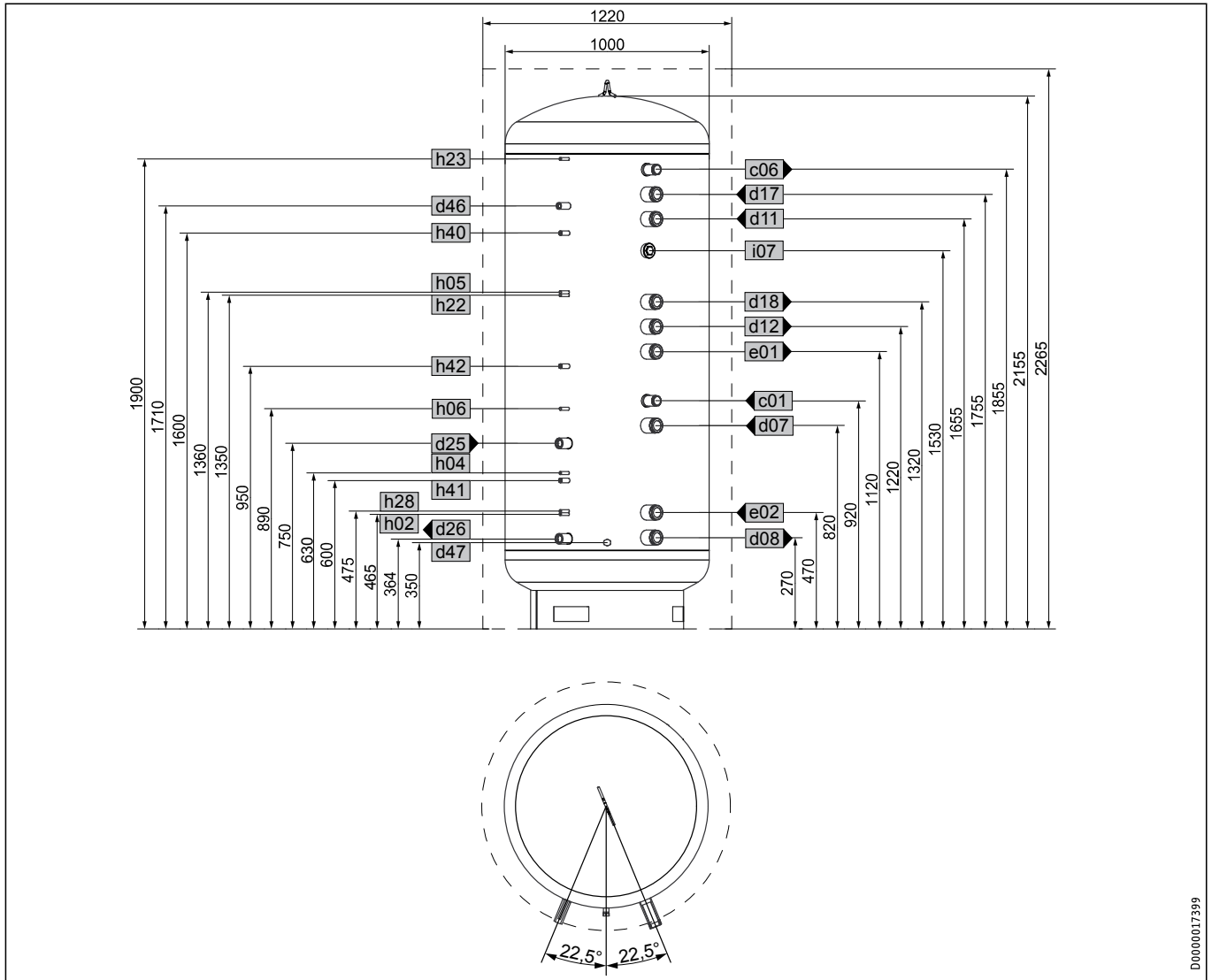

D0000017399

			SBS 1501 W	SBS 1501 W SOL				SBS 1501 W	SBS 1501 W SOL	
c01	Eau froide arrivée	Filetage mâle	G 1 1/4 A	G 1 1/4 A	h02	Sonde PAC retour	Diamètre	mm	9,5	9,5
c06	ECS sortie	Filetage mâle	G 1 1/4 A	G 1 1/4 A	h04	Sonde PAC retour opt.	Diamètre	mm	9,5	9,5
d07	PAC chauffage départ	Filetage mâle	G 2 A	G 2 A	h05	Sonde PAC ECS	Diamètre	mm	9,5	9,5
d08	PAC chauffage retour	Filetage mâle	G 2 A	G 2 A	h06	Sonde PAC ECS opt.	Diamètre	mm	9,5	9,5
d11	PAC ECS départ	Filetage mâle	G 2 A	G 2 A	h22	Sonde générateur de chaleur	Diamètre	mm	9,5	9,5
d12	PAC ECS retour	Filetage mâle	G 2 A	G 2 A	h23	Sonde générateur de chaleur opt.	Diamètre	mm	9,5	9,5
d17	Départ 2e gén. chaleur	Filetage mâle	G 2 A	G 2 A	h28	Sonde solaire ballon	Diamètre	mm		9,5
d18	Retour 2e gén. chaleur	Filetage mâle	G 2 A	G 2 A	h40	Thermomètre ECS	Diamètre	mm	14,5	14,5
d25	Solaire départ	Filetage femelle		G 1	h41	Thermomètre solaire	Diamètre	mm		14,5
d26	Solaire retour	Filetage femelle		G 1	h42	Thermomètre chauffage	Diamètre	mm	14,5	14,5
d46	Ventilation	Filetage femelle	G 1/2	G 1/2	i07	Chauffage électrique de secours / d'appoint	Filetage femelle		G 1 1/2	G 1 1/2
d47	Vidange	Filetage mâle	G 3/4 A	G 3/4 A						
e01	Chauffage départ	Filetage mâle	G 2 A	G 2 A						
e02	Chauffage retour	Filetage mâle	G 2 A	G 2 A						

Il est possible de modifier ces raccords si la configuration de l'installation est différente.

SBS W

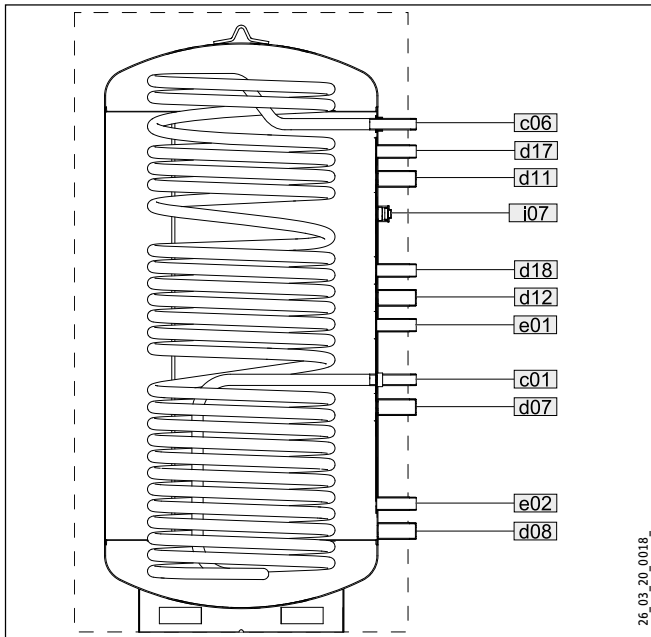

En supplément pour SBS W SOL

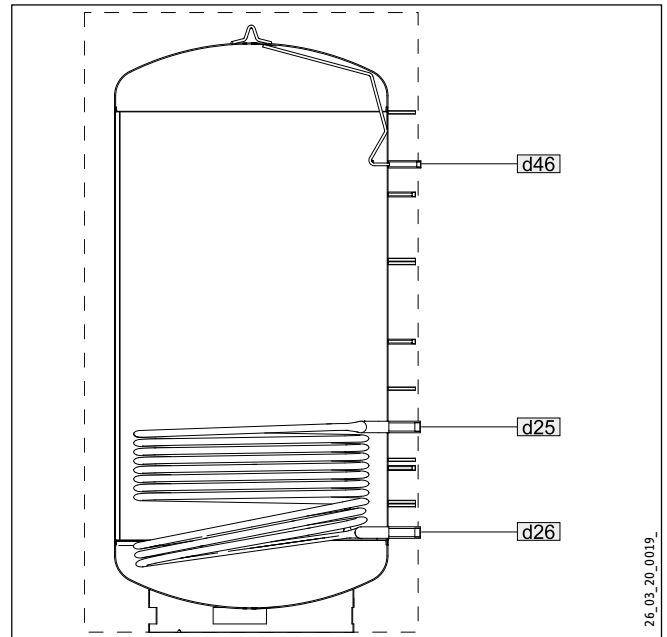

- c01 Eau froide arrivée
- c06 ECS sortie
- d07 PAC chauffage départ
- d08 PAC chauffage retour
- d11 PAC ECS départ
- d12 PAC ECS retour
- d17 Départ 2e gén. chaleur

- d18 Retour 2e gén. chaleur
- d25 Solaire départ
- d26 Solaire retour
- d46 Ventilation
- d47 Vidange
- e01 Chauffage départ
- e02 Chauffage retour

		SBS 601 W	SBS 801 W	SBS 1001 W	SBS 1501 W	SBS 601 W SOL	SBS 801 W SOL	SBS 1001 W SOL	SBS 1501 W SOL
		229980	229981	229982	229983	229984	229985	229986	229987
Données hydrauliques									
Capacité nominale	l	613	759	941	1430	599	740	916	1399
Volume de l'échangeur de chaleur inférieur	l					11,6	14,9	19,8	23,6
Volume de l'échangeur de chaleur ECS	l	31,2	33,9	45,4	52,1	31,2	33,9	45,4	52,1
Surface de l'échangeur de chaleur inférieur	m ²					1,5	2,4	3,2	3,7
Surface de l'échangeur de chaleur ECS	m ²	6,0	6,5	8,7	10,0	6,0	6,5	8,7	10,0
Perte de charge échangeur de chaleur inférieur à 1,0 m ³ /h	hPa					4	28	35	40
Perte de charge à 10/25/40 l/min	hPa	33 / 264 / -	35 / 284 / -	47 / 378 / 1023	53 / 432 / 1168	33 / 264 / -	35 / 284 / -	47 / 378 / 1023	53 / 432 / 1168
Limites d'utilisation									
Débits de charge / décharge maxi. avec zones	m ³ /h	1,8	2,0	2,4	3,0	1,8	2,0	2,4	3,0
Débits maxi. de charge / décharge sans stratification	m ³ /h	5,0	5,0	5,0	8,0	5,0	5,0	5,0	8,0
Pression maxi. admissible	MPa	0,3	0,3	0,3	0,3	0,3	0,3	0,3	0,3
Pression d'essai	MPa	0,45	0,45	0,45	0,45	0,45	0,45	0,45	0,45
Pression maxi admissible ECS	MPa	1,0	1,0	1,0	1,0	1,0	1,0	1,0	1,0
Température maxi admissible	°C	95	95	95	95	95	95	95	95
Surface d'ouverture maximale recommandée des capteurs	m ²					12	16	20	30
Dimensions									
Hauteur	mm	1665	1830	2240	2155	1665	1830	2240	2155
Hauteur isolation thermique comprise	mm	1775	1940	2350	2265	1775	1940	2350	2265
Diamètre	mm	750	790	790	1000	750	790	790	1000
Diamètre isolation thermique comprise	mm	970	1010	1010	1220	970	1010	1010	1220
Hauteur de basculement	mm	1840	1880	2285	2225	1840	1880	2285	2225
Poids									
Poids, rempli	kg	735	949	1175	1738	780	1175	1221	1794
Poids, à vide	kg	135	150	175	236	180	195	220	291

Accumulateur hygiénique SANS EDC solaire

Module de base HS-BM 560 WT1/8,6 -18/B/T

Ensemble d'articles : 202941

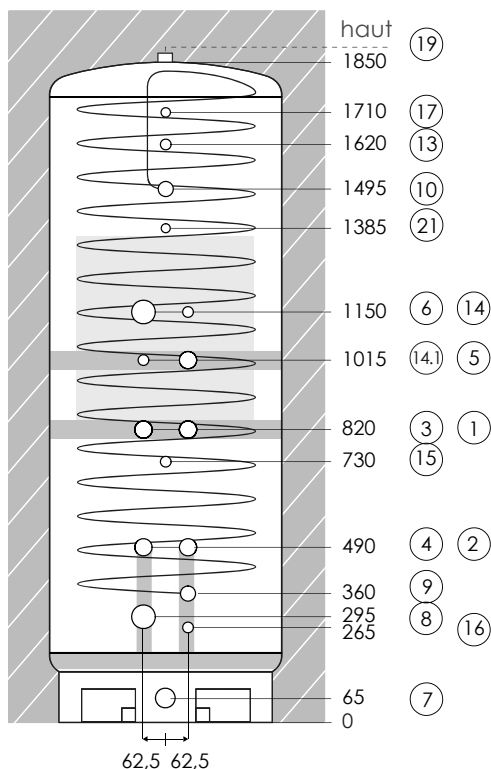
**Producteur de chaleur et circuit de chauffage**

- ① IG 5/4" Départ producteur de chaleur*
- ② IG 5/4" Retour producteur de chaleur*
- ⑤ IG 5/4" Retour pour hausse de la zone de haute tempér.
- ③ IG 5/4" Départ circuit de chauffage*
- ④ IG 5/4" Retour circuit de chauffage*

Corps de chauffe électrique à visser

- ⑥ IG 2" Corps de chauffe élect. en option / EC
- ⑧ IG 2" Corps de chauffe élect. en option / chauffage

Échangeur de chaleur eau potable

- ⑨ AG 5/4" Entrée eau potable froid
 - ⑩ AG 5/4" Sortie eau potable chaud
 - ⑫ AG 3/4" Recirculation d'eau chaude
- Doigts de gant pour modules enfichables, thermomètres**
- ⑬ pour module enfichable, thermomètre/sonde
 - ⑭ pour module enfichable, thermom./sonde eau potable
 - ⑭.1 pour module enfichable, thermom./sonde réserve
 - ⑮ pour module enfichable, TM/sonde producteur de chaleur
 - ⑯ pour module enfichable, TM/sonde solaire & prod. chaleur

Autres

- ⑦ IG 6/4" Expansion / Vidange / Extension
- ⑰ IG 1/2" Purge manuelle
(Purge automatique possible pour ⑰.1)
- ⑱ IG 1" Purge automatique en option

IG = filetage intérieur; AG = filetage extérieur

*Il est possible d'utiliser les raccords 3 et 4 au lieu des raccords 1 et 2.



EN ISO 9001:2000

**Important :** Fermer impérativement d'abord les raccords de réserve et les raccords non utilisés avec des bouchons filetés ! Ensuite, l'installation de l'isolation peut alors être effectuée.**Caractéristiques HS-BM 560 WT1/8,6 -18/B/T**

Capacité (l)	560	Température max.	95°C
Ø brut / avec IT (mm)	650 / 890	Pression de service / d'essai (bar)	3,0 / 4,5
Hauteur brute / avec IT (mm)	1850 / 1980	Matériau du contenant	S 235 JR (1.0037)
Haut. bascul. brute / avec IT (mm)	1940	Recirculation interne (T)	ja
Poids à vide brut / avec IT (kg)	135 / 137	Raccord pour corps de chauffe élec.	2

Isolation thermique (IT)	
Type	PECO-F Isolation thermique
	4 coques Neodul, épaisseur 120 mm Auto-extinguible (B2) selon ISO-3582 (DIN 4102) Masse volumique apparente 13 kg/m ³ , sans CFC ni HCFC Conductivité therm. (lambda 0,032 W/mK) à 60°C (DIN EN 12667 Isol. couvercle 150mm; enveloppe ext. en polystyrène -(RAL 9006)
	Pertes statiques en watts (W) selon EN12897 à 65°C: 78
composé de no.-art. accumulateur 201621 isolation 201641 TM-Kit 230692	

Échangeur (EDC) à tubes ondulés	Échangeur eau potable
Type	BW-861 / B
Surface d'échange (m ²)	8,6
Volume (l)	46
Pression de service / d'essai (bar)	6 / 12
Matériau	1.4404 (V4A)
Dimension de raccordement	AG 5/4"

Accumulateur hygiénique SANS EDC solaire

Module de base HS-BM 820 WT1/8,6 -18/B/T

Ensemble d'articles : 202942

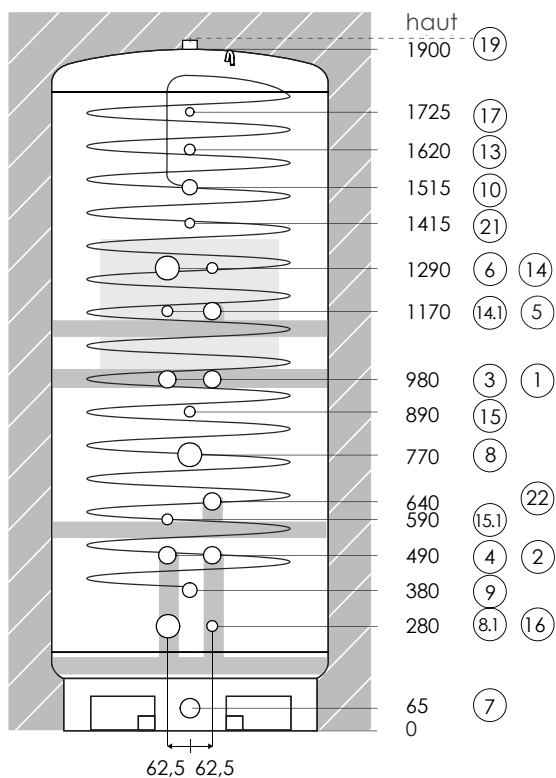

- Producteur de chaleur et circuit de chauffage**
- ① IG 5/4" Départ producteur de chaleur*
 - ② IG 5/4" Retour producteur de chaleur*
 - ⑤ IG 5/4" Retour pour hausse de la zone de haute tempér.
 - ③ IG 5/4" Départ circuit de chauffage*
 - ④ IG 5/4" Retour circuit de chauffage*
 - ②② IG 5/4" Retour haute température circuit de chauffage
- Corps de chauffe électrique à visser**
- ⑥ IG 2" Corps de chauffe élect. en option / EC
 - ⑧ IG 2" Corps de chauffe élect. en option / chauffage
 - ⑧① IG 2" Corps de chauffe élect. en option / PV
- Échangeur de chaleur eau potable**
- ⑨ AG 5/4" Entrée eau potable froid
 - ⑩ AG 5/4" Sortie eau potable chaud
 - ②① AG 3/4" Recirculation d'eau chaude
- Doigts de gant pour modules enfichables, thermomètres**
- ⑬ pour module enfichable, thermomètre/sonde
 - ⑭ pour module enfichable, thermom./sonde eau potable
 - ⑭① pour module enfichable, thermom./sonde réserve
 - ⑮ pour module enfichable, TM/sonde producteur de chaleur
 - ⑮① pour module enfichable, TM/sonde producteur de chaleur
 - ⑯ pour module enfichable, TM/sonde producteur de chaleur
- Autres**
- ⑦ IG 6/4" Expansion / Vidange / Extension
 - ⑰ IG 1/2" Purge manuelle
(Purge automatique possible pour ⑰)
 - ⑰⑨ IG 1" Purge automatique en option

IG = filetage intérieur; AG = filetage extérieur

*Il est possible d'utiliser les raccords 3 et 4 au lieu des raccords 1 et 2.



EN ISO 9001:2000

**Important :** Fermer impérativement d'abord les raccords de réserve et les raccords non utilisés avec des bouchons filetés ! Ensuite, l'installation de l'isolation peut alors être effectuée.

Caractéristiques HS-BM 820 WT1/8,6 -18/B/T

Capacité (l)	820	Température max.	95°C
Ø brut / avec IT (mm)	770 / 1010	Pression de service / d'essai (bar)	3,0 / 4,5
Hauteur brute / avec IT (mm)	1900 / 2030	Matériau du contenant	S 235 JR (1.0037)
Haut. bascul. brute / avec IT (mm)	1990	Recirculation interne (I)	ja
Poids à vide brut / avec IT (kg)	155 / 181	Raccord pour corps de chauffe élec.	3

Isolation thermique (IT)	
Type	PECO-F Isolation thermique
4 coques Neodul, épaisseur 120 mm	
Auto-extinguible (B2) selon ISO-3582 (DIN 4102)	
Masse volumique apparente 13 kg/m³, sans CFC ni HCFC	
Conductivité therm. (lambda 0,032 W/mK) à 60°C (DIN EN 12667)	
Isol. couvercle 150mm; enveloppe ext. en polystyrène -(RAL 9006)	
Pertes statiques en watts (W) selon EN12897 à 65°C: 90	
composé de no.-art. accumulateur 201622 isolation 201642 TM-Kit 201682	

Échangeur (EDC) à tubes ondulés	Échangeur eau potable
Type	BW-861 / B
Surface d'échange (m²)	8,6
Volume (l)	46
Pression de service / d'essai (bar)	6 / 12
Matériau	1.4404 (V4A)
Dimension de raccordement	AG 5/4"

Accumulateur hygiénique SANS EDC solaire

Module de base HS-BM 960 WT1/10,2 -18/F/T

Ensemble d'articles : 202943

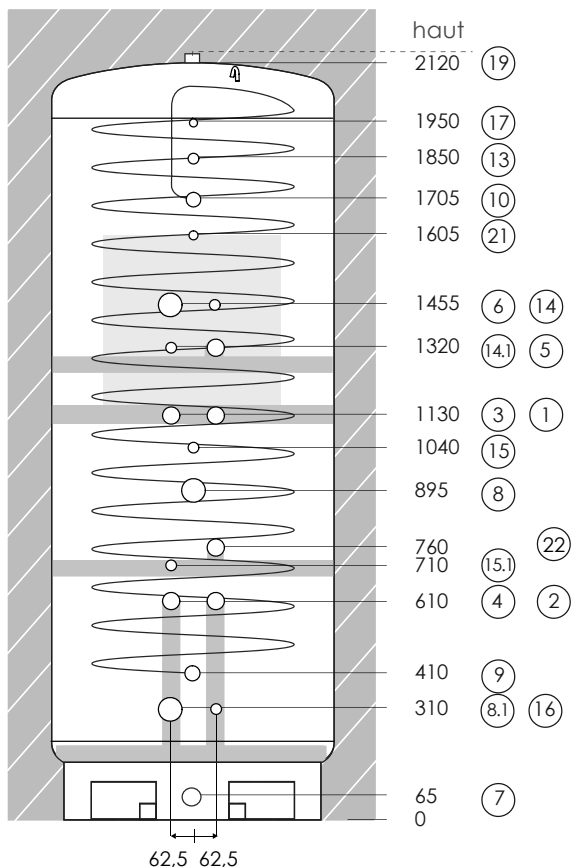
**Producteur de chaleur et circuit de chauffage**

- ① IG 5/4" Départ producteur de chaleur*
- ② IG 5/4" Retour producteur de chaleur*
- ⑤ IG 5/4" Retour pour hausse de la zone de haute tempér.
- ③ IG 5/4" Départ circuit de chauffage*
- ④ IG 5/4" Retour circuit de chauffage*
- ②② IG 5/4" Retour haute température circuit de chauffage

Corps de chauffe électrique à visser

- ⑥ IG 2" Corps de chauffe élect. en option / EC
- ⑧ IG 2" Corps de chauffe élect. en option / chauffage
- ⑧① IG 2" Corps de chauffe élect. en option / PV

Échangeur de chaleur eau potable

- ⑨ AG 6/4" Entrée eau potable froid
- ⑩ AG 6/4" Sortie eau potable chaud
- ②① AG 3/4" Recirculation d'eau chaude

Doigts de gant pour modules enfichables, thermomètres

- ⑬ pour module enfichable, thermomètre/sonde
- ⑭ pour module enfichable, thermom./sonde eau potable
- ⑭① pour module enfichable, thermom./sonde réserve
- ⑮ pour module enfichable, TM/sonde producteur de chaleur
- ⑮① pour module enfichable, TM/sonde producteur de chaleur
- ⑯ pour module enfichable, TM/sonde producteur de chaleur

Autres

- ⑦ IG 6/4" Expansion / Vidange / Extension
- ⑰ IG 1/2" Purge manuelle
(Purge automatique possible pour ⑰⑨)
- ⑰⑨ IG 1" Purge automatique en option

IG = filetage intérieur; AG = filetage extérieur

*Il est possible d'utiliser les raccords 3 et 4 au lieu des raccords 1 et 2.



EN ISO 9001:2000

**Important :** Fermer impérativement d'abord les raccords de réserve et les raccords non utilisés avec des bouchons filetés ! Ensuite, l'installation de l'isolation peut alors être effectuée.**Caractéristiques HS-BM 960 WT1/10,2 -18/F/T**

Capacité (l)	960	Température max.	95°C
Ø brut / avec IT (mm)	790 / 1030	Pression de service / d'essai (bar)	3,0 / 4,5
Hauteur brute / avec IT (mm)	2120 / 2250	Matériau du contenant	S 235 JR (1.0037)
Haut. bascul. brute / avec IT (mm)	2200	Recirculation interne (I)	ja
Poids à vide brut / avec IT (kg)	185 / 213	Raccord pour corps de chauffe élec.	3

Isolation thermique (IT)	
Type	PECO-F Isolation thermique
4 coques Neodul, épaisseur 120 mm	
Auto-extinguible (B2) selon ISO-3582 (DIN 4102)	
Masse volumique apparente 13 kg/m ³ , sans CFC ni HCFC	
Conductivité therm. (lambda 0,032 W/mK) à 60°C (DIN EN 12667)	
Isol. couvercle 150mm; enveloppe ext. en polystyrène -(RAL 9006)	
Pertes statiques en watts (W) selon EN12897 à 65°C: 96	
composé de no.-art. accumulateur 201623 isolation 201643 TM-Kit 201682	

Échangeur (EDC) à tubes ondulés	Échangeur eau potable
Type	BW-1020 / F
Surface d'échange (m ²)	10,2
Volume (l)	64
Pression de service / d'essai (bar)	6 / 12
Matériau	1.4404 (V4A)
Dimension de raccordement	AG 6/4"

Accumulateur hygiénique SANS EDC solaire

Module de base HS-BM 1000 WT1/10,2 -18/F/T

Ensemble d'articles : 202944

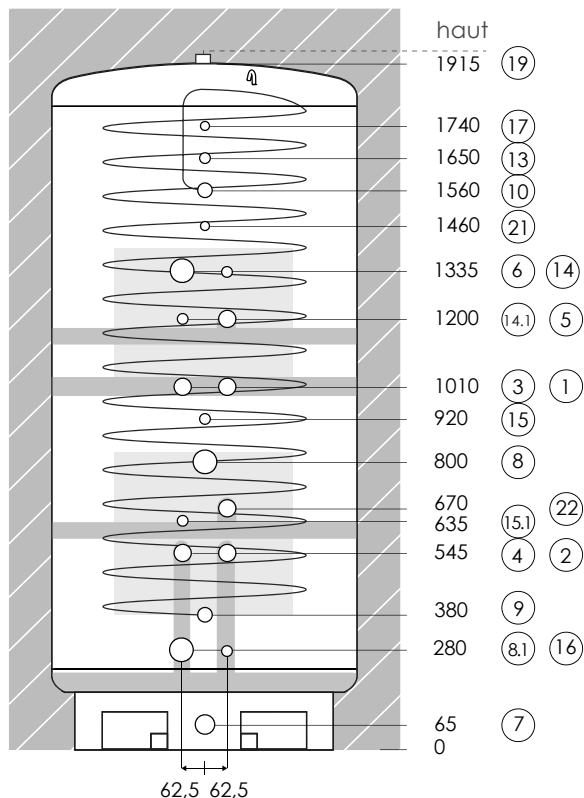

- Producteur de chaleur et circuit de chauffage**
- ① IG 5/4" Départ producteur de chaleur*
 - ② IG 5/4" Retour producteur de chaleur*
 - ⑤ IG 5/4" Retour pour hausse de la zone de haute tempér.
 - ③ IG 5/4" Départ circuit de chauffage*
 - ④ IG 5/4" Retour circuit de chauffage*
 - ②② IG 5/4" Retour haute température circuit de chauffage
- Corps de chauffe électrique à visser**
- ⑥ IG 2" Corps de chauffe élect. en option / EC
 - ⑧ IG 2" Corps de chauffe élect. en option / chauffage
 - ⑧① IG 2" Corps de chauffe élect. en option / PV
- Échangeur de chaleur eau potable**
- ⑨ AG 6/4" Entrée eau potable froid
 - ⑩ AG 6/4" Sortie eau potable chaud
 - ②① AG 3/4" Recirculation d'eau chaude
- Doigts de gant pour modules enfichables, thermomètres**
- ⑬ pour module enfichable, thermomètre/sonde
 - ⑭ pour module enfichable, thermom./sonde eau potable
 - ⑭① pour module enfichable, thermom./sonde réserve
 - ⑮ pour module enfichable, TM/sonde producteur de chaleur
 - ⑮① pour module enfichable, TM/sonde producteur de chaleur
 - ⑯⑥ pour module enfichable, TM/sonde producteur de chaleur
- Autres**
- ⑦ IG 6/4" Expansion / Vidange / Extension
 - ⑰ IG 1/2" Purge manuelle
(Purge automatique possible pour ⑰⑨)
 - ⑰⑨ IG 1" Purge automatique en option

IG = filetage intérieur; AG = filetage extérieur

*Il est possible d'utiliser les raccords 3 et 4 au lieu des raccords 1 et 2.



EN ISO 9001:2000

**Important :** Fermer impérativement d'abord les raccords de réserve et les raccords non utilisés avec des bouchons filetés ! Ensuite, l'installation de l'isolation peut alors être effectuée.

Caractéristiques HS-BM 1000 WT1/10,2 -18/F/T

Capacité (l)	1000	Température max.	95°C
Ø brut / avec IT (mm)	850 / 1090	Pression de service / d'essai (bar)	3,0 / 4,5
Hauteur brute / avec IT (mm)	1915 / 2045	Matériau du contenant	S 235 JR (1.0037)
Haut. bascul. brute / avec IT (mm)	2035	Recirculation interne (I)	ja
Poids à vide brut / avec IT (kg)	185 / 213	Raccord pour corps de chauffe élec.	3

Isolation thermique (IT)	
Type	PECO-F Isolation thermique
4 coques Neodul, épaisseur 120 mm	
Auto-extinguible (B2) selon ISO-3582 (DIN 4102)	
Masse volumique apparente 13 kg/m ³ , sans CFC ni HCFC	
Conductivité therm. (lambda 0,032 W/mK) à 60°C (DIN EN 12667)	
Isol. couvercle 150mm; enveloppe ext. en polystyrène -(RAL 9006)	
Pertes statiques en watts (W) selon EN12897 à 65°C: 98	
composé de no.-art. accumulateur 201624 isolation 201644 TM-Kit 201682	

Échangeur (EDC) à tubes ondulés	Échangeur eau potable
Type	BW-1020 / F
Surface d'échange (m ²)	10,2
Volume (l)	64
Pression de service / d'essai (bar)	6 / 12
Matériau	1.4404 (V4A)
Dimension de raccordement	AG 6/4"

Accumulateur hygiénique SANS EDC solaire

Module de base HS-BM 1360 WT1/10,2 -18/F/T

Ensemble d'articles : 202945

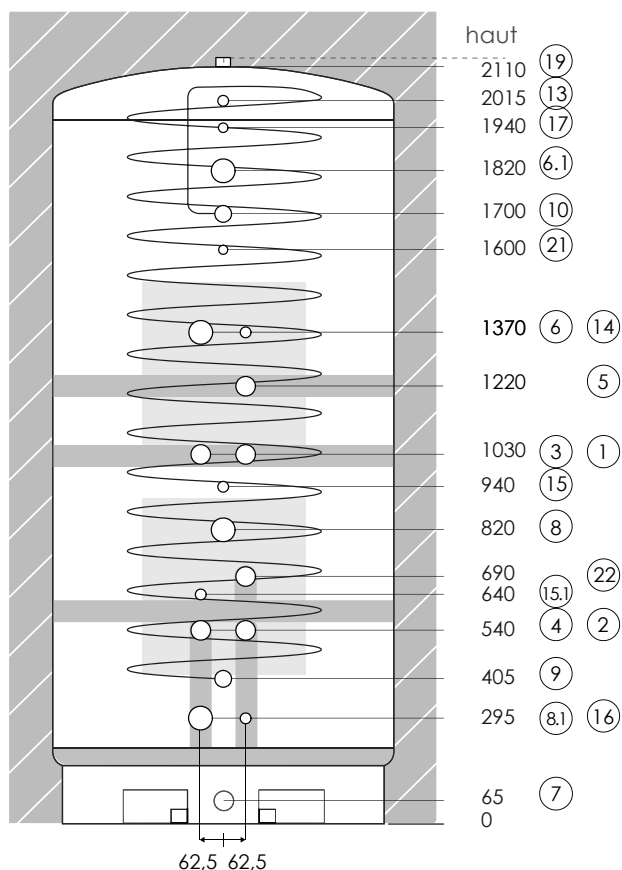
**Producteur de chaleur et circuit de chauffage**

- ① IG 6/4" Départ producteur de chaleur*
- ② IG 6/4" Retour producteur de chaleur*
- ⑤ IG 6/4" Retour pour hausse de la zone de haute tempér.
- ③ IG 6/4" Départ circuit de chauffage*
- ④ IG 6/4" Retour circuit de chauffage*
- ②② IG 6/4" Retour haute température circuit de chauffage

Corps de chauffe électrique à visser

- ⑥ IG 2" Corps de chauffe élect. en option / EC
- ⑥.1 IG 2" Corps de chauffe élect. en option / extension
- ⑧ IG 2" Corps de chauffe élect. en option / chauffage
- ⑧.1 IG 2" Corps de chauffe élect. en option / PV

Échangeur de chaleur eau potable

- ⑨ AG 6/4" Entrée eau potable froid
- ⑩ AG 6/4" Sortie eau potable chaud
- ②① AG 3/4" Recirculation d'eau chaude

Doigts de gant pour modules enfichables, thermomètres

- ⑬ pour module enfichable, thermomètre/sonde
- ⑭ pour module enfichable, thermom./sonde eau potable
- ⑮ pour module enfichable, TM/sonde producteur de chaleur
- ⑮.1 pour module enfichable, TM/sonde producteur de chaleur
- ⑯ pour module enfichable, TM/sonde producteur de chaleur

Autres

- ⑦ IG 6/4" Expansion / Vidange / Extension
- ⑰ IG 1/2" Purge manuelle
(Purge automatique possible pour ⑰)
- ⑰ IG 1" Purge automatique en option

IG = filetage intérieur; AG = filetage extérieur

*Il est possible d'utiliser les raccords 3 et 4 au lieu des raccords 1 et 2.



EN ISO 9001:2000

**Important :** Fermer impérativement d'abord les raccords de réserve et les raccords non utilisés avec des bouchons filetés ! Ensuite, l'installation de l'isolation peut alors être effectuée.**Caractéristiques HS-BM 1360 WT1/10,2 -18/F/T**

Capacité (l)	1360	Température max.	95°C
Ø brut / avec IT (mm)	950 / 1190	Pression de service / d'essai (bar)	3,0 / 4,5
Hauteur brute / avec IT (mm)	2110 / 2240	Matériau du contenant	S 235 JR (1.0037)
Haut. bascul. brute / avec IT (mm)	2240	Recirculation interne (I)	ja
Poids à vide brut / avec IT (kg)	240 / 273	Raccord pour corps de chauffe élec.	4

Isolation thermique (IT)	
Type	PECO-F Isolation thermique
4 coques Neodul, épaisseur 120 mm	
Auto-extinguible (B2) selon ISO-3582 (DIN 4102)	
Masse volumique apparente 13 kg/m ³ , sans CFC ni HCFC	
Conductivité therm. (lambda 0,032 W/mK) à 60°C (DIN EN 12667)	
Isol. couvercle 150mm; enveloppe ext. en polystyrène -(RAL 9006)	
Pertes statiques en watts (W) selon EN12897 à 65°C: 112	
composé de no.-art. accumulateur 201625 isolation 201645 TM-Kit 201692	

Échangeur (EDC) à tubes ondulés	Échangeur eau potable
Type	BW-1020 / F
Surface d'échange (m ²)	10,2
Volume (l)	64
Pression de service / d'essai (bar)	6 / 12
Matériau	1.4404 (V4A)
Dimension de raccordement	AG 6/4"

Accumulateur hygiénique SANS EDC solaire

Module de base HS-BM 1360 WT1/2x8,6 -18/B2/T

Ensemble d'articles : 202946

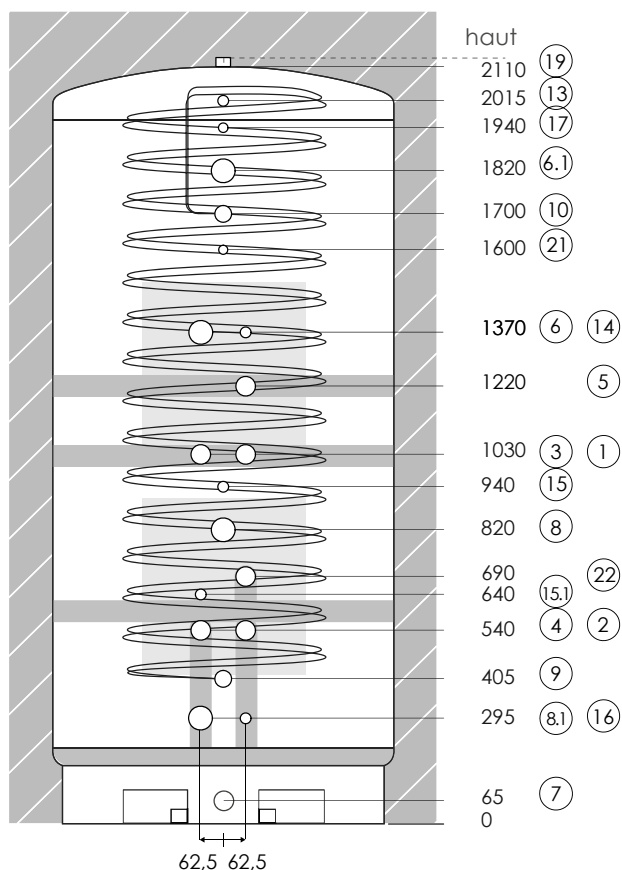

Producteur de chaleur et circuit de chauffage

- ① IG 6/4" Départ producteur de chaleur*
- ② IG 6/4" Retour producteur de chaleur*
- ⑤ IG 6/4" Retour pour hausse de la zone de haute tempér.
- ③ IG 6/4" Départ circuit de chauffage*
- ④ IG 6/4" Retour circuit de chauffage*
- ②② IG 6/4" Retour haute température circuit de chauffage

Corps de chauffe électrique à visser

- ⑥ IG 2" Corps de chauffe élect. en option / EC
- ⑥① IG 2" Corps de chauffe élect. en option / extension
- ⑧ IG 2" Corps de chauffe élect. en option / chauffage
- ⑧① IG 2" Corps de chauffe élect. en option / PV

Échangeur de chaleur eau potable

- ⑨ AG 6/4" Entrée eau potable froid
- ⑩ AG 6/4" Sortie eau potable chaud
- ②① AG 3/4" Recirculation d'eau chaude

Doigts de gant pour modules enfichables, thermomètres

- ⑬ pour module enfichable, thermomètre/sonde
- ⑭ pour module enfichable, thermom./sonde eau potable
- ⑮ pour module enfichable, TM/sonde producteur de chaleur
- ⑮① pour module enfichable, TM/sonde producteur de chaleur
- ⑮② pour module enfichable, TM/sonde producteur de chaleur

Autres

- ⑦ IG 6/4" Expansion / Vidange / Extension
- ⑰ IG 1/2" Purge manuelle
(Purge automatique possible pour ⑰①)
- ⑰① IG 1" Purge automatique en option

IG = filetage intérieur; AG = filetage extérieur

*Il est possible d'utiliser les raccords 3 et 4 au lieu des raccords 1 et 2.



EN ISO 9001:2000



Important : Fermer impérativement d'abord les raccords de réserve et les raccords non utilisés avec des bouchons filetés ! Ensuite, l'installation de l'isolation peut alors être effectuée.

Caractéristiques HS-BM 1360 WT1/2x8,6 -18/B2/T

Capacité (l)	1360	Température max.	95°C
Ø brut / avec IT (mm)	950 / 1190	Pression de service / d'essai (bar)	3,0 / 4,5
Hauteur brute / avec IT (mm)	2110 / 2240	Matériau du contenant	S 235 JR (1.0037)
Haut. bascul. brute / avec IT (mm)	2240	Recirculation interne (I)	ja
Poids à vide brut / avec IT (kg)	255 / 289	Raccord pour corps de chauffe élec.	4

Isolation thermique (IT)		Échangeur (EDC) à tubes ondulés	Échangeur eau potable
Type	PECO-F Isolation thermique	Type	BW-1720 / B2
4 coques Neodul, épaisseur 120 mm Auto-extinguible (B2) selon ISO-3582 (DIN 4102) Masse volumique apparente 13 kg/m³, sans CFC ni HCFC Conductivité therm. (lambda 0,032 W/mK) à 60°C (DIN EN 12667) Isol. couvercle 150mm; enveloppe ext. en polystyrène -(RAL 9006)		Surface d'échange (m²)	17,2
Pertes statiques en watts (W) selon EN12897 à 65°C: 112		Volume (l)	92
composé de no.-art. accumulateur 201626 isolation 201645 TM-Kit 230692		Pression de service / d'essai (bar)	6 / 12
		Matériau	1.4404 (V4A)
		Dimension de raccordement	AG 6/4"

Accumulateur hygiénique SANS EDC solaire

Module de base HS-BM 1760 WT1/10,2 -18/F/T

Ensemble d'articles : 202947

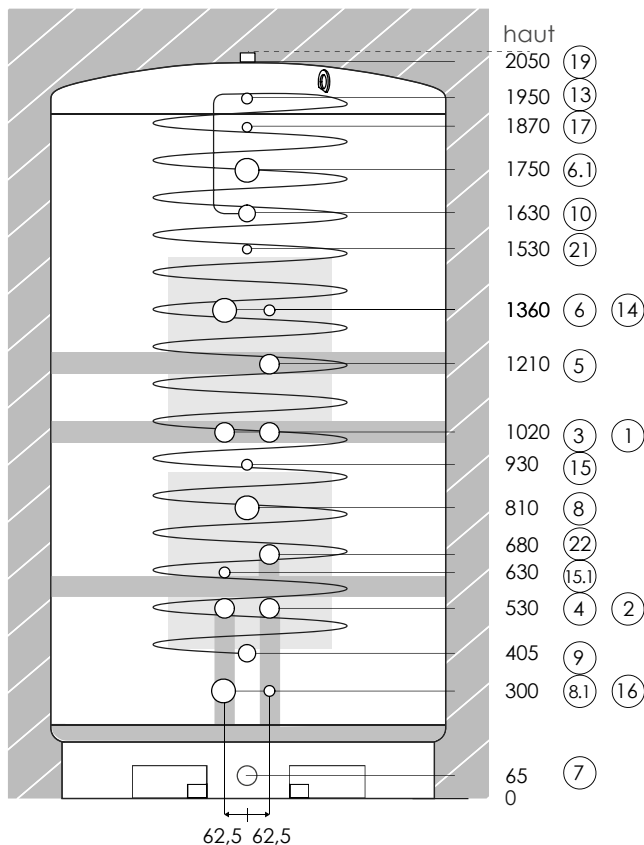

Producteur de chaleur et circuit de chauffage

- ① IG 6/4" Départ producteur de chaleur*
- ② IG 6/4" Retour producteur de chaleur*
- ⑤ IG 6/4" Retour pour hausse de la zone de haute tempér.
- ③ IG 6/4" Départ circuit de chauffage*
- ④ IG 6/4" Retour circuit de chauffage*
- ②② IG 6/4" Retour haute température circuit de chauffage

Corps de chauffe électrique à visser

- ⑥ IG 2" Corps de chauffe élect. en option / EC
- ⑥.1 IG 2" Corps de chauffe élect. en option / extension
- ⑧ IG 2" Corps de chauffe élect. en option / chauffage
- ⑧.1 IG 2" Corps de chauffe élect. en option / PV

Échangeur de chaleur eau potable

- ⑨ AG 6/4" Entrée eau potable froid
- ⑩ AG 6/4" Sortie eau potable chaud
- ②① AG 3/4" Recirculation d'eau chaude

Doigts de gant pour modules enfichables, thermomètres

- ⑬ pour module enfichable, thermomètre/sonde
- ⑭ pour module enfichable, thermom./sonde eau potable
- ⑮ pour module enfichable, TM/sonde producteur de chaleur
- ⑮.1 pour module enfichable, TM/sonde producteur de chaleur
- ⑯ pour module enfichable, TM/sonde producteur de chaleur

Autres

- ⑦ IG 6/4" Expansion / Vidange / Extension
- ⑰ IG 1/2" Purge manuelle
(Purge automatique possible pour ⑰.1)
- ⑰.1 IG 1" Purge automatique en option

IG = filetage intérieur; AG = filetage extérieur

*Il est possible d'utiliser les raccords 3 et 4 au lieu des raccords 1 et 2.



EN ISO 9001:2000



Important : Fermer impérativement d'abord les raccords de réserve et les raccords non utilisés avec des bouchons filetés ! Ensuite, l'installation de l'isolation peut alors être effectuée.

Caractéristiques HS-BM 1760 WT1/10,2 -18/F/T

Capacité (l)	1760	Température max.	95°C
Ø brut / avec IT (mm)	1100 / 1340	Pression de service / d'essai (bar)	3,0 / 4,5
Hauteur brute / avec IT (mm)	2050 / 2180	Matériau du contenant	S 235 JR (1.0037)
Haut. bascul. brute / avec IT (mm)	2245	Recirculation interne (I)	ja
Poids à vide brut / avec IT (kg)	285 / 323	Raccord pour corps de chauffe élec.	4

Isolation thermique (IT)	
Type	PECO-F Isolation thermique
6 coques Neodul, épaisseur 120 mm	
Auto-extinguible (B2) selon ISO-3582 (DIN 4102)	
Masse volumique apparente 13 kg/m ³ , sans CFC ni HCFC	
Conductivité therm. (lambda 0,032 W/mK) à 60°C (DIN EN 12667)	
Isol. couvercle 150mm; enveloppe ext. en polystyrène -(RAL 9006)	
Pertes statiques en watts (W) selon EN12897 à 65°C: 126	
composé de no.-art. accumulateur 201627 isolation 201646 TM-Kit 230692	

Échangeur (EDC) à tubes ondulés	Échangeur eau potable
Type	BW-1020 / F
Surface d'échange (m ²)	10,2
Volume (l)	64
Pression de service / d'essai (bar)	6 / 12
Matériau	1.4404 (V4A)
Dimension de raccordement	AG 6/4"

Accumulateur hygiénique SANS EDC solaire

Module de base HS-BM 1760 WT1/2*8,6 -18/B2/T

Ensemble d'articles : 202948

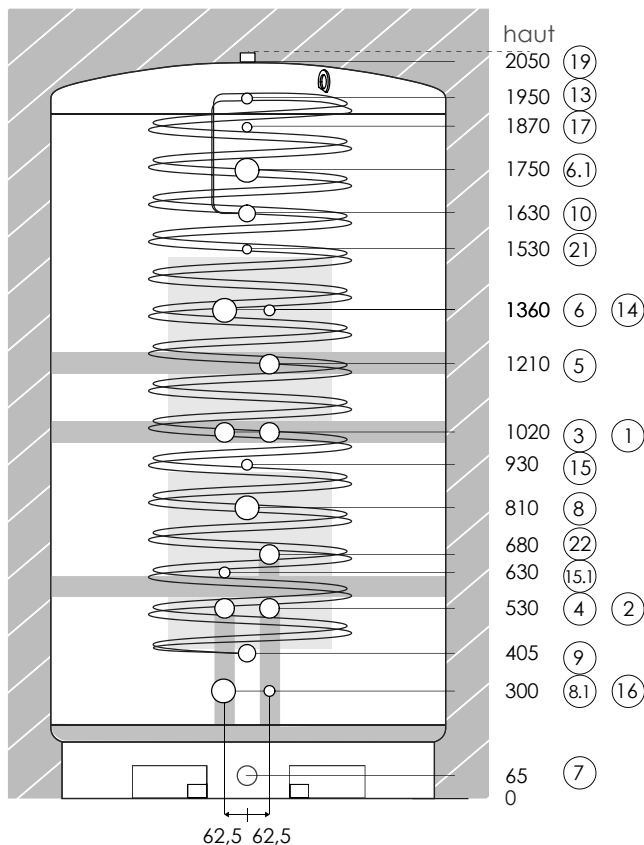
**Producteur de chaleur et circuit de chauffage**

- ① IG 6/4" Départ producteur de chaleur*
- ② IG 6/4" Retour producteur de chaleur*
- ⑤ IG 6/4" Retour pour hausse de la zone de haute tempér.
- ③ IG 6/4" Départ circuit de chauffage*
- ④ IG 6/4" Retour circuit de chauffage*
- ②② IG 6/4" Retour haute température circuit de chauffage

Corps de chauffe électrique à visser

- ⑥ IG 2" Corps de chauffe élect. en option / EC
- ⑥.1 IG 2" Corps de chauffe élect. en option / extension
- ⑧ IG 2" Corps de chauffe élect. en option / chauffage
- ⑧.1 IG 2" Corps de chauffe élect. en option / PV

Échangeur de chaleur eau potable

- ⑨ AG 6/4" Entrée eau potable froid
- ⑩ AG 6/4" Sortie eau potable chaud
- ②① AG 3/4" Recirculation d'eau chaude

Doigts de gant pour modules enfichables, thermomètres

- ⑬ pour module enfichable, thermomètre/sonde
- ⑭ pour module enfichable, thermom./sonde eau potable
- ⑮ pour module enfichable, TM/sonde producteur de chaleur
- ⑮.1 pour module enfichable, TM/sonde producteur de chaleur
- ⑯ pour module enfichable, TM/sonde producteur de chaleur

Autres

- ⑦ IG 6/4" Expansion / Vidange / Extension
- ⑰ IG 1/2" Purge manuelle
(Purge automatique possible pour ⑰)
- ⑰ IG 1" Purge automatique en option

IG = filetage intérieur; AG = filetage extérieur

*Il est possible d'utiliser les raccords 3 et 4 au lieu des raccords 1 et 2.



EN ISO 9001:2000

**Important :** Fermer impérativement d'abord les raccords de réserve et les raccords non utilisés avec des bouchons filetés ! Ensuite, l'installation de l'isolation peut alors être effectuée.**Caractéristiques HS-BM 1760 WT1/2*8,6 -18/B2/T**

Capacité (l)	1760	Température max.	95°C
Ø brut / avec IT (mm)	1100 / 1340	Pression de service / d'essai (bar)	3,0 / 4,5
Hauteur brute / avec IT (mm)	2050 / 2180	Matériau du contenant	S 235 JR (1.0037)
Haut. bascul. brute / avec IT (mm)	2245	Recirculation interne (I)	ja
Poids à vide brut / avec IT (kg)	305 / 342	Raccord pour corps de chauffe élec.	4

Isolation thermique (IT)	
Type	PECO-F Isolation thermique
6 coques Neodul, épaisseur 120 mm	
Auto-extinguible (B2) selon ISO-3582 (DIN 4102)	
Masse volumique apparente 13 kg/m³, sans CFC ni HCFC	
Conductivité therm. (lambda 0,032 W/mK) à 60°C (DIN EN 12667)	
Isol. couvercle 150mm; enveloppe ext. en polystyrène -(RAL 9006)	
Pertes statiques en watts (W) selon EN12897 à 65°C: 126	
composé de no.-art. accumulateur 201628 isolation 201646 TM-Kit 230692	

Échangeur (EDC) à tubes ondulés	Échangeur eau potable
Type	BW-1720 / B2
Surface d'échange (m²)	17,2
Volume (l)	92
Pression de service / d'essai (bar)	6 / 12
Matériau	1.4404 (V4A)
Dimension de raccordement	AG 6/4"

Accumulateur hygiénique SANS EDC solaire

Module de base HS-BM 2190 WT1/10,2 -18/F/T

Ensemble d'articles : 202949

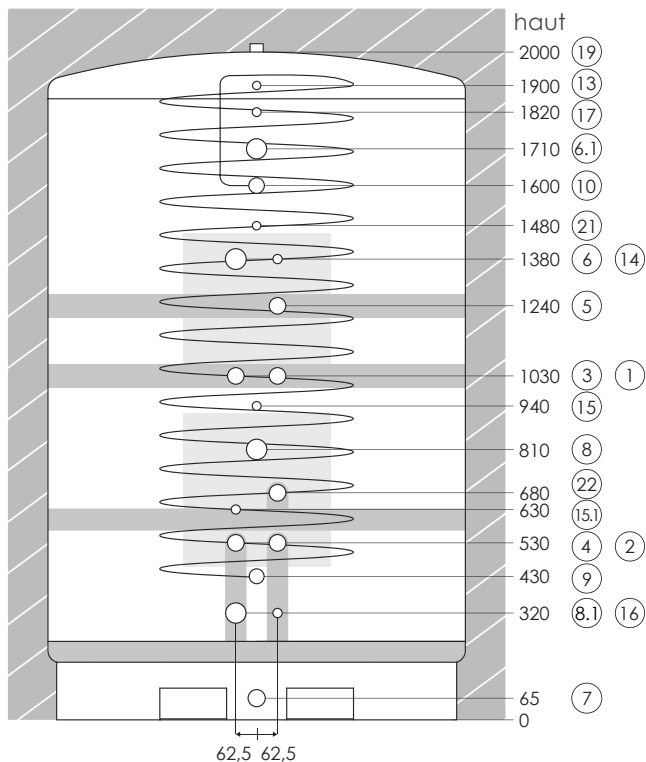

- Producteur de chaleur et circuit de chauffage**
- ① IG 6/4" Départ producteur de chaleur*
 - ② IG 6/4" Retour producteur de chaleur*
 - ⑤ IG 6/4" Retour pour hausse de la zone de haute tempér.
 - ③ IG 6/4" Départ circuit de chauffage*
 - ④ IG 6/4" Retour circuit de chauffage*
 - ②② IG 6/4" Retour haute température circuit de chauffage
- Corps de chauffe électrique à visser**
- ⑥ IG 2" Corps de chauffe élect. en option / EC
 - ⑥.1 IG 2" Corps de chauffe élect. en option / extension
 - ⑧ IG 2" Corps de chauffe élect. en option / chauffage
 - ⑧.1 IG 2" Corps de chauffe élect. en option / PV
- Échangeur de chaleur eau potable**
- ⑨ AG 6/4" Entrée eau potable froid
 - ⑩ AG 6/4" Sortie eau potable chaud
 - ②① AG 3/4" Recirculation d'eau chaude
- Doigts de gant pour modules enfichables, thermomètres**
- ⑬ pour module enfichable, thermomètre/sonde
 - ⑭ pour module enfichable, thermom./sonde eau potable
 - ⑮ pour module enfichable, TM/sonde producteur de chaleur
 - ⑮.1 pour module enfichable, TM/sonde producteur de chaleur
 - ⑮.2 pour module enfichable, TM/sonde producteur de chaleur
- Autres**
- ⑦ IG 6/4" Expansion / Vidange / Extension
 - ⑰ IG 1/2" Purge manuelle
(Purge automatique possible pour ⑰.1)
 - ⑰.1 IG 1" Purge automatique en option

IG = filetage intérieur; AG = filetage extérieur

*Il est possible d'utiliser les raccords 3 et 4 au lieu des raccords 1 et 2.



EN ISO 9001:2000

**Important :** Fermer impérativement d'abord les raccords de réserve et les raccords non utilisés avec des bouchons filetés ! Ensuite, l'installation de l'isolation peut alors être effectuée.

Caractéristiques HS-BM 2190 WT1/10,2 -18/F/T

Capacité (l)	2190	Température max.	95°C
Ø brut / avec IT (mm)	1250 / 1490	Pression de service / d'essai (bar)	3,0 / 4,5
Hauteur brute / avec IT (mm)	2000 / 2130	Matériau du contenant	S 235 JR (1.0037)
Haut. bascul. brute / avec IT (mm)	2280	Recirculation interne (I)	ja
Poids à vide brut / avec IT (kg)	340 / 383	Raccord pour corps de chauffe élec.	4

Isolation thermique (IT)	
Type	PECO-F Isolation thermique
6 coques Neodul, épaisseur 120 mm	
Auto-extinguible (B2) selon ISO-3582 (DIN 4102)	
Masse volumique apparente 13 kg/m ³ , sans CFC ni HCFC	
Conductivité therm. (lambda 0,032 W/mK) à 60°C (DIN EN 12667)	
Isol. couvercle 150mm; enveloppe ext. en polystyrène -(RAL 9006)	
aucune spécification de valeur - plus de 2000 litres	
composé de no.-art. accumulateur 201629 isolation 201647 TM-Kit 230692	

Échangeur (EDC) à tubes ondulés	Échangeur eau potable
Type	BW-1020 / F
Surface d'échange (m ²)	10,2
Volume (l)	64
Pression de service / d'essai (bar)	6 / 12
Matériau	1.4404 (V4A)
Dimension de raccordement	AG 6/4"

Accumulateur hygiénique SANS EDC solaire

Module de base HS-BM 2190 WT1/2*8,6 -18/B2/T

Ensemble d'articles : 202950

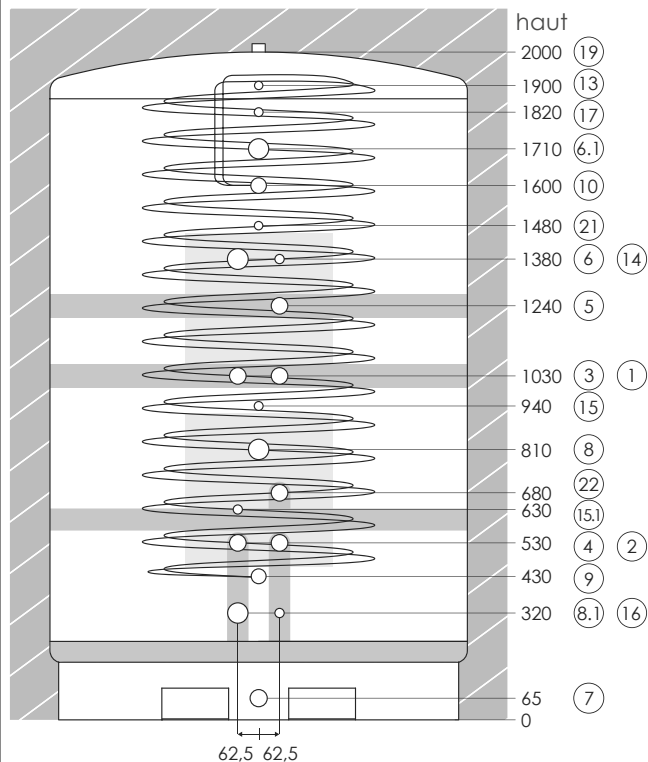
**Producteur de chaleur et circuit de chauffage**

- ① IG 6/4" Départ producteur de chaleur*
- ② IG 6/4" Retour producteur de chaleur*
- ⑤ IG 6/4" Retour pour hausse de la zone de haute tempér.
- ③ IG 6/4" Départ circuit de chauffage*
- ④ IG 6/4" Retour circuit de chauffage*
- ②② IG 6/4" Retour haute température circuit de chauffage

Corps de chauffe électrique à visser

- ⑥ IG 2" Corps de chauffe élect. en option / EC
- ⑥① IG 2" Corps de chauffe élect. en option / extension
- ⑧ IG 2" Corps de chauffe élect. en option / chauffage
- ⑧① IG 2" Corps de chauffe élect. en option / PV

Échangeur de chaleur eau potable

- ⑨ AG 6/4" Entrée eau potable froid
- ⑩ AG 6/4" Sortie eau potable chaud
- ②① AG 3/4" Recirculation d'eau chaude

Doigts de gant pour modules enfichables, thermomètres

- ⑬ pour module enfichable, thermomètre/sonde
- ⑭ pour module enfichable, thermom./sonde eau potable
- ⑮ pour module enfichable, TM/sonde producteur de chaleur
- ⑮① pour module enfichable, TM/sonde producteur de chaleur
- ⑮⑥ pour module enfichable, TM/sonde producteur de chaleur

Autres

- ⑦ IG 6/4" Expansion / Vidange / Extension
- ⑦⑦ IG 1/2" Purge manuelle
(Purge automatique possible pour ⑦⑨)
- ⑦⑨ IG 1" Purge automatique en option

IG = filetage intérieur; AG = filetage extérieur

*Il est possible d'utiliser les raccords 3 et 4 au lieu des raccords 1 et 2.



EN ISO 9001:2000

**Important :** Fermer impérativement d'abord les raccords de réserve et les raccords non utilisés avec des bouchons filetés ! Ensuite, l'installation de l'isolation peut alors être effectuée.**Caractéristiques HS-BM 2190 WT1/2*8,6 -18/B2/T**

Capacité (l)	2190	Température max.	95°C
Ø brut / avec IT (mm)	1250 / 1490	Pression de service / d'essai (bar)	3,0 / 4,5
Hauteur brute / avec IT (mm)	2000 / 2130	Matériau du contenant	S 235 JR (1.0037)
Haut. bascul. brute / avec IT (mm)	2280	Recirculation interne (I)	ja
Poids à vide brut / avec IT (kg)	365 / 408	Raccord pour corps de chauffe élec.	4

Isolation thermique (IT)

Type	PECO-F Isolation thermique
	6 coques Neodul, épaisseur 120 mm Auto-extinguible (B2) selon ISO-3582 (DIN 4102) Masse volumique apparente 13 kg/m³, sans CFC ni HCFC Conductivité therm. (lambda 0,032 W/mK) à 60°C (DIN EN 12667) Isol. couvercle 150mm; enveloppe ext. en polystyrène -(RAL 9006)
	aucune spécification de valeur - plus de 2000 litres

composé de no.-art. accumulateur 201630 | isolation 201647 | TM-Kit 230692

Échangeur (EDC) à tubes ondulés

Type	Échangeur eau potable
Type	BW-1720 / B2
Surface d'échange (m²)	17,2
Volume (l)	92
Pression de service / d'essai (bar)	6 / 12
Matériau	1.4404 (V4A)
Dimension de raccordement	AG 6/4"

Accumulateur hygiénique AVEC EDC solaire

Module de base HS-BM 560 WT2/8,6/1,5 -18/B/R/T

Ensemble d'articles : 202951

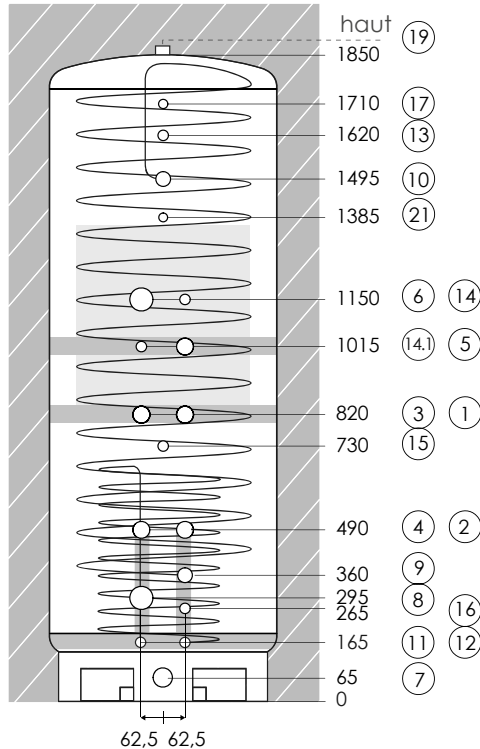

- Producteur de chaleur et circuit de chauffage**
- ① IG 5/4" Départ producteur de chaleur*
 - ② IG 5/4" Retour producteur de chaleur*
 - ⑤ IG 5/4" Retour pour hausse de la zone de haute tempér.
- Corps de chauffe électrique à visser**
- ③ IG 5/4" Départ circuit de chauffage*
 - ④ IG 5/4" Retour circuit de chauffage*
 - ⑥ IG 2" Corps de chauffe élect. en option / EC
 - ⑧ IG 2" Corps de chauffe élect. en option / chauffage
- Échangeur de chaleur eau potable**
- ⑨ AG 5/4" Entrée eau potable froid
 - ⑩ AG 5/4" Sortie eau potable chaud
 - ⑫ AG 3/4" Recirculation d'eau chaude
- Échangeur de chaleur solaire**
- ⑪ AG 3/4" Départ
 - ⑬ AG 3/4" Retour
- Doigts de gant pour modules enfichables, thermomètres**
- ⑬ pour module enfichable, thermomètre/sonde
 - ⑭ pour module enfichable, thermom./sonde eau potable
 - ⑭① pour module enfichable, thermom./sonde réserve
 - ⑮ pour module enfichable, TM/sonde producteur de chaleur
 - ⑯ pour module enfichable, TM/sonde solaire & prod. chaleur
- Autres**
- ⑦ IG 6/4" Expansion / Vidange / Extension
 - ⑰ IG 1/2" Purge manuelle
(Purge automatique possible pour ⑰⑨)
 - ⑰⑨ IG 1" Purge automatique en option

IG = filetage intérieur; AG = filetage extérieur

*Il est possible d'utiliser les raccords 3 et 4 au lieu des raccords 1 et 2.



EN ISO 9001:2000

**Important :** Fermer impérativement d'abord les raccords de réserve et les raccords non utilisés avec des bouchons filetés ! Ensuite, l'installation de l'isolation peut alors être effectuée.**Caractéristiques HS-BM 560 WT2/8,6/1,5 -18/B/R/T**

Capacité (l)	560	Température max.	95°C
Ø brut / avec IT (mm)	650 / 890	Pression de service / d'essai (bar)	3,0 / 4,5
Hauteur brute / avec IT (mm)	1850 / 1980	Matériau du contenant	S 235 JR (1.0037)
Haut. bascul. brute / avec IT (mm)	1940	Recirculation interne (T)	ja
Poids à vide brut / avec IT (kg)	140 / 162	Raccord pour corps de chauffe élec.	2

Isolation thermique (IT)		Échangeur (EDC) à tubes ondulés	Échangeur eau potable	Échangeur solaire
Type	PECO-F Isolation thermique	Type	BW-861 / B	SL-150 / R
4 coques Neodul, épaisseur 120 mm Auto-extinguible (B2) selon ISO-3582 (DIN 4102) Masse volumique apparente 13 kg/m³, sans CFC ni HCFC Conductivité therm. (lambda 0,032 W/mK) à 60°C (DIN EN 12667) Isol. couvercle 150mm; enveloppe ext. en polystyrène -(RAL 9006)		Surface d'échange (m²)	8,6	1,5
Pertes statiques en watts (W) selon EN12897 à 65°C: 82		Volume (l)	46	5,2
composé de no.-art. accumulateur 201631 isolation 201641 TM-Kit 230692		Pression de service / d'essai (bar)	6 / 12	8 / 12
		Matériau	1.4404 (V4A)	1.4301 (V2A)
		Dimension de raccordement	AG 5/4"	AG 3/4"

Accumulateur hygiénique AVEC EDC solaire

Module de base HS-BM 820 WT2/8,6/2,6 -18/B/P/T

Ensemble d'articles : 202952

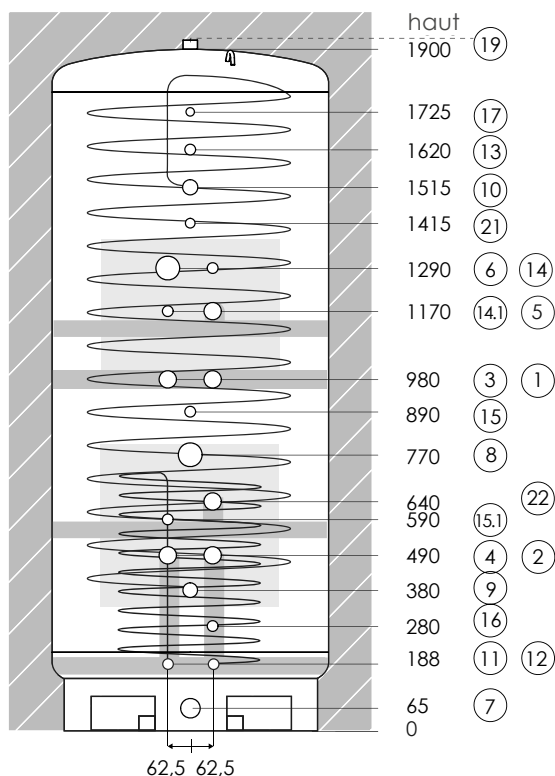

- Producteur de chaleur et circuit de chauffage**
- ① IG 5/4" Départ producteur de chaleur*
 - ② IG 5/4" Retour producteur de chaleur*
 - ⑤ IG 5/4" Retour pour hausse de la zone de haute tempér.
 - ③ IG 5/4" Départ circuit de chauffage*
 - ④ IG 5/4" Retour circuit de chauffage*
 - ②② IG 5/4" Retour haute température circuit de chauffage
- Corps de chauffe électrique à visser**
- ⑥ IG 2" Corps de chauffe élect. en option / EC
 - ⑧ IG 2" Corps de chauffe élect. en option / chauffage
- Échangeur de chaleur eau potable**
- ⑨ AG 5/4" Entrée eau potable froid
 - ⑩ AG 5/4" Sortie eau potable chaud
 - ②① AG 3/4" Recirculation d'eau chaude
- Échangeur de chaleur solaire**
- ①① AG 3/4" Départ
 - ①② AG 3/4" Retour
- Doigts de gant pour modules enfilables, thermomètres**
- ⑬ pour module enfilable, thermomètre/sonde
 - ⑭ pour module enfilable, thermom./sonde eau potable
 - ⑭① pour module enfilable, thermom./sonde réserve
 - ⑮ pour module enfilable, TM/sonde producteur de chaleur
 - ⑮① pour module enfilable, TM/sonde producteur de chaleur
 - ⑮② pour module enfilable, TM/sonde solaire & prod. chaleur
- Autres**
- ⑦ IG 6/4" Expansion / Vidange / Extension
 - ⑰ IG 1/2" Purge manuelle
(Purge automatique possible pour ⑰①)
 - ⑰① IG 1" Purge automatique en option
- IG = filetage intérieur; AG = filetage extérieur



EN ISO 9001:2000



Important : Fermer impérativement d'abord les raccords de réserve et les raccords non utilisés avec des bouchons filetés ! Ensuite, l'installation de l'isolation peut alors être effectuée.

*Il est possible d'utiliser les raccords 3 et 4 au lieu des raccords 1 et 2.

Caractéristiques HS-BM 820 WT2/8,6/2,6 -18/B/P/T

Capacité (l)	820	Température max.	95°C
Ø brut / avec IT (mm)	770 / 1010	Pression de service / d'essai (bar)	3,0 / 4,5
Hauteur brute / avec IT (mm)	1900 / 2030	Matériau du contenant	S 235 JR (1.0037)
Haut. bascul. brute / avec IT (mm)	1990	Recirculation interne (I)	ja
Poids à vide brut / avec IT (kg)	165 / 191	Raccord pour corps de chauffe élec.	2

Isolation thermique (IT)		Échangeur (EDC) à tubes ondulés	Échangeur eau potable	Échangeur solaire
Type	PECO-F Isolation thermique	Type	BW-861 / B	SL-260 / P
4 coques Neodul, épaisseur 120 mm Auto-extinguible (B2) selon ISO-3582 (DIN 4102) Masse volumique apparente 13 kg/m³, sans CFC ni HCFC Conductivité therm. (lambda 0,032 W/mK) à 60°C (DIN EN 12667) Isol. couvercle 150mm; enveloppe ext. en polystyrène -(RAL 9006)		Surface d'échange (m²)	8,6	2,6
Pertes statiques en watts (W) selon EN12897 à 65°C: 94		Volume (l)	46	8,4
composé de no.-art. accumulateur 201632 isolation 201642 TM-Kit 201682		Pression de service / d'essai (bar)	6 / 12	8 / 12
		Matériau	1.4404 (V4A)	1.4301 (V2A)
		Dimension de raccordement	AG 5/4"	AG 3/4"

Accumulateur hygiénique AVEC EDC solaire

Module de base HS-BM 960 WT2/10,2/3,14 -18/F/L/T

Ensemble d'articles : 202953

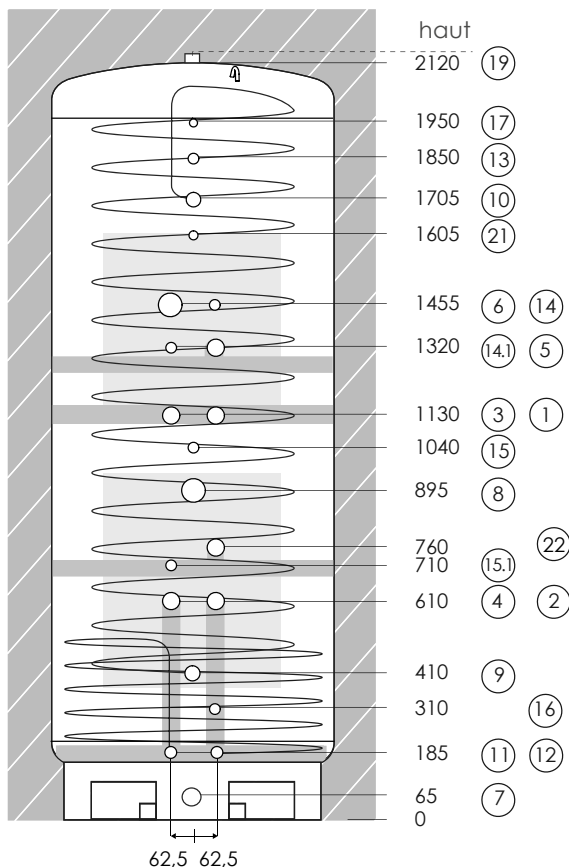
**Producteur de chaleur et circuit de chauffage**

- ① IG 5/4" Départ producteur de chaleur*
- ② IG 5/4" Retour producteur de chaleur*
- ⑤ IG 5/4" Retour pour hausse de la zone de haute tempér.
- ③ IG 5/4" Départ circuit de chauffage*
- ④ IG 5/4" Retour circuit de chauffage*
- ②② IG 5/4" Retour haute température circuit de chauffage

Corps de chauffe électrique à visser

- ⑥ IG 2" Corps de chauffe élect. en option / EC
- ⑧ IG 2" Corps de chauffe élect. en option / chauffage

Échangeur de chaleur eau potable

- ⑨ AG 6/4" Entrée eau potable froid
- ⑩ AG 6/4" Sortie eau potable chaud
- ②① AG 3/4" Recirculation d'eau chaude

Solar-Wärmetauscher

- ⑪ AG 1" Départ
- ⑫ AG 1" Retour

Doigts de gant pour modules enfilables, thermomètres

- ⑬ pour module enfilable, thermomètre/sonde
- ⑭ pour module enfilable, thermom./sonde eau potable
- ⑭① pour module enfilable, thermom./sonde réserve
- ⑮ pour module enfilable, TM/sonde producteur de chaleur
- ⑮① pour module enfilable, TM/sonde producteur de chaleur
- ⑯ pour module enfilable, TM/sonde solaire & prod. chaleur

Autres

- ⑦ IG 6/4" Expansion / Vidange / Extension
- ⑰ IG 1/2" Purge manuelle
(Purge automatique possible pour ⑰)
- ⑰① IG 1" Purge automatique en option

IG = filetage intérieur; AG = filetage extérieur

*Il est possible d'utiliser les raccords 3 et 4 au lieu des raccords 1 et 2.



EN ISO 9001:2000

**Important :** Fermer impérativement d'abord les raccords de réserve et les raccords non utilisés avec des bouchons filetés ! Ensuite, l'installation de l'isolation peut alors être effectuée.**Caractéristiques HS-BM 960 WT2/10,2/3,14 -18/F/L/T**

Capacité (l)	960	Température max.	95°C
Ø brut / avec IT (mm)	790 / 1030	Pression de service / d'essai (bar)	3,0 / 4,5
Hauteur brute / avec IT (mm)	2120 / 2250	Matériau du contenant	S 235 JR (1.0037)
Haut. bascul. brute / avec IT (mm)	2200	Recirculation interne (I)	ja
Poids à vide brut / avec IT (kg)	185 / 213	Raccord pour corps de chauffe élec.	2

Isolation thermique (IT)		Échangeur (EDC) à tubes ondulés	Échangeur eau potable	Échangeur solaire
Type	PECO-F Isolation thermique	Type	BW-1020 / F	SL-314 / L
4 coques Neodul, épaisseur 120 mm Auto-extinguible (B2) selon ISO-3582 (DIN 4102) Masse volumique apparente 13 kg/m ³ , sans CFC ni HCFC Conductivité therm. (lambda 0,032 W/mK) à 60°C (DIN EN 12667) Isol. couvercle 150mm; enveloppe ext. en polystyrène -(RAL 9006)		Surface d'échange (m ²)	10,2	3,14
Pertes statiques en watts (W) selon EN12897 à 65°C: 100		Volume (l)	64	13
composé de no.-art. accumulateur 201633 isolation 201643 TM-Kit 201682		Pression de service / d'essai (bar)	6 / 12	8 / 12
		Matériau	1.4404 (V4A)	1.4301 (V2A)
		Dimension de raccordement	AG 6/4"	AG 1"

Accumulateur hygiénique AVEC EDC solaire

Module de base HS-BM 1000 WT2/10,2/3,14 -18/F/L/T Ensemble d'articles : 202954

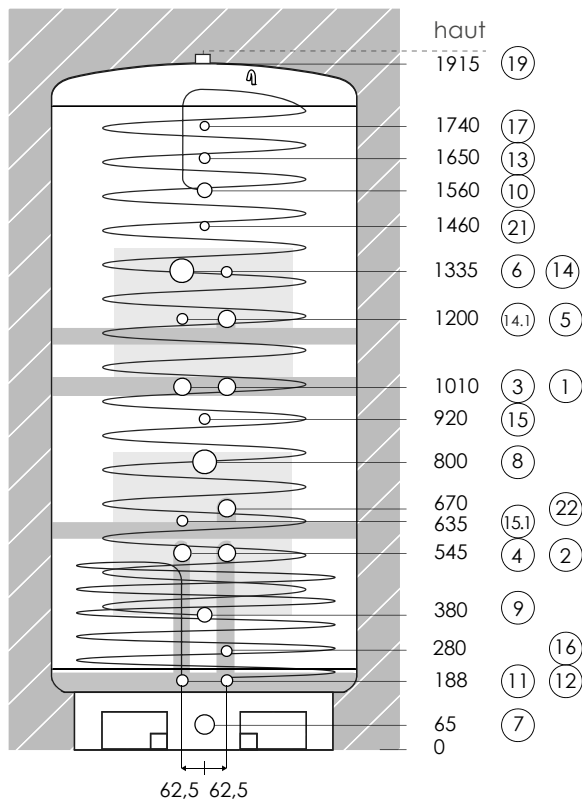
**Producteur de chaleur et circuit de chauffage**

- ① IG 5/4" Départ producteur de chaleur*
- ② IG 5/4" Retour producteur de chaleur*
- ⑤ IG 5/4" Retour pour hausse de la zone de haute tempér.
- ③ IG 5/4" Départ circuit de chauffage*
- ④ IG 5/4" Retour circuit de chauffage*
- ②② IG 5/4" Retour haute température circuit de chauffage

Corps de chauffe électrique à visser

- ⑥ IG 2" Corps de chauffe élect. en option / EC
- ⑧ IG 2" Corps de chauffe élect. en option / chauffage

Échangeur de chaleur eau potable

- ⑨ AG 6/4" Entrée eau potable froid
- ⑩ AG 6/4" Sortie eau potable chaud
- ②① AG 3/4" Recirculation d'eau chaude

Solar-Wärmetauscher

- ⑪ AG 1" Départ
- ⑫ AG 1" Retour

Doigts de gant pour modules enfilables, thermomètres

- ⑬ pour module enfilable, thermomètre/sonde
- ⑭ pour module enfilable, thermom./sonde eau potable
- ⑭① pour module enfilable, thermom./sonde réserve
- ⑮ pour module enfilable, TM/sonde producteur de chaleur
- ⑮① pour module enfilable, TM/sonde producteur de chaleur
- ⑯ pour module enfilable, TM/sonde solaire & prod. chaleur

Autres

- ⑦ IG 6/4" Expansion / Vidange / Extension
- ⑰ IG 1/2" Purge manuelle
(Purge automatique possible pour ⑰⑨)
- ⑰⑨ IG 1" Purge automatique en option

IG = filetage intérieur; AG = filetage extérieur

*Il est possible d'utiliser les raccords 3 et 4 au lieu des raccords 1 et 2.



EN ISO 9001:2000

**Important :** Fermer impérativement d'abord les raccords de réserve et les raccords non utilisés avec des bouchons filetés ! Ensuite, l'installation de l'isolation peut alors être effectuée.**Caractéristiques HS-BM 1000 WT2/10,2/3,14 -18/F/L/T**

Capacité (l)	1000	Température max.	95°C
Ø brut / avec IT (mm)	850 / 1090	Pression de service / d'essai (bar)	3,0 / 4,5
Hauteur brute / avec IT (mm)	1915 / 2045	Matériau du contenant	S 235 JR (1.0037)
Haut. bascul. brute / avec IT (mm)	2035	Recirculation interne (I)	ja
Poids à vide brut / avec IT (kg)	185 / 213	Raccord pour corps de chauffe élec.	2

Isolation thermique (IT)		Échangeur (EDC) à tubes ondulés	Échangeur eau potable	Échangeur solaire
Type	PECO-F Isolation thermique	Type	BW-1020 / F	SL-314 / L
4 coques Neodul, épaisseur 120 mm Auto-extinguible (B2) selon ISO-3582 (DIN 4102) Masse volumique apparente 13 kg/m³, sans CFC ni HCFC Conductivité therm. (lambda 0,032 W/mK) à 60°C (DIN EN 12667) Isol. couvercle 150mm; enveloppe ext. en polystyrène -(RAL 9006)		Surface d'échange (m²)	10,2	3,14
Pertes statiques en watts (W) selon EN12897 à 65°C: 102		Volume (l)	64	13
composé de no.-art. accumulateur 201634 isolation 201644 TM-Kit 201682		Pression de service / d'essai (bar)	6 / 12	8 / 12
		Matériau	1.4404 (V4A)	1.4301 (V2A)
		Dimension de raccordement	AG 6/4"	AG 1"

Accumulateur hygiénique AVEC EDC solaire

Module de base HS-BM 1360 WT2/10,2/3,14 -18/F/L/T Ensemble d'articles : 202955

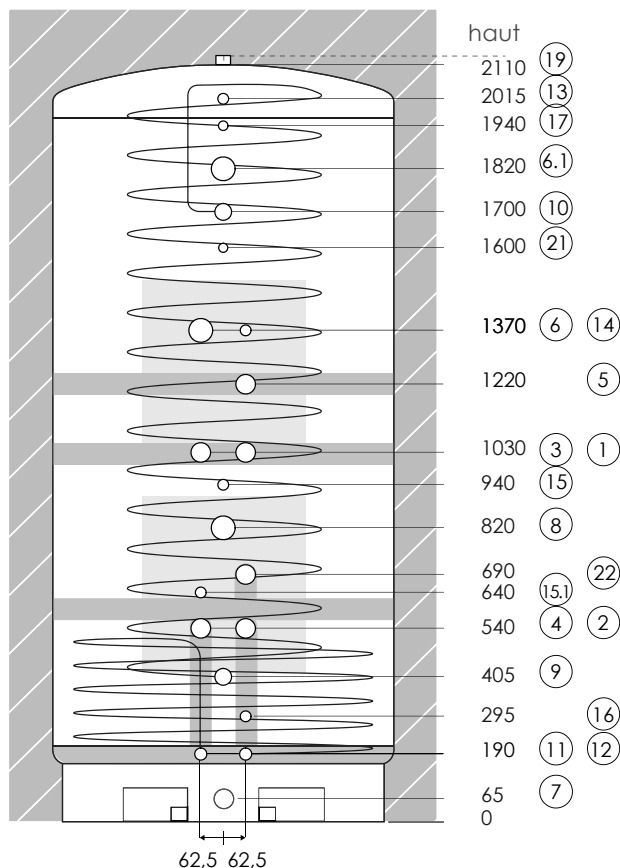
**Producteur de chaleur et circuit de chauffage**

- ① IG 6/4" Départ producteur de chaleur*
- ② IG 6/4" Retour producteur de chaleur*
- ⑤ IG 6/4" Retour pour hausse de la zone de haute tempér.
- ③ IG 6/4" Départ circuit de chauffage*
- ④ IG 6/4" Retour circuit de chauffage*
- ②② IG 6/4" Retour haute température circuit de chauffage

Corps de chauffe électrique à visser

- ⑥ IG 2" Corps de chauffe élect. en option / EC
- ⑥① IG 2" Corps de chauffe élect. en option / extension
- ⑧ IG 2" Corps de chauffe élect. en option / chauffage

Échangeur de chaleur eau potable

- ⑨ AG 6/4" Entrée eau potable froid
- ⑩ AG 6/4" Sortie eau potable chaud
- ②① AG 3/4" Recirculation d'eau chaude

Échangeur de chaleur solaire

- ⑪ AG 1" Départ
- ⑫ AG 1" Retour

Doigts de pied pour modules enfilables, thermomètres

- ⑬ pour module enfilable, thermomètre/sonde
- ⑭ pour module enfilable, thermom./sonde eau potable
- ⑮ pour module enfilable, TM/sonde producteur de chaleur
- ⑮① pour module enfilable, TM/sonde producteur de chaleur
- ⑯ pour module enfilable, TM/sonde producteur de chaleur

Autres

- ⑦ IG 6/4" Expansion / Vidange / Extension
- ⑰ IG 1/2" Purge manuelle
(Purge automatique possible pour ⑰⑨)
- ⑰⑨ IG 1" Purge automatique en option

IG = filetage intérieur; AG = filetage extérieur

*Il est possible d'utiliser les raccords 3 et 4 au lieu des raccords 1 et 2.



EN ISO 9001:2000

**Important :** Fermer impérativement d'abord les raccords de réserve et les raccords non utilisés avec des bouchons filetés ! Ensuite, l'installation de l'isolation peut alors être effectuée.**Caractéristiques HS-BM 1360 WT2/10,2/3,14 -18/F/L/T**

Capacité (l)	1360	Température max.	95°C
Ø brut / avec IT (mm)	950 / 1190	Pression de service / d'essai (bar)	3,0 / 4,5
Hauteur brute / avec IT (mm)	2110 / 2240	Matériau du contenant	S 235 JR (1.0037)
Haut. bascul. brute / avec IT (mm)	2240	Recirculation interne (I)	ja
Poids à vide brut / avec IT (kg)	250 / 283	Raccord pour corps de chauffe élec.	3

Isolation thermique (IT)		Échangeur (EDC) à tubes ondulés	Échangeur eau potable	Échangeur solaire
Type	PECO-F Isolation thermique	Type	BW-1020 / F	SL-314 / L
4 coques Neodul, épaisseur 120 mm Auto-extinguible (B2) selon ISO-3582 (DIN 4102) Masse volumique apparente 13 kg/m ³ , sans CFC ni HCFC Conductivité therm. (lambda 0,032 W/mK) à 60°C (DIN EN 12667) Isol. couvercle 150mm; enveloppe ext. en polystyrène -(RAL 9006)		Surface d'échange (m ²)	10,2	3,14
Pertes statiques en watts (W) selon EN12897 à 65°C: 117		Volume (l)	64	13
composé de no.-art. accumulateur 201635 isolation 201645 TM-Kit 201692		Pression de service / d'essai (bar)	6 / 12	8 / 12
		Matériau	1.4404 (V4A)	1.4301 (V2A)
		Dimension de raccordement	AG 6/4"	AG 1"

Accumulateur hygiénique AVEC EDC solaire

Module de base HS-BM 1360 WT2/2x8,6/3,14 -18/B2/L/T Ensemble d'articles : 202956

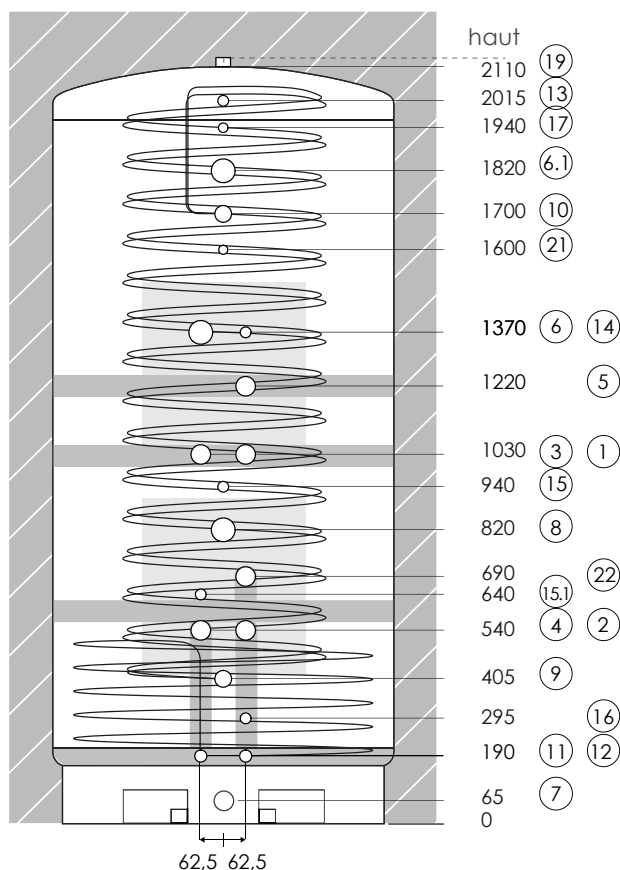
**Producteur de chaleur et circuit de chauffage**

- ① IG 6/4" Départ producteur de chaleur*
- ② IG 6/4" Retour producteur de chaleur*
- ⑤ IG 6/4" Retour pour hausse de la zone de haute tempér.
- ③ IG 6/4" Départ circuit de chauffage*
- ④ IG 6/4" Retour circuit de chauffage*
- ②② IG 6/4" Retour haute température circuit de chauffage

Corps de chauffe électrique à visser

- ⑥ IG 2" Corps de chauffe élect. en option / EC
- ⑥① IG 2" Corps de chauffe élect. en option / extension
- ⑧ IG 2" Corps de chauffe élect. en option / chauffage

Échangeur de chaleur eau potable

- ⑨ AG 6/4" Entrée eau potable froid
- ⑩ AG 6/4" Sortie eau potable chaud
- ②① AG 3/4" Recirculation d'eau chaude

Échangeur de chaleur solaire

- ①① AG 1" Départ
- ①② AG 1" Retour

Doigts de pied pour modules enfilables, thermomètres

- ⑬ pour module enfilable, thermomètre/sonde
- ⑭ pour module enfilable, thermom./sonde eau potable
- ⑮ pour module enfilable, TM/sonde producteur de chaleur
- ⑮③ pour module enfilable, TM/sonde producteur de chaleur
- ⑮⑥ pour module enfilable, TM/sonde producteur de chaleur

Autres

- ⑦ IG 6/4" Expansion / Vidange / Extension
- ⑰ IG 1/2" Purge manuelle
(Purge automatique possible pour ⑰⑨)
- ⑰⑨ IG 1" Purge automatique en option

IG = filetage intérieur; AG = filetage extérieur

*Il est possible d'utiliser les raccords 3 et 4 au lieu des raccords 1 et 2.



EN ISO 9001:2000

**Important :** Fermer impérativement d'abord les raccords de réserve et les raccords non utilisés avec des bouchons filetés ! Ensuite, l'installation de l'isolation peut alors être effectuée.**Caractéristiques HS-BM 1360 WT2/2x8,6/3,14 -18/B2/L/T**

Capacité (l)	1360	Température max.	95°C
Ø brut / avec IT (mm)	950 / 1190	Pression de service / d'essai (bar)	3,0 / 4,5
Hauteur brute / avec IT (mm)	2110 / 2240	Matériau du contenant	S 235 JR (1.0037)
Haut. bascul. brute / avec IT (mm)	2240	Recirculation interne (I)	ja
Poids à vide brut / avec IT (kg)	265 / 299	Raccord pour corps de chauffe élec.	3

Isolation thermique (IT)

Type	PECO-F Isolation thermique
4 coques Neodul, épaisseur 120 mm	
Auto-extinguible (B2) selon ISO-3582 (DIN 4102)	
Masse volumique apparente 13 kg/m ³ , sans CFC ni HCFC	
Conductivité therm. (lambda 0,032 W/mK) à 60°C (DIN EN 12667)	
Isol. couvercle 150mm; enveloppe ext. en polystyrène -(RAL 9006)	
Pertes statiques en watts (W) selon EN12897 à 65°C: 117	

composé de no.-art. accumulateur 201636 | isolation 201645 | TM-Kit 230692

Échangeur (EDC) à tubes ondulés

	Échangeur eau potable	Échangeur solaire
Type	BW-1720 / B2	SL-314 / L
Surface d'échange (m ²)	17,2	3,14
Volume (l)	92	13
Pression de service / d'essai (bar)	6 / 12	8 / 12
Matériau	1.4404 (V4A)	1.4301 (V2A)
Dimension de raccordement	AG 6/4"	AG 1"

Accumulateur hygiénique AVEC EDC solaire

Module de base HS-BM 1760 WT2/10,2/3,14 -18/F/L/T Ensemble d'articles : 202957

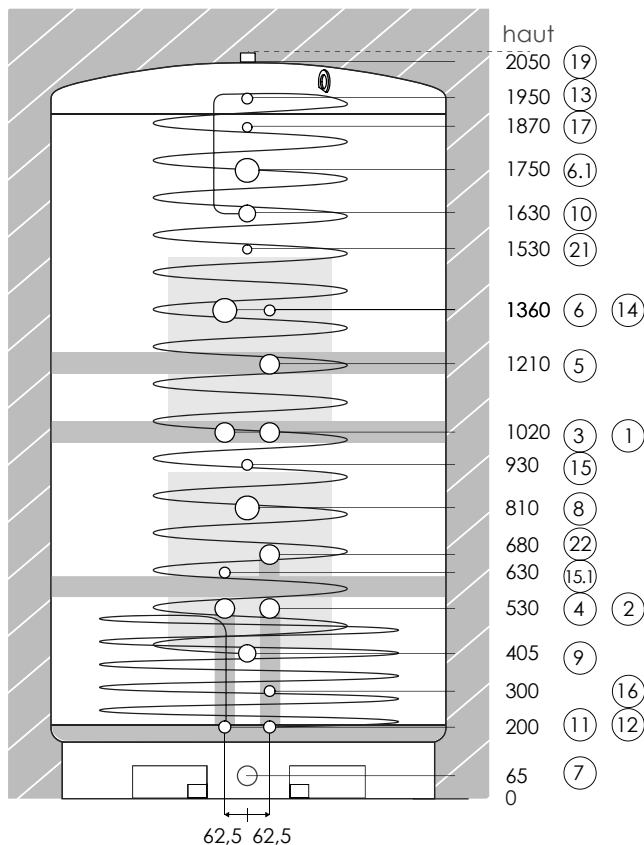

- Producteur de chaleur et circuit de chauffage**
- ① IG 6/4" Départ producteur de chaleur*
 - ② IG 6/4" Retour producteur de chaleur*
 - ⑤ IG 6/4" Retour pour hausse de la zone de haute tempér.
 - ③ IG 6/4" Départ circuit de chauffage*
 - ④ IG 6/4" Retour circuit de chauffage*
 - ②② IG 6/4" Retour haute température circuit de chauffage
- Corps de chauffe électrique à visser**
- ⑥ IG 2" Corps de chauffe élect. en option / EC
 - ⑥① IG 2" Corps de chauffe élect. en option / extension
 - ⑧ IG 2" Corps de chauffe élect. en option / chauffage
- Échangeur de chaleur eau potable**
- ⑨ AG 6/4" Entrée eau potable froid
 - ⑩ AG 6/4" Sortie eau potable chaud
 - ②① AG 3/4" Recirculation d'eau chaude
- Échangeur de chaleur solaire**
- ⑪ AG 1" Départ
 - ⑫ AG 1" Retour
- Doigts de pied pour modules enfilables, thermomètres**
- ⑬ pour module enfilable, thermomètre/sonde
 - ⑭ pour module enfilable, thermom./sonde eau potable
 - ⑮ pour module enfilable, TM/sonde producteur de chaleur
 - ⑮① pour module enfilable, TM/sonde producteur de chaleur
 - ⑮② pour module enfilable, TM/sonde producteur de chaleur
- Autres**
- ⑦ IG 6/4" Expansion / Vidange / Extension
 - ⑦① IG 1/2" Purge manuelle
(Purge automatique possible pour ⑦①⑨)
 - ⑦①⑨ IG 1" Purge automatique en option
- IG = filetage intérieur; AG = filetage extérieur



Important : Fermer impérativement d'abord les raccords de réserve et les raccords non utilisés avec des bouchons filetés ! Ensuite, l'installation de l'isolation peut alors être effectuée.

*Il est possible d'utiliser les raccords 3 et 4 au lieu des raccords 1 et 2.

Caractéristiques HS-BM 1760 WT2/10,2/3,14 -18/F/L/T

Capacité (l)	1760	Température max.	95°C
Ø brut / avec IT (mm)	1100 / 1340	Pression de service / d'essai (bar)	3,0 / 4,5
Hauteur brute / avec IT (mm)	2050 / 2180	Matériau du contenant	S 235 JR (1.0037)
Haut. bascul. brute / avec IT (mm)	2245	Recirculation interne (I)	ja
Poids à vide brut / avec IT (kg)	295 / 333	Raccord pour corps de chauffe élec.	3

Isolation thermique (IT)	
Type	PECO-F Isolation thermique
6 coques Neodul, épaisseur 120 mm	
Auto-extinguible (B2) selon ISO-3582 (DIN 4102)	
Masse volumique apparente 13 kg/m ³ , sans CFC ni HCFC	
Conductivité therm. (lambda 0,032 W/mK) à 60°C (DIN EN 12667)	
Isol. couvercle 150mm; enveloppe ext. en polystyrène -(RAL 9006)	
Pertes statiques en watts (W) selon EN12897 à 65°C: 130	
composé de no.-art. accumulateur 201637 isolation 201646 TM-Kit 230692	

Échangeur (EDC) à tubes ondulés	Échangeur eau potable	Échangeur solaire
Type	BW-1020 / F	SL-314 / L
Surface d'échange (m ²)	10,2	3,14
Volume (l)	64	13
Pression de service / d'essai (bar)	6 / 12	8 / 12
Matériau	1.4404 (V4A)	1.4301 (V2A)
Dimension de raccordement	AG 6/4"	AG 1"

Accumulateur hygiénique AVEC EDC solaire

Module de base HS-BM 1760 WT2/2*8,6/3,14 -18/B2/L/T Ensemble d'articles : 202958

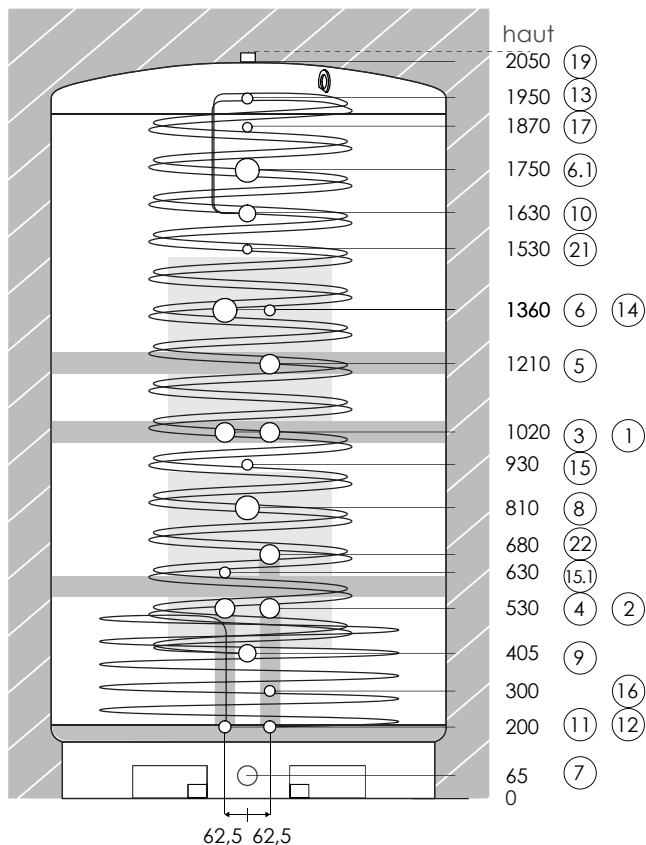
**Producteur de chaleur et circuit de chauffage**

- ① IG 6/4" Départ producteur de chaleur*
- ② IG 6/4" Retour producteur de chaleur*
- ⑤ IG 6/4" Retour pour hausse de la zone de haute tempér.
- ③ IG 6/4" Départ circuit de chauffage*
- ④ IG 6/4" Retour circuit de chauffage*
- ②② IG 6/4" Retour haute température circuit de chauffage

Corps de chauffe électrique à visser

- ⑥ IG 2" Corps de chauffe élect. en option / EC
- ⑥① IG 2" Corps de chauffe élect. en option / extension
- ⑧ IG 2" Corps de chauffe élect. en option / chauffage

Échangeur de chaleur eau potable

- ⑨ AG 6/4" Entrée eau potable froid
- ⑩ AG 6/4" Sortie eau potable chaud
- ②① AG 3/4" Recirculation d'eau chaude

Échangeur de chaleur solaire

- ⑪ AG 1" Départ
- ⑫ AG 1" Retour

Doigts de gant pour modules enfilables, thermomètres

- ⑬ pour module enfilable, thermomètre/sonde
- ⑭ pour module enfilable, thermom./sonde eau potable
- ⑮ pour module enfilable, TM/sonde producteur de chaleur
- ⑮① pour module enfilable, TM/sonde producteur de chaleur
- ⑯ pour module enfilable, TM/sonde producteur de chaleur

Autres

- ⑦ IG 6/4" Expansion / Vidange / Extension
- ⑰ IG 1/2" Purge manuelle
(Purge automatique possible pour ⑰⑨)
- ⑰⑨ IG 1" Purge automatique en option

IG = filetage intérieur; AG = filetage extérieur

*Il est possible d'utiliser les raccords 3 et 4 au lieu des raccords 1 et 2.



EN ISO 9001:2000

**Important :** Fermer impérativement d'abord les raccords de réserve et les raccords non utilisés avec des bouchons filetés ! Ensuite, l'installation de l'isolation peut alors être effectuée.**Caractéristiques HS-BM 1760 WT2/2*8,6/3,14 -18/B2/L/T**

Capacité (l)	1760	Température max.	95°C
Ø brut / avec IT (mm)	1100 / 1340	Pression de service / d'essai (bar)	3,0 / 4,5
Hauteur brute / avec IT (mm)	2050 / 2180	Matériau du contenant	S 235 JR (1.0037)
Haut. bascul. brute / avec IT (mm)	2245	Recirculation interne (I)	ja
Poids à vide brut / avec IT (kg)	315 / 352	Raccord pour corps de chauffe élec.	3

Isolation thermique (IT)

Type	PECO-F Isolation thermique
6 coques Neodul, épaisseur 120 mm	
Auto-extinguible (B2) selon ISO-3582 (DIN 4102)	
Masse volumique apparente 13 kg/m ³ , sans CFC ni HCFC	
Conductivité therm. (lambda 0,032 W/mK) à 60°C (DIN EN 12667)	
Isol. couvercle 150mm; enveloppe ext. en polystyrène -(RAL 9006)	
Pertes statiques en watts (W) selon EN12897 à 65°C: 130	

composé de no.-art. accumulateur 201638 | isolation 201646 | TM-Kit 230692

Échangeur (EDC) à tubes ondulés

	Échangeur eau potable	Échangeur solaire
Type	BW-1720 / B2	SL-314 / L
Surface d'échange (m ²)	17,2	3,14
Volume (l)	92	13
Pression de service / d'essai (bar)	6 / 12	8 / 12
Matériau	1.4404 (V4A)	1.4301 (V2A)
Dimension de raccordement	AG 6/4"	AG 1"

Accumulateur hygiénique AVEC EDC solaire

Module de base HS-BM 2190 WT2/10,2/4,7 -18/F/K/T

Ensemble d'articles : 202959

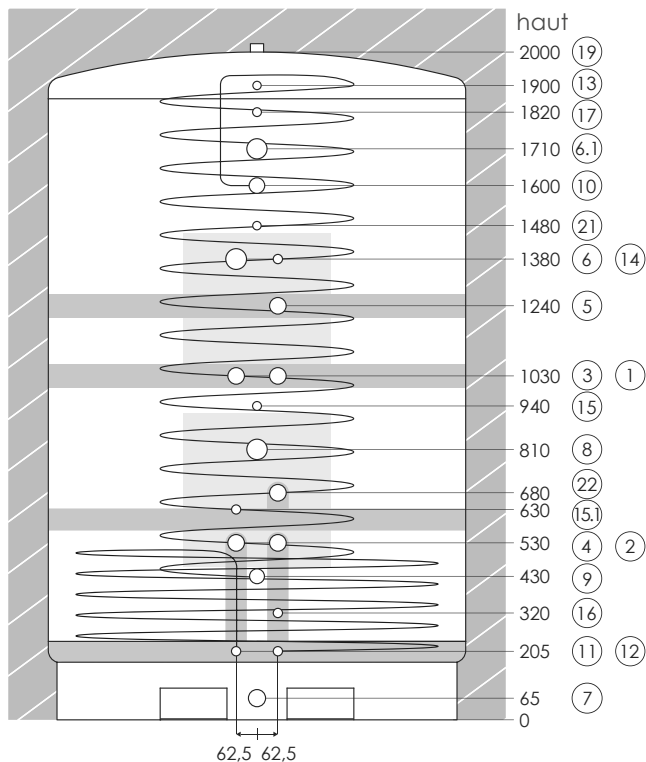
**Producteur de chaleur et circuit de chauffage**

- ① IG 6/4" Départ producteur de chaleur*
- ② IG 6/4" Retour producteur de chaleur*
- ⑤ IG 6/4" Retour pour hausse de la zone de haute tempér.
- ③ IG 6/4" Départ circuit de chauffage*
- ④ IG 6/4" Retour circuit de chauffage*
- ②② IG 6/4" Retour haute température circuit de chauffage

Corps de chauffe électrique à visser

- ⑥ IG 2" Corps de chauffe élect. en option / EC
- ⑥① IG 2" Corps de chauffe élect. en option / extension
- ⑧ IG 2" Corps de chauffe élect. en option / chauffage

Échangeur de chaleur eau potable

- ⑨ AG 6/4" Entrée eau potable froid
- ⑩ AG 6/4" Sortie eau potable chaud
- ②① AG 3/4" Recirculation d'eau chaude

Échangeur de chaleur solaire

- ⑪ AG 1" Départ
- ⑫ AG 1" Retour

Doigts de gant pour modules enfilables, thermomètres

- ⑬ pour module enfilable, thermomètre/sonde
- ⑭ pour module enfilable, thermom./sonde eau potable
- ⑮ pour module enfilable, TM/sonde producteur de chaleur
- ⑮① pour module enfilable, TM/sonde producteur de chaleur
- ⑯ pour module enfilable, TM/sonde producteur de chaleur

Autres

- ⑦ IG 6/4" Expansion / Vidange / Extension
- ⑰ IG 1/2" Purge manuelle
(Purge automatique possible pour ⑰⑨)
- ⑰⑨ IG 1" Purge automatique en option

IG = filetage intérieur; AG = filetage extérieur

*Il est possible d'utiliser les raccords 3 et 4 au lieu des raccords 1 et 2.



EN ISO 9001:2000

**Important :** Fermer impérativement d'abord les raccords de réserve et les raccords non utilisés avec des bouchons filetés ! Ensuite, l'installation de l'isolation peut alors être effectuée.**Caractéristiques HS-BM 2190 WT2/10,2/4,7 -18/F/K/T**

Capacité (l)	2190	Température max.	95°C
Ø brut / avec IT (mm)	1250 / 1490	Pression de service / d'essai (bar)	3,0 / 4,5
Hauteur brute / avec IT (mm)	2000 / 2130	Matériau du contenant	S 235 JR (1.0037)
Haut. bascul. brute / avec IT (mm)	2280	Recirculation interne (I)	ja
Poids à vide brut / avec IT (kg)	355 / 398	Raccord pour corps de chauffe élec.	3

Isolation thermique (IT)		Échangeur (EDC) à tubes ondulés	Échangeur eau potable	Échangeur solaire
Type	PECO-F Isolation thermique	Type	BW-1020 / F	SL-471 / K
6 coques Neodul, épaisseur 120 mm Auto-extinguible (B2) selon ISO-3582 (DIN 4102) Masse volumique apparente 13 kg/m ³ , sans CFC ni HCFC Conductivité therm. (lambda 0,032 W/mK) à 60°C (DIN EN 12667) Isol. couvercle 150mm; enveloppe ext. en polystyrène -(RAL 9006)		Surface d'échange (m ²)	10,2	4,71
aucune spécification de valeur - plus de 2000 litres		Volume (l)	64	19,4
		Pression de service / d'essai (bar)	6 / 12	8 / 12
		Matériau	1.4404 (V4A)	1.4301 (V2A)
		Dimension de raccordement	AG 6/4"	AG 1"
composé de no.-art. accumulateur 201639 isolation 201647 TM-Kit 230692				

Accumulateur hygiénique AVEC EDC solaire

Module de base HS-BM 2190 WT2/2*8,6/4,7 -18/B2/K/T Ensemble d'articles : 202960

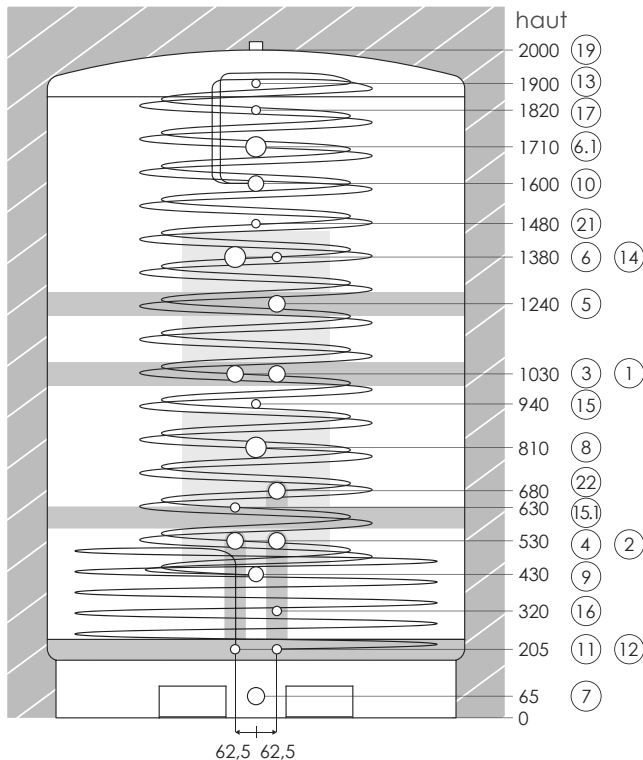
**Producteur de chaleur et circuit de chauffage**

- ① IG 6/4" Départ producteur de chaleur*
- ② IG 6/4" Retour producteur de chaleur*
- ⑤ IG 6/4" Retour pour hausse de la zone de haute tempér.
- ③ IG 6/4" Départ circuit de chauffage*
- ④ IG 6/4" Retour circuit de chauffage*
- ②② IG 6/4" Retour haute température circuit de chauffage

Corps de chauffe électrique à visser

- ⑥ IG 2" Corps de chauffe élect. en option / EC
- ⑥① IG 2" Corps de chauffe élect. en option / extension
- ⑧ IG 2" Corps de chauffe élect. en option / chauffage

Échangeur de chaleur eau potable

- ⑨ AG 6/4" Entrée eau potable froid
- ⑩ AG 6/4" Sortie eau potable chaud
- ②① AG 3/4" Recirculation d'eau chaude

Échangeur de chaleur solaire

- ⑪ AG 1" Départ
- ⑫ AG 1" Retour

Doigts de gant pour modules enfichables, thermomètres

- ⑬ pour module enfichable, thermomètre/sonde
- ⑭ pour module enfichable, thermom./sonde eau potable
- ⑮ pour module enfichable, TM/sonde producteur de chaleur
- ⑮① pour module enfichable, TM/sonde producteur de chaleur
- ⑯ pour module enfichable, TM/sonde producteur de chaleur

Autres

- ⑦ IG 6/4" Expansion / Vidange / Extension
- ⑰ IG 1/2" Purge manuelle
(Purge automatique possible pour ⑰①)
- ⑰① IG 1" Purge automatique en option

IG = filetage intérieur; AG = filetage extérieur

*Il est possible d'utiliser les raccords 3 et 4 au lieu des raccords 1 et 2.



EN ISO 9001:2000

**Important :** Fermer impérativement d'abord les raccords de réserve et les raccords non utilisés avec des bouchons filetés ! Ensuite, l'installation de l'isolation peut alors être effectuée.**Caractéristiques HS-BM 2190 WT2/2*8,6/4,7 -18/B2/K/T**

Capacité (l)	2190	Température max.	95°C
Ø brut / avec IT (mm)	1250 / 1490	Pression de service / d'essai (bar)	3,0 / 4,5
Hauteur brute / avec IT (mm)	2000 / 2130	Matériau du contenant	S 235 JR (1.0037)
Haut. bascul. brute / avec IT (mm)	2280	Recirculation interne (I)	ja
Poids à vide brut / avec IT (kg)	380 / 423	Raccord pour corps de chauffe élec.	3

Isolation thermique (IT)		Échangeur (EDC) à tubes ondulés	Échangeur eau potable	Échangeur solaire
Type	PECO-F Isolation thermique	Type	BW-1720 / B2	SL-471 / K
6 coques Neodul, épaisseur 120 mm Auto-extinguible (B2) selon ISO-3582 (DIN 4102) Masse volumique apparente 13 kg/m ³ , sans CFC ni HCFC Conductivité therm. (lambda 0,032 W/mK) à 60°C (DIN EN 12667) Isol. couvercle 150mm; enveloppe ext. en polystyrène -(RAL 9006)		Surface d'échange (m ²)	17,2	4,71
aucune spécification de valeur - plus de 2000 litres		Volume (l)	92	19,4
		Pression de service / d'essai (bar)	6 / 12	8 / 12
		Matériau	1.4404 (V4A)	1.4301 (V2A)
		Dimension de raccordement	AG 6/4"	AG 1"
composé de no.-art. accumulateur 201640 isolation 201647 TM-Kit 230692				

Module ECS

Module de base HS-FM 350 WT1/4,7

SANS échangeur solaire

Ensemble d'articles : 204288

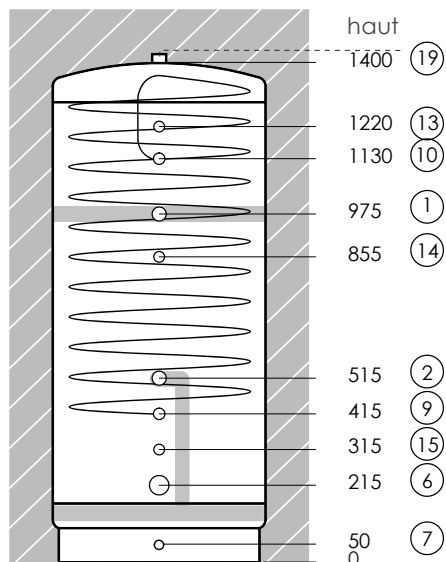
**Producteur de chaleur et circuit de chauffage**

- ① IG 1" Départ producteur de chaleur
- ② IG 1" Retour producteur de chaleur

Corps de chauffe électrique à visser

- ⑥ IG 6/4" Corps de chauffe électr. en option / extension

Échangeur de chaleur eau potable

- ⑨ IG 1" Entrée eau potable froid
- ⑩ IG 1" Sortie eau potable chaud

Doigts de gant pour modules enfichables, thermomètres

- ⑬ pour module enfichable, thermomètres/sonde
- ⑭ pour module enfichable, thermom./sonde eau potable
- ⑮ pour module enfichable, TM/sonde producteur de chaleur

Autres

- ⑦ IG 1/2" Expansion / Vidange / Extension
- ⑰ IG 1" Départ / Purge automatique en option

IG = filetage intérieur



EN ISO 9001:2000



Important : Fermer impérativement d'abord les raccords de réserve et les raccords non utilisés avec des bouchons filetés ! Ensuite, l'installation de l'isolation peut alors être effectuée.

Caractéristiques HS-FM 350 WT1/4,7

Capacité (l)	350	Température max.	95°C
Ø brut / avec IT (mm)	600 / 840	Pression de service / d'essai (bar)	3,0 / 4,5
Hauteur brute / avec IT (mm)	1400 / 1530	Matériau du contenant	S 235 JR (1.0037)
Haut. bascul. brute / avec IT (mm)	1470	Recirculation interne (T)	nein
Poids à vide brut / avec IT (kg)	85 / 103	Raccord pour corps de chauffe élec.	1

Isolation thermique (IT)	
Type	PECO-F Isolation thermique
4 coques Neodul, épaisseur 120 mm Auto-extinguible (B2) selon ISO-3582 (DIN 4102) Masse volumique apparente 13 kg/m³, sans CFC ni HCFC Conductivité therm. (lambda 0,032 W/mK) à 60°C (DIN EN 12667 Isol. couvercle 150mm; enveloppe ext. en polystyrène -(RAL 9006)	
Pertes statiques en watts (W) selon EN12897 à 65°C: 62	
No.-art. Isolation thermique 201771 TM-Kit 234504	

Échangeur (EDC) à tubes ondulés	Échangeur eau potable
Type	BW-471 / K
Surface d'échange (m²)	4,71
Volume (l)	19,4
Pression de service / d'essai (bar)	6 / 12
Matériau	1.4404 (V4A)
Dimension de raccordement	AG 1"

Module ECS

SANS échangeur solaire

Module de base HS-FM 560 WT1/6,2 -18/J/T

Ensemble d'articles : 204286

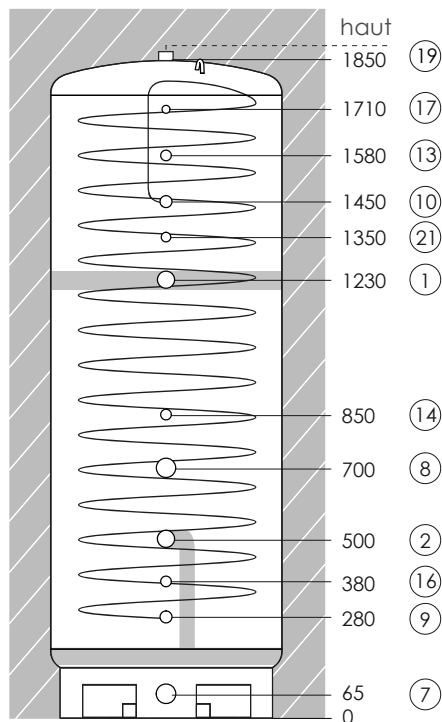
**Producteur de chaleur et circuit de chauffage**

① IG 5/4" Départ producteur de chaleur

② IG 5/4" Retour producteur de chaleur

Corps de chauffe électrique à visser

⑧ IG 6/4" Corps de chauffe électr. en option / Extension

Échangeur de chaleur eau potable

⑨ AG 1" Entrée eau potable froid

⑩ AG 1" Sortie eau potable chaud

⑪ AG 3/4" Recirculation d'eau chaude

Doigts de gant pour modules enfichables, thermomètre

⑬ pour module enfichable, thermomètre/sonde

⑭ pour module enfichable, thermom./sonde eau potable

⑯ pour module enfichable, TM/sonde producteur de chaleur

Autres

⑦ IG 6/4" Expansion / Vidange / Extension

⑰ IG 1/2" Purge manuelle

(Purge automatique possible pour ⑰)

⑲ IG 1" Départ / Purge automatique en option

IG = filetage intérieur; AG = filetage extérieur



EN ISO 9001:2000

**Important** : Fermer impérativement d'abord les raccords de réserve et les raccords non utilisés avec des bouchons filetés ! Ensuite, l'installation de l'isolation peut alors être effectuée.**Caractéristiques HS-FM 560 WT1/6,2 -18/J/T**

Capacité (l)	560	Température max.	95°C
Ø brut / avec IT (mm)	650 / 890	Pression de service / d'essai (bar)	3,0 / 4,5
Hauteur brute / avec IT (mm)	1850 / 1980	Matériau du contenant	S 235 JR (1.0037)
Haut. bascul. brute / avec IT (mm)	1940	Recirculation interne (T)	ja
Poids à vide brut / avec IT (kg)	130 / 152	Raccord pour corps de chauffe élec.	1

Isolation thermique (IT)	
Type	PECO-F Isolation thermique
4 coques Neodul, épaisseur 120 mm Auto-extinguible (B2) selon ISO-3582 (DIN 4102) Masse volumique apparente 13 kg/m³, sans CFC ni HCFC Conductivité therm. (lambda 0,032 W/mK) à 60°C (DIN EN 12667 Isol. couvercle 150mm; enveloppe ext. en polystyrène -(RAL 9006)	
Pertes statiques en watts (W) selon EN12897 à 65°C: 70	
No.-art. Isolation thermique 201772 TM-Kit 234504	

Échangeur (EDC) à tubes ondulés	Échangeur eau potable
Type	BW-628 / J
Surface d'échange (m²)	6,2
Volume (l)	26
Pression de service / d'essai (bar)	6 / 12
Matériau	1.4404 (V4A)
Dimension de raccordement	AG 1"

Module ECS

AVEC échangeur solaire

Module de base HS-FM 560 WT2/6,2/1,5 -18/J/R/T

Ensemble d'articles : 204287

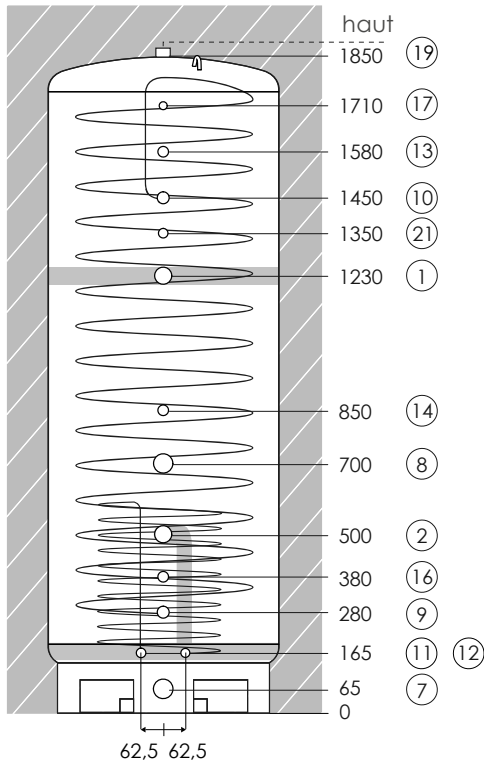
**Producteur de chaleur et circuit de chauffage**

- ① IG 5/4" Départ producteur de chaleur
- ② IG 5/4" Retour producteur de chaleur

Corps de chauffe électrique à visser

- ⑧ IG 6/4" Corps de chauffe électr. en option / Extension

Échangeur de chaleur eau potable

- ⑨ AG 1" Entrée eau potable froid
- ⑩ AG 1" Sortie eau potable chaud
- ⑫ AG 3/4" Recirculation d'eau chaude

Échangeur de chaleur solaire

- ⑪ AG 3/4" Départ
- ⑫ AG 3/4" Retour

Doigts de gant pour modules enfichables, thermomètre

- ⑬ pour module enfichable, thermomètre/sonde
- ⑭ pour module enfichable, thermom./sonde eau potable
- ⑯ pour module enfichable, TM/sonde producteur de chaleur

Autres

- ⑦ IG 6/4" Expansion / Vidange / Extension
- ⑰ IG 1/2" Purge manuelle
- (Purge automatique possible pour ⑰)
- ⑱ IG 1" Départ / Purge automatique en option

IG = filetage intérieur; AG = filetage extérieur



EN ISO 9001:2000



Important : Fermer impérativement d'abord les raccords de réserve et les raccords non utilisés avec des bouchons filetés ! Ensuite, l'installation de l'isolation peut alors être effectuée.

Caractéristiques HS-FM 560 WT2/6,2/1,5 -18/J/R/T

Capacité (l)	560	Température max.	95°C
Ø brut / avec IT (mm)	650 / 890	Pression de service / d'essai (bar)	3,0 / 4,5
Hauteur brute / avec IT (mm)	1850 / 1980	Matériau du contenant	S 235 JR (1.0037)
Haut. bascul. brute / avec IT (mm)	1940	Recirculation interne (T)	ja
Poids à vide brut / avec IT (kg)	135 / 137	Raccord pour corps de chauffe élec.	1

Isolation thermique (IT)		Échangeur (EDC) à tubes ondulés	Échangeur eau potable	Échangeur solaire
Type	PECO-F Isolation thermique	Type	BW-628 / J	SL-150 / R
4 coques Neodul, épaisseur 120 mm Auto-extinguible (B2) selon ISO-3582 (DIN 4102) Masse volumique apparente 13 kg/m³, sans CFC ni HCFC Conductivité therm. (lambda) 0,032 W/mK à 60°C (DIN EN 12667 Isol. couvercle 150mm; enveloppe ext. en polystyrène -(RAL 9006)		Surface d'échange (m²)	6,2	1,5
Pertes statiques en watts (W) selon EN12897 à 65°C: 74		Volume (l)	26	5,2
No.-art. Isolation thermique 201772 TM-Kit 234504		Pression de service / d'essai (bar)	6 / 12	8 / 12
		Matériau	1.4404 (V4A)	1.4301 (V2A)
		Dimension de raccordement	AG 1"	AG 3/4"

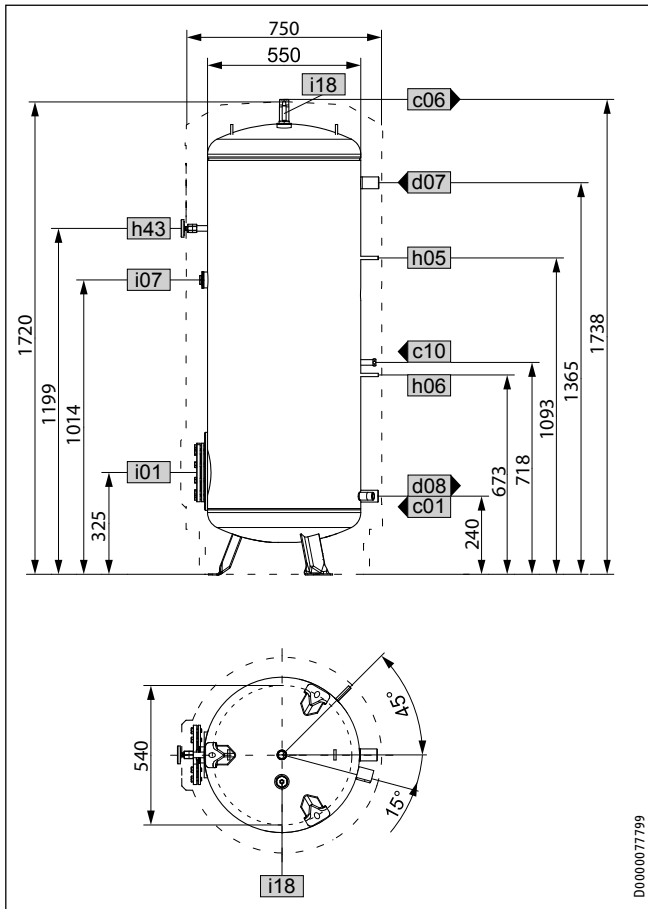

			SBB 312.B WP
c01	Arrivée eau froide	Filetage mâle	G 1 A
c06	Sortie eau chaude	Filetage mâle	G 1 A
c10	Circulation	Filetage mâle	G 1 1/2 A
d07	Départ chauffage PAC	Filetage femelle	G 1 1/2
d08	Retour chauffage PAC	Filetage femelle	G 1 1/2
h05	Sonde ECS PAC	Diamètre	mm 9,5
h06	Sonde ECS PAC opt.	Diamètre	mm 9,5
h43	Thermomètre	Diamètre	mm 9,5
i01	Bride	Diamètre	mm 210
		Diamètre du cercle de perçage	mm 180
		Vis	M 12
		Couple de serrage	Nm 55
i07	Chauffage élect. appoint/secours	Filetage femelle	G 1 1/2
i18	Anode de protection	Filetage femelle	G 1 1/4

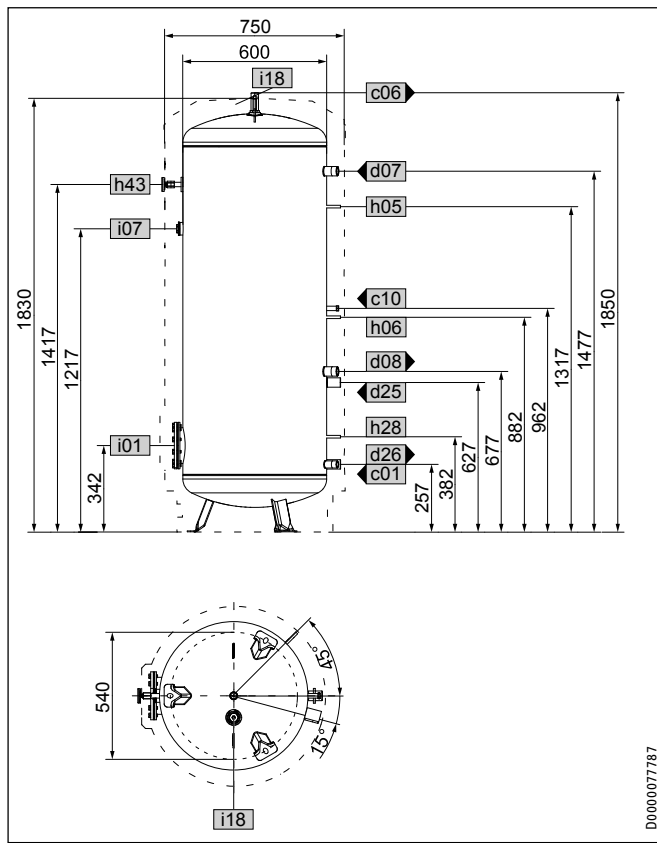

SBB 411.B WP SOL			
c01	Arrivée eau froide	Filetage mâle	G 1 A
c06	Sortie eau chaude	Filetage mâle	G 1 A
c10	Circulation	Filetage mâle	G 1/2 A
d07	Départ chauffage PAC	Filetage femelle	G 1 1/2
d08	Retour chauffage PAC	Filetage femelle	G 1 1/2
d25	Départ solaire	Filetage femelle	G 1 1/2
d26	Solaire retour	Filetage femelle	G 1 1/2
h05	Sonde ECS PAC	Diamètre	mm 9,5
h06	Sonde ECS PAC opt.	Diamètre	mm 9,5
h28	Sonde ballon solaire	Diamètre	mm 9,5
h43	Thermomètre	Diamètre	mm 9,5
i01	Bride	Diamètre	mm 210
		Diamètre du cercle de perçage	mm 180
		Vis	M 12
		Couple de serrage	Nm 55
i07	Chauffage élect. appoint/secours	Filetage femelle	G 1 1/2
i18	Anode de protection	Filetage femelle	G 1 1/4

DONNÉES TECHNIQUES

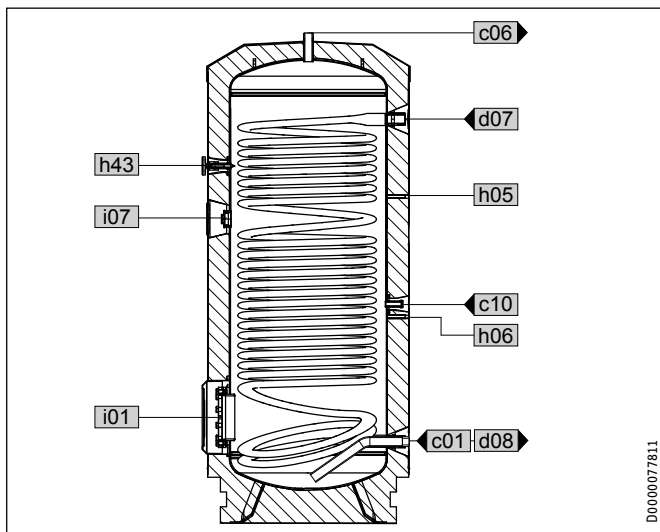

		SBB 312.B WP 239611	SBB 411.B WP SOL 239612
Données hydrauliques			
Capacité nominale	l	309	395
Volume de l'échangeur de chaleur supérieur	l	28,4	25,2
Volume de l'échangeur de chaleur inférieur	l		9,2
Surface de l'échangeur de chaleur supérieur	m ²	4,8	4,0
Surface de l'échangeur de chaleur inférieur	m ²		1,4
Perte de charge échangeur de chaleur supérieur à 1,0 m ³ /h	hPa	56	47
Perte de charge échangeur de chaleur inférieur à 1,0 m ³ /h	hPa		17
Quantité d'eau mélangée à 40 °C (15 °C / 60 °C)	l	548	681
Limites d'utilisation			
Pression maxi admissible	MPa	1	1
Pression d'essai	MPa	1,5	1,5
Température maxi admissible	°C	95	95
Débit maximal	l/min	38	45
Surface d'ouverture maximale recommandée des capteurs	m ²		8
Données énergétiques			
Consommation énergétique en veille/24 h à 65 °C	kWh	1,7	1,8
Classe d'efficacité énergétique		B	B
Dimensions			
Hauteur	mm	1738	1850
Diamètre	mm	750	750
Hauteur de basculement	mm	1800	1905
Poids			
Poids, rempli	kg	532	598
Poids, à vide	kg	194	192

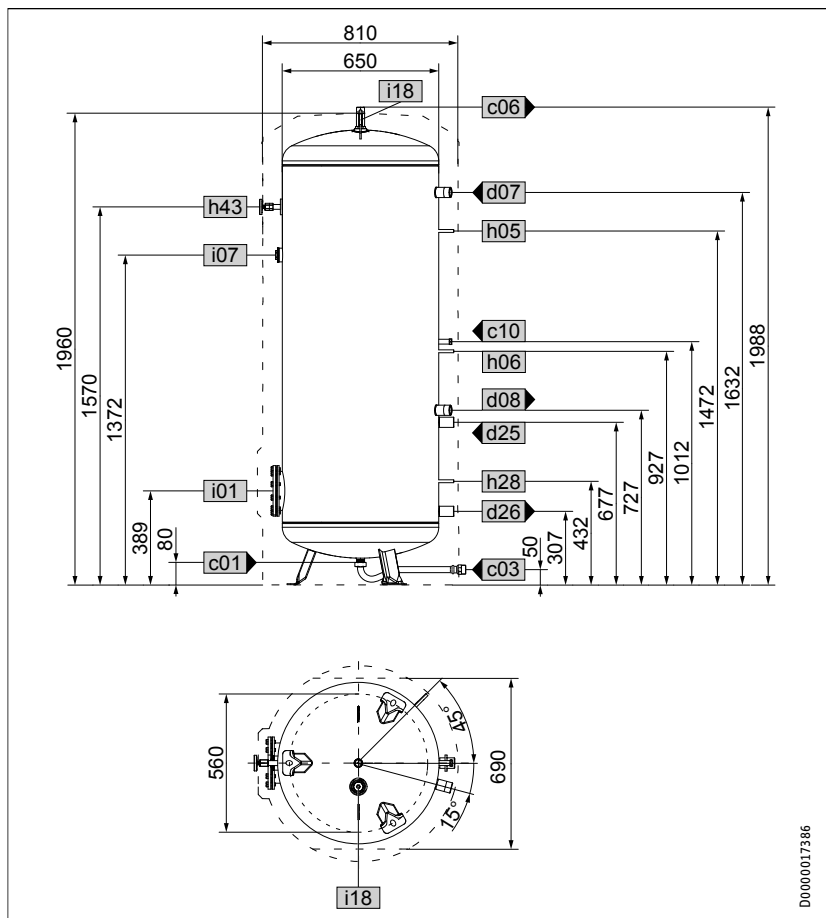

		SBB 501 WP SOL	
a23	Appareil	Largeur sans segments isolants latéraux	mm 690
c01	Eau froide arrivée	Filetage mâle	G 1 A
c03	Eau froide conduite d'arrivée	Filetage mâle	G 1 A
		Couple de serrage	Nm 100
c06	ECS sortie	Filetage mâle	G 1 A
c10	Circulation	Filetage mâle	G 1/2 A
d07	PAC chauffage départ	Filetage femelle	G 1 1/2
d08	PAC chauffage retour	Filetage femelle	G 1 1/2
d25	Solaire départ	Filetage femelle	G 1 1/2
d26	Solaire retour	Filetage femelle	G 1 1/2
h05	Sonde ECS PAC	Diamètre	mm 9,5
h06	Sonde ECS PAC opt.	Diamètre	mm 9,5
h28	Sonde solaire ballon	Diamètre	mm 9,5
h43	Thermomètre	Diamètre	mm 9,5
i01	Bride	Diamètre	mm 210
		Diamètre du perçage des pieds	mm 180
		Vis	M 12
		Couple de serrage	Nm 55
i07	Chauffage élect. appoint/secours	Filetage femelle	G 1 1/2
i18	Anode de protection	Filetage femelle	G 1 1/4

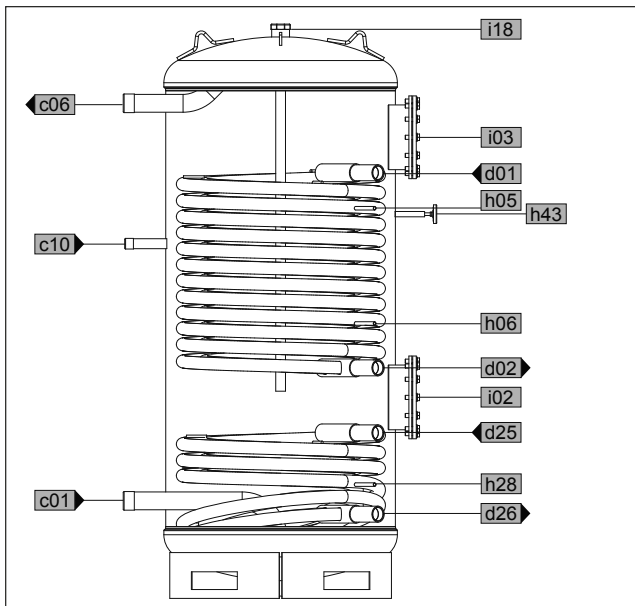

SBB 501 WP SOL

227534

Données hydrauliques

Capacité nominale	l	495
Contenance de l'échangeur de chaleur supérieur	l	31.7
Contenance de l'échangeur de chaleur inférieur	l	9.2
Surface de l'échangeur de chaleur supérieur	m ²	5,0
Surface de l'échangeur de chaleur inférieur	m ²	1,4
Perte de charge échangeur de chaleur supérieur à 1,0 m ³ /h	hPa	58
Perte de charge échangeur de chaleur inférieur à 1,0 m ³ /h	hPa	17

Limites d'utilisation

Pression maxi admissible	MPa	1
Pression d'essai	MPa	1,5
Température maxi admissible	°C	95
Débit maximum	l/min	50
Surface maxi d'entrée de capteur recommandée	m ²	12

Dimensions

Hauteur	mm	1988
Diamètre	mm	810
Hauteur de basculement	mm	2035

Poids

Poids, ballon rempli	kg	222
Poids à vide	kg	730

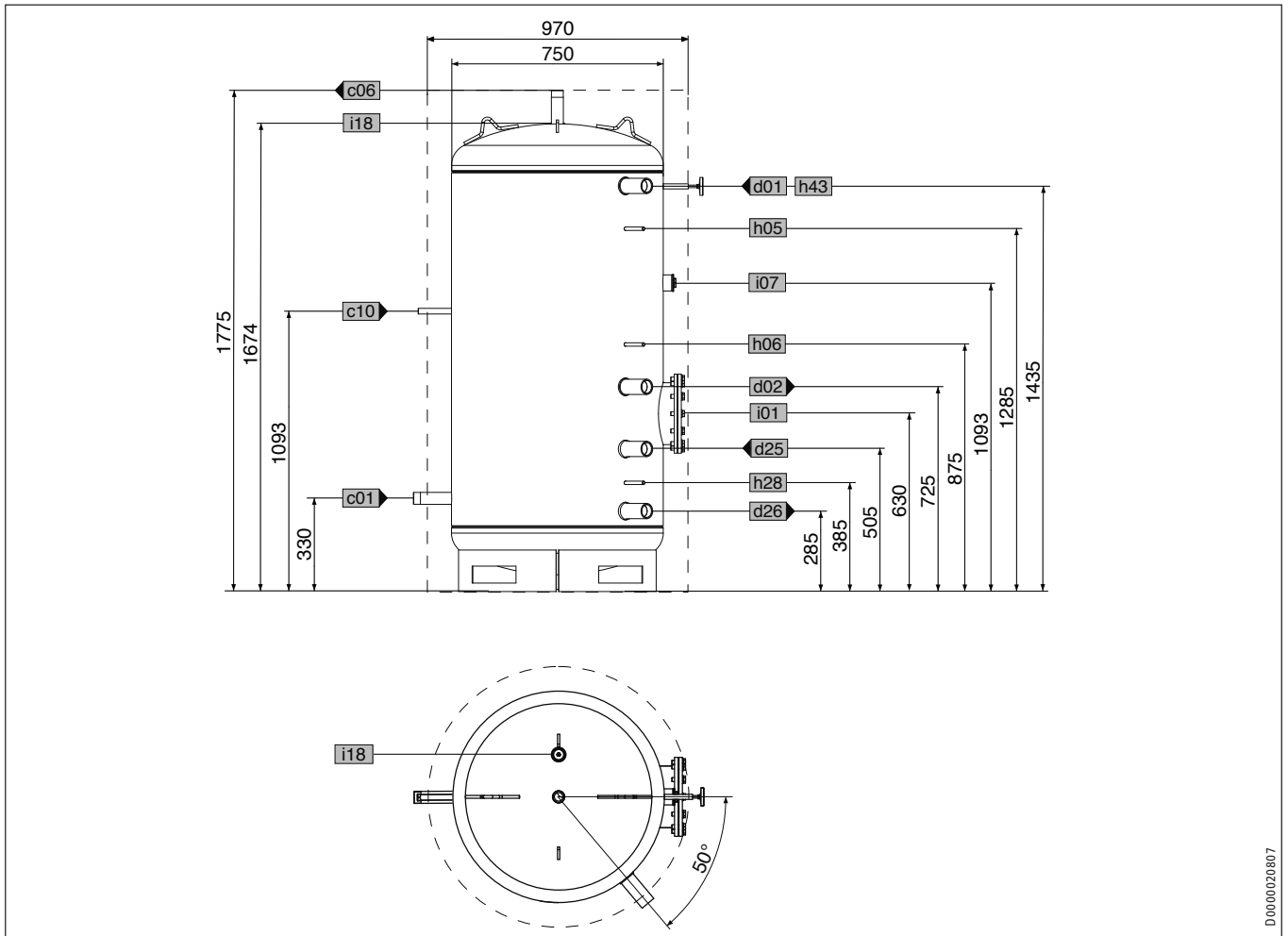

D0000020807

			SBB 600 WP SOL
c01	Eau froide arrivée	Filetage mâle	G 1 1/4 A
c06	ECS sortie	Filetage mâle	G 1 1/4 A
c10	Circulation	Filetage mâle	G 1/2 A
d01	PAC départ	Filetage femelle	G 1 1/2
d02	PAC retour	Filetage femelle	G 1 1/2
d25	Solaire départ	Filetage femelle	G 1 1/2
d26	Solaire retour	Filetage femelle	G 1 1/2
h05	Sonde ECS PAC	Diamètre	mm 9,5
h06	Sonde ECS PAC opt.	Diamètre	mm 9,5
h28	Sonde solaire ballon	Diamètre	mm 9,5
h43	Thermomètre	Diamètre	mm 14,5
i01	Bride	Diamètre	mm 280
		Diamètre du cercle de perçage des pieds	mm 245
		Vis	M 14
		Couple de serrage	Nm 80
i07	Chauffage électr. d'appoint / de secours	Filetage femelle	G 1 1/2
i18	Anode de protection	Filetage femelle	G 1 1/4

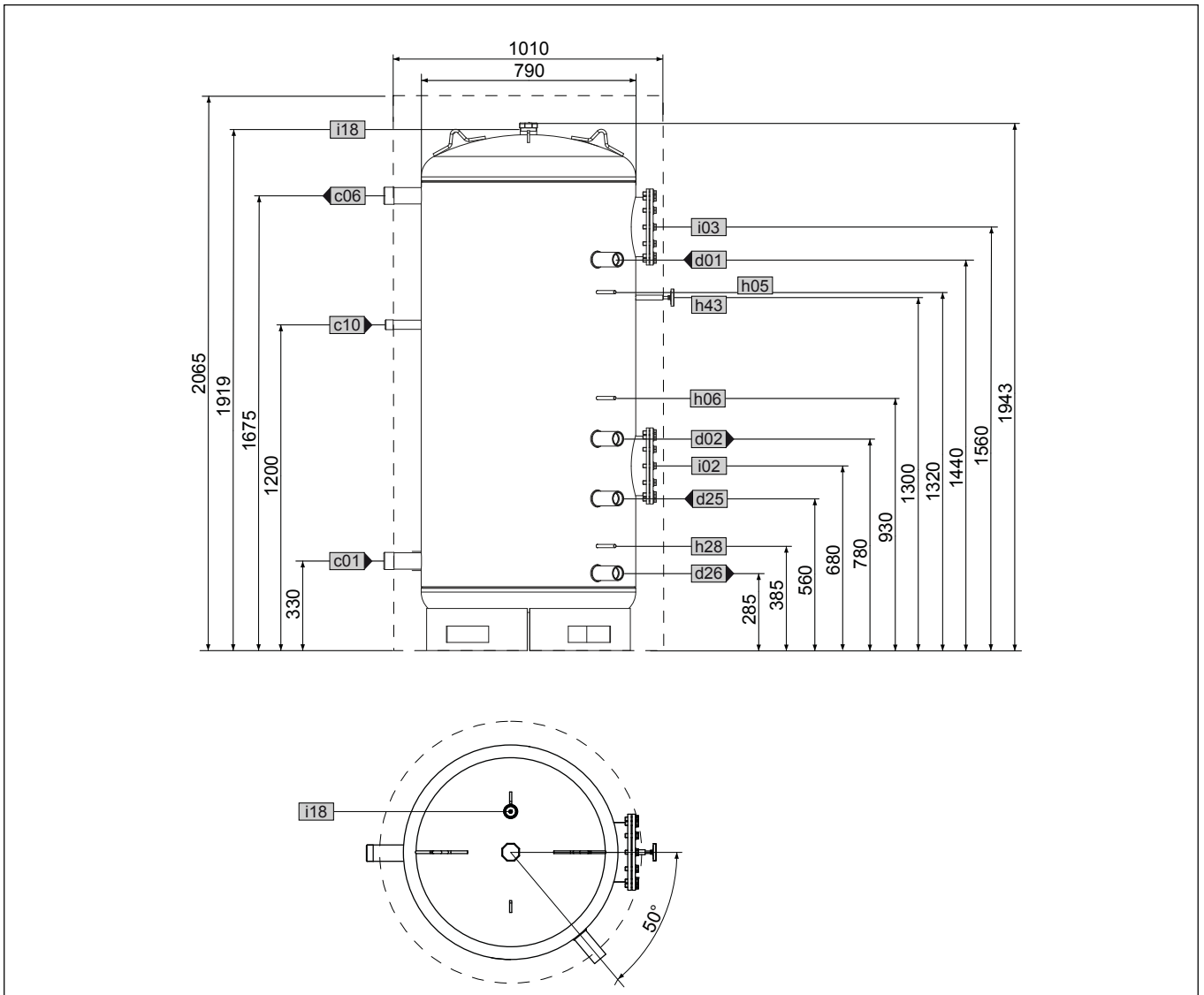

SBB 800 WP SOL

c01	Eau froide arrivée	Filetage mâle		G 2 A
c06	ECS sortie	Filetage mâle		G 2 A
c07	ECS sortie opt.	Filetage mâle		G 2 A
c10	Circulation	Filetage mâle		G 1 A
d01	PAC départ	Filetage femelle		G 1 1/2
d02	PAC retour	Filetage femelle		G 1 1/2
d25	Solaire départ	Filetage femelle		G 1 1/2
d26	Solaire retour	Filetage femelle		G 1 1/2
h05	Sonde ECS PAC	Diamètre	mm	9,5
h06	Sonde ECS PAC opt.	Diamètre	mm	9,5
h28	Sonde solaire ballon	Diamètre	mm	9,5
h43	Thermomètre	Diamètre	mm	14,5
i02	Bride 1	Diamètre	mm	280
		Diamètre du cercle de perçage des pieds	mm	245
		Vis		M 14
		Couple de serrage	Nm	80
i03	Bride 2	Diamètre	mm	280
		Diamètre du cercle de perçage des pieds	mm	245
		Vis		M 14
		Couple de serrage	Nm	80
i18	Anode de protection	Filetage femelle		G 1 1/4

SBB 1000 WP SOL

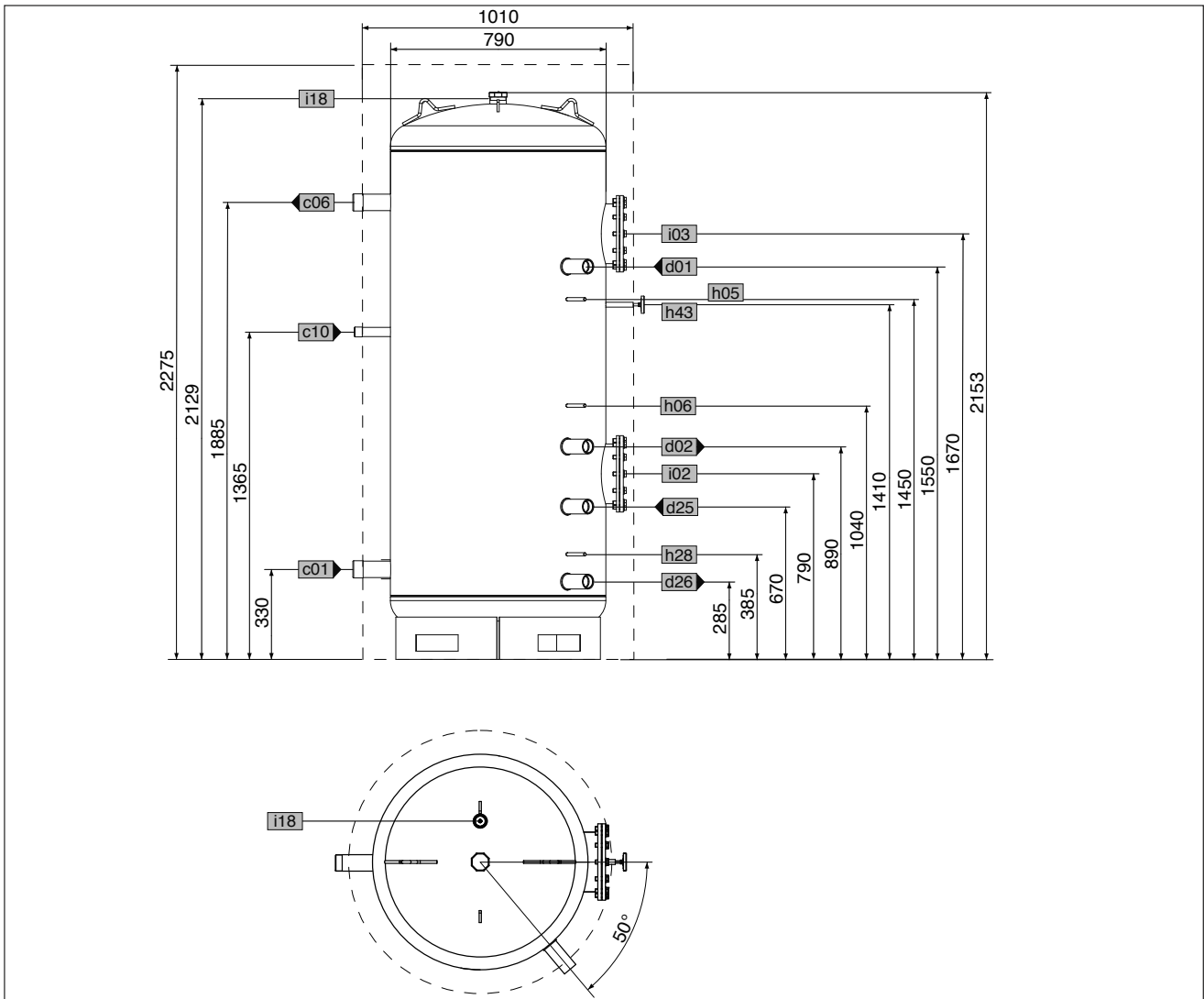

			SBB 1000 WP SOL	
c01	Eau froide arrivée	Filetage mâle		G 2 A
c06	ECS sortie	Filetage mâle		G 2 A
c07	ECS sortie opt.	Filetage mâle		G 2 A
c10	Circulation	Filetage mâle		G 1 A
d01	PAC départ	Filetage femelle		G 1 ½
d02	PAC retour	Filetage femelle		G 1 ½
d25	Solaire départ	Filetage femelle		G 1 ½
d26	Solaire retour	Filetage femelle		G 1 ½
h05	Sonde ECS PAC	Diamètre	mm	9,5
h06	Sonde ECS PAC opt.	Diamètre	mm	9,5
h28	Sonde solaire ballon	Diamètre	mm	9,5
h43	Thermomètre	Diamètre	mm	14,5
i02	Bride 1	Diamètre	mm	280
		Diamètre du cercle de perçage des pieds	mm	245
		Vis		M 14
		Couple de serrage	Nm	80
i03	Bride 2	Diamètre	mm	280
		Diamètre du cercle de perçage des pieds	mm	245
		Vis		M 14
		Couple de serrage	Nm	80
i18	Anode de protection	Filetage femelle		G 1 ¼

DONNÉES TECHNIQUES

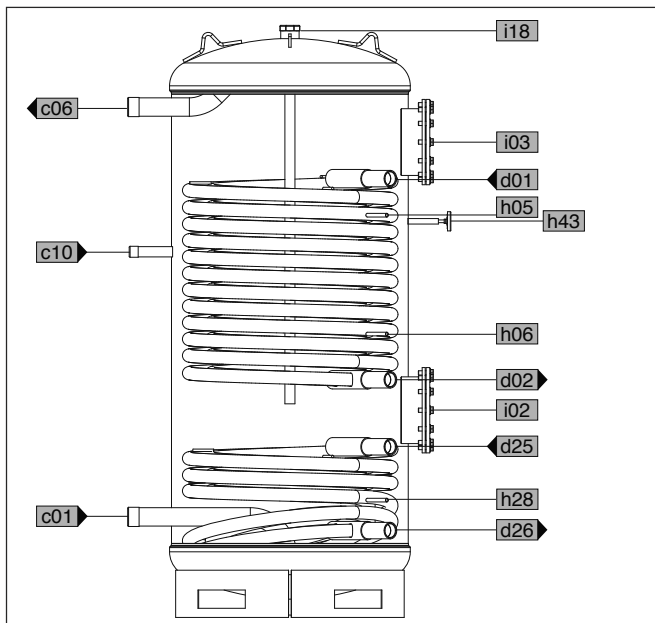

		SBB 600 WP SOL	SBB 800 WP SOL	SBB 1000 WP SOL
		235906	235907	235908
Données hydrauliques				
Capacité nominale	l	565	741	836
Contenance de l'échangeur de chaleur supérieur	l	48	51,5	51,5
Contenance de l'échangeur de chaleur inférieur	l	16	21,5	30,0
Surface de l'échangeur de chaleur supérieur	m ²	5,7	6,2	6,2
Surface de l'échangeur de chaleur inférieur	m ²	2,0	2,6	3,6
Perte de charge échangeur de chaleur supérieur à 1,0 m ³ /h	hPa	3,6	3,9	3,9
Perte de charge échangeur de chaleur inférieur à 1,0 m ³ /h	hPa	2,4	3,2	3,4
Limites d'utilisation				
Pression maximale admissible	MPa	1	1	1
Pression d'essai	MPa	1,5	1,5	1,5
Température maxi admissible	°C	95	95	95
Débit maximal	l/min	70	90	90
Surface maxi d'entrée de capteur recommandée	m ²	12	14	17
Dimensions				
Hauteur	mm	1775	1943	2153
Diamètre	mm	750	790	790
Diamètre avec isolation thermique	mm	970	1010	1010
Hauteur de basculement	mm	1813	1990	2185
Poids				
Poids à vide	kg	244	296	321
Poids, ballon rempli	kg	883	1139	1238

		Mesures (mm)				
Modèle	Ø int.	H	Ø** ext.	R*	Poids (kg)	
WP1V 300R	500	1610	600	1730	110	
WP1V 400R	650	1410	750	1610	133	
WP1V 500R	650	1660	750	1835	159	
WP1V 800R	790	1750	990	1745	215	
WP1V 1000R	790	2110	990	2095	251	
WP1V 1250R	950	2075	1150	2165	368	
WP1V 1500R	1000	2115	1200	2145	383	
WP1V 1750R	1100	2175	1300	2250	425	
WP1V 2000R	1100	2350	1300	2405	445	

Légende
a. Anode de magnésium
e. Thermomètre - sonde
i. Entrée d'eau froide sanitaire
l. Flux pompe à chaleur
o. Retour pompe à chaleur
q. Bride d'inspection
r. Recirculatio
u. Sortie eau chaude sanitaire
w. Resistance électrique

* Pour les capacités de 300 à 500 l, la mesure de basculement se réfère à la cuve isolée.

** Toutes les isolations thermiques sont amovibles, sauf pour les modèles de 300 à 500 l.

Mesures (mm)

Modèle	A	B	C	D	F	G	L	N	O	P
WP1V 300R	120	210	300	320	495	780	925	1110	1160	1365
WP1V 400R	145	240	310	340	525	680	870	1005	1030	1140
WP1V 500R	145	240	310	350	570	810	1020	1250	1280	1390
WP1V 800R	150	275	345	405	620	840	1000	1170	1310	1425
WP1V 1000R	150	275	345	475	750	1000	1120	1275	1615	1770
WP1V 1250R	205	345	440	535	805	1030	1165	1375	1550	1700
WP1V 1500R	230	345	475	535	805	1030	1165	1325	1600	1740
WP1V 1750R	260	375	505	575	950	1140	1305	1450	1605	1745
WP1V 2000R	260	375	505	575	950	1140	1305	1450	1805	1945

Connexions

Modèle	a	l/o	e	r	i/u	w	q (mm)
WP1V 300R	1"¼	1"¼	½"	½"	1"	1"½	120/180
WP1V 400R	1"¼	1"¼	½"	½"	1"	1"½	120/180
WP1V 500R	1"¼	1"¼	½"	½"	1"	1"½	120/180
WP1V 800R	1"¼	1"¼	½"	1"	1"½	1"½	120/180
WP1V 1000R	1"¼	1"¼	½"	1"	1"½	1"½	120/180
WP1V 1250R	1"¼	1"¼	½"	1"	2"	1"½	220/290
WP1V 1500R	1"¼	1"¼	½"	1"	2"	1"½	220/290
WP1V 1750R	1"¼	1"¼	½"	1"	2"	1"½	220/290
WP1V 2000R	1"¼	1"¼	½"	1"	2"	1"½	220/290

Stockage sanitaire	<i>Matériau</i>	Acier au carbone S 235 Jr émaillé
	<i>Traitement de protection interne</i>	Émaillage alimentaire inorganique (DIN 4753.3)
	<i>Traitement de protection externe</i>	Peinture antirouille et émail industriel
	<i>Opération P max.</i>	8 bar
	<i>Opération T max.</i>	95 °C
	<i>Protection cathodique</i>	Anode de magnésium
Échangeur de chaleur	<i>Matériau</i>	Acier au carbone S 235 Jr émaillé
	<i>Traitement de protection interne</i>	Brut
	<i>Traitement de protection externe</i>	Émaillage alimentaire inorganique (DIN 4753.3)
	<i>Typologie</i>	Serpentin fixe à double spirale pour des capacités supérieures à 300
	<i>Opération P max.</i>	10 bar
	<i>Opération T max.</i>	95 °C
Caractéristiques générales	<i>Capacité</i>	300 - 2000 l
	<i>Isolation</i>	- Mousse de Polyuréthane + PVC: Classe de résistance au feu B3 (DIN 4102) - Isolant flexible en polyester + PVC: Classe de résistance au feu B2(DIN 4102)
	<i>Législation de référence</i>	- Directive 2014/68/UE (PED) art. 4 par. 3 (équipements sous pression) - Spécifications du ministère italien de la santé (aptitude des matériaux en contact avec l'ECS) - Directive 2009/125/CE (Energy related Products)

Modèle	Code	Épaisseur (mm)	Classe-ERP	Dispersion (W)	Capacité (l)	Échangeur	
						(m ²)	(l)
WP1V 300R	205048	50	B	69,2	290,3	3,50	34,3
WP1V 400R	205049	50	B	73,0	414,9	4,50	44,1
WP1V 500R	205050	50	B	81,6	500,3	5,70	55,9
WP1V 800R	205517	100	C	106,6	749,8	6,00	58,8
WP1V 1000R	205518	100	C	110,5	931,5	6,00	58,8
WP1V 1250R	205519	100	C	131,5	1281,0	7,50	73,5
WP1V 1500R	205520	100	C	133	1474,3	7,50	73,5
WP1V 1750R	205521	100	C	135,5	1764,0	10,80	105,8
WP1V 2000R	205522	100	C	143,3	1951,9	10,80	105,8

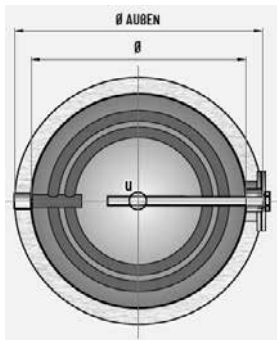
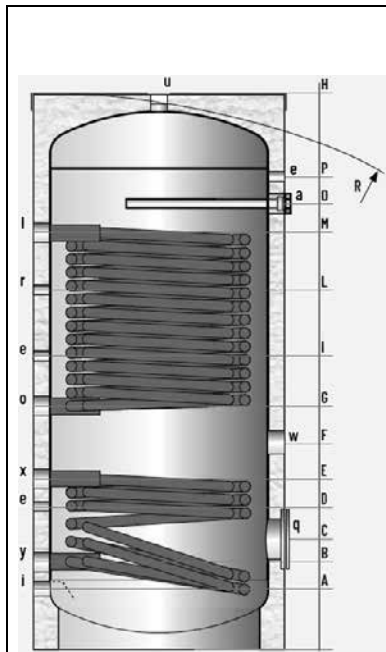

Mesures (mm)

Modèle	Ø int.	H	Ø** ext.	R*	Poids (kg)
WP2V 600R	650	1910	750	2065	188
WP2V 800R	790	1750	990	1745	234
WP2V 1000R	790	2110	990	2095	285
WP2V 1250R	950	2075	1150	2165	401
WP2V 1500R	1000	2115	1200	2145	417
WP2V 1750R	1100	2175	1300	2250	444
WP2V 2000R	1100	2350	1300	2405	486

Légende

- a. Anode de magnésium
- e. Thermomètre - sonde
- i. Entrée d'eau froide sanitaire
- l. Flux pompe à chaleur
- o. Retour pompe à chaleur
- q. Bride d'inspection
- r. Recirculatio
- u. Sortie eau chaude sanitaire
- w. Resistance électrique
- x. Flux solaire
- y. Retour solaire

* Pour la capacité de 600 l, la mesure de basculement se réfère à la cuve isolée.

** Toutes les isolations thermiques sont amovibles, sauf pour le modèle 600 l.

Mesures (mm)

Modèle	A	B	C	D	E	F	G	I	L	M	O	P
WP2V 600R	145	240	310	390	540	605	670	870	1070	1470	1510	1640
WP2V 800R	150	275	345	405	535	620	665	835	1000	1270	1310	1425
WP2V 1000R	150	275	345	475	675	750	825	975	1120	1575	1615	1770
WP2V 1250R	205	345	430	535	730	805	880	1025	1165	1560	1600	1720
WP2V 1500R	230	345	475	535	730	805	880	1025	1165	1560	1600	1740
WP2V 1750R	260	375	505	575	840	930	1005	1410	1410	1600	1750	1770
WP2V 2000R	260	375	505	575	920	990	1085	1300	1550	1750	1810	1965

Connexions

Modèle	a / l / o / x / y	e	r	i	u	w	q (mm)
WP2V 600R	1"¼	½"	½"	1"	1"¼	1"½	120/180
WP2V 800R	1"¼	½"	1"	1"½	1"½	1"½	120/180
WP2V 1000R	1"¼	½"	1"	1"½	1"½	1"½	120/180
WP2V 1250R	1"¼	½"	1"	2"	2"	1"½	220/290
WP2V 1500R	1"¼	½"	1"	2"	2"	1"½	220/290
WP2V 1750R	1"¼	½"	1"	2"	2"	1"½	220/290
WP2V 2000R	1"¼	½"	1"	2"	2"	1"½	220/290

Stockage sanitaire	<i>Matériau</i>	Acier au carbone S 235 Jr émaillé
	<i>Traitement de protection interne</i>	Émaillage alimentaire inorganique (DIN 4753.3)
	<i>Traitement de protection externe</i>	Peinture antirouille et émail industriel
	<i>Opération P max.</i>	8 bar
	<i>Opération T max.</i>	95 °C
	<i>Protection cathodique</i>	Anode de magnésium
Échangeur de chaleur	<i>Matériau</i>	Acier au carbone S 235 Jr émaillé
	<i>Traitement de protection interne</i>	Brut
	<i>Traitement de protection externe</i>	Émaillage alimentaire inorganique (DIN 4753.3)
	<i>Typologie</i>	Serpentin fixe à double spirale pour des capacités supérieures à 300
	<i>Opération P max.</i>	10 bar
	<i>Opération T max.</i>	95 °C
Caractéristiques générales	<i>Capacité</i>	600 - 2000 l
	<i>Isolation</i>	- Mousse de Polyuréthane + PVC: Classe de résistance au feu B3 (DIN 4102) - Isolant flexible en polyester + PVC: Classe de résistance au feu B2(DIN 4102)
	<i>Législation de référence</i>	- Directive 2014/68/UE (PED) art. 4 par. 3 (équipements sous pression) - Spécifications du ministère italien de la santé (aptitude des matériaux en contact avec l'ECS) - Directive 2009/125/CE (Energy related Products)

Modèle	Code	Épaisseur (mm)	Classe-ERP	Dispersion (W)	Capacité (l)	Échangeur inférieur		Échangeur supérieur	
						(m ²)	(l)	(m ²)	(l)
WP2V 600R	205051	50	B	90,2	585,7	2,00	19,6	5,00	49,0
WP2V 800R	205052	100	C	106,6	749,8	2,00	19,6	5,20	51,0
WP2V 1000R	205053	100	C	110,5	931,5	3,30	32,3	6,00	58,8
WP2V 1250R	205523	100	C	131,5	1281,0	3,60	35,3	7,50	73,5
WP2V 1500R	205524	100	C	133	1474,3	3,60	35,3	7,50	73,5
WP2V 1750R	205525	100	C	135,5	1764,0	4,20	41,2	8,50	83,3
WP2V 2000R	205526	100	C	143,3	1951,9	5,50	53,9	8,50	83,3

Mesures (mm)					
Modèle	Ø int.	H	Ø** ext.	R*	Poids (kg)
WP1X 300R	500	1595	600	1720	91
WP1X 400R	650	1395	750	1600	110
WP1X 500R	650	1645	750	1820	131
WP1X 600R	650	1895	750	2050	142
WP1X 800R	790	1750	990	1745	168
WP1X 1000R	790	2110	990	2095	188
WP1X 1250R	950	2075	1150	2165	259
WP1X 1500R	1000	2115	1200	2145	271
WP1X 1750R	1100	2235	1300	2310	340
WP1X 2000R	1100	2465	1300	2465	362

Légende
a. Anode de magnésium
e. Thermomètre - sonde
i. Entrée d'eau froide sanitaire
l. Flux pompe à chaleur
o. Retour pompe à chaleur
q. Bride d'inspection
r. Recirculatio
u. Sortie eau chaude sanitaire
w. Résistance électrique
s. Vidange du sol (1750l et 2000l)

* Pour les capacités de 300 à 600 l, la mesure de basculement se réfère à la cuve isolée.

** Toutes les isolations thermiques sont amovibles, sauf pour les modèles de 300 à 600 l.

Mesures (mm)

Modèle	A	B	C	D	F	G	L	N	O	P
WP1X 300R	120	210	300	320	495	780	925	1110	1160	1365
WP1X 400R	145	240	310	340	525	680	870	1005	1030	1140
WP1X 500R	145	240	310	350	570	810	1020	1250	1280	1390
WP1X 600R	145	240	310	390	605	930	1070	1250	1510	1640
WP1X 800R	170	275	345	405	620	840	1000	1170	1310	1425
WP1X 1000R	170	275	345	475	750	1000	1120	1275	1615	1770
WP1X 1250R	205	345	440	535	805	1030	1165	1375	1550	1700
WP1X 1500R	230	345	475	535	805	1030	1165	1325	1600	1740
WP1X 1750R	325	455	585	655	1030	1240	1385	1530	1685	1835
WP1X 2000R	325	455	585	655	1030	1240	1385	1530	1885	2035

Connexions

Modèle	a	l/o	e	r	i/u	s	w	q (mm)
WP1X 300R	1"¼	1"¼	½"	½"	1"	-	1"½	120/180
WP1X 400R	1"¼	1"¼	½"	½"	1"	-	1"½	120/180
WP1X 500R	1"¼	1"¼	½"	½"	1"	-	1"½	120/180
WP1X 600R	1"¼	1"¼	½"	½"	1"	-	1"½	120/180
WP1X 800R	1"¼	1"¼	½"	1"	1"½	-	1"½	120/180
WP1X 1000R	1"¼	1"¼	½"	1"	1"½	-	1"½	120/180
WP1X 1250R	1"¼	1"¼	½"	1"	2"	-	1"½	220/290
WP1X 1500R	1"¼	1"¼	½"	1"	2"	-	1"½	220/290
WP1X 1750R	1"¼	1"¼	½"	1"	2"	1"	1"½	220/290
WP1X 2000R	1"¼	1"¼	½"	1"	2"	1"	1"½	220/290

Stockage sanitaire	<i>Matériau</i>	INOX AISI 316L (1.4404)
	<i>Traitement de protection interne</i>	Décaper et passiver
	<i>Traitement de protection externe</i>	Décaper et passiver
	<i>Opération P max.</i>	6 bar
	<i>Opération T max.</i>	95 °C
	<i>Protection cathodique</i>	Anode de magnésium
Échangeur de chaleur	<i>Matériau</i>	INOX AISI 316L (1.4404)
	<i>Traitement de protection interne</i>	Décaper et passiver
	<i>Traitement de protection externe</i>	Décaper et passiver
	<i>Typologie</i>	Serpentin fixe à double spirale pour des capacités supérieures à 300
	<i>Opération P max.</i>	10 bar
	<i>Opération T max.</i>	95 °C
Caractéristiques générales	<i>Capacité</i>	300 -2000 l
	<i>Isolation</i>	- Mousse de Polyuréthane + PVC: Classe de résistance au feu B3 (DIN 4102) - Isolant flexible en polyester + PVC: Classe de résistance au feu B2(DIN 4102)
	<i>Législation de référence</i>	- Directive 2014/68/UE (PED) art. 4 par. 3 (équipements sous pression) - Spécifications du ministère italien de la santé (aptitude des matériaux en contact avec l'ECS) - Directive 2009/125/CE (Energy related Products)

Modèle	Code	Épaisseur (mm)	Classe-ERP	Dispersions (W)	Capacité (l)	Échangeur	
						(m ²)	(l)
WP1X 300R	205482	50	B	69,2	290,3	3,50	34,3
WP1X 400R	205483	50	B	73,0	414,9	4,50	44,1
WP1X 500R	205484	50	B	81,6	500,3	5,70	55,9
WP1X 600R	205485	50	B	90,2	585,7	5,70	55,9
WP1X 800R	205486	100	C	106,6	749,8	6,00	58,8
WP1X 1000R	205487	100	C	110,5	931,5	6,00	58,8
WP1X 1250R	205488	100	C	131,5	1281,0	7,50	73,5
WP1X 1500R	205489	100	C	133	1474,3	7,50	73,5
WP1X 1750R	205490	100	C	135,5	1764,0	10,40	101,9
WP1X 2000R	205491	100	C	143,3	1951,9	10,40	101,9

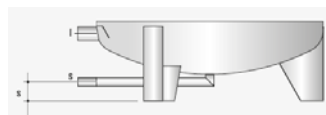
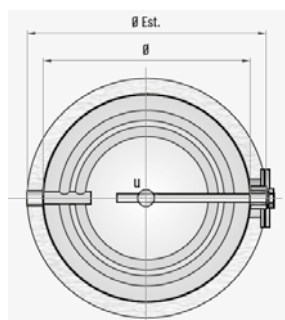
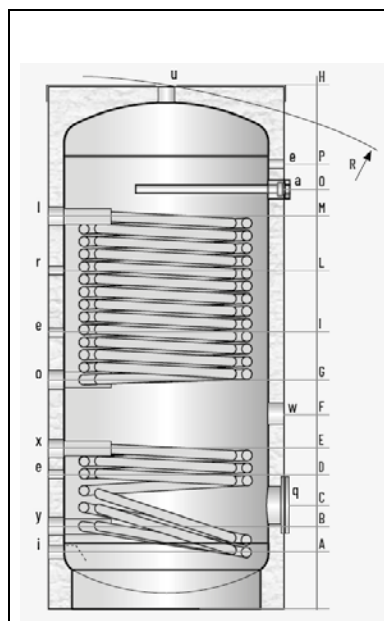

Mesures (mm)

Modèle	Ø int.	H	Ø** ext.	R*	Poids (kg)
WP2X 300R	500	1595	600	1720	90
WP2X 400R	650	1395	750	1600	107
WP2X 500R	650	1645	750	1820	131
WP2X 600R	650	1895	750	2050	154
WP2X 800R	790	1750	990	1745	179
WP2X 1000R	790	2110	990	2095	219
WP2X 1250R	950	2075	1150	2165	293
WP2X 1500R	1000	2115	1200	2145	305
WP2X 1750R	1100	2235	1300	2310	357
WP2X 2000R	1100	2465	1300	2465	396

Légende

- a. Anode de magnésium
- e. Thermomètre - sonde
- i. Entrée d'eau froide sanitaire
- l. Flux pompe à chaleur
- o. Retour pompe à chaleur
- q. Bride d'inspection
- r. Recirculatio
- u. Sortie eau chaude sanitaire
- w. Resistance électrique
- x. Flux solaire
- y. Retour solaire
- s. Vidange du sol (1750l et 2000l)

* Pour les capacités de 300 à 600 l, la mesure de basculement se réfère à la cuve isolée.

** Toutes les isolations thermiques sont amovibles, sauf pour les modèles de 300 à 600 l.

Mesures (mm)

Modèle	A	B	C	D	E	F	G	I	L	M	O	P
WP2X 300R	120	210	300	320	430	495	560	745	925	1110	1160	1365
WP2X 400R	145	240	310	340	440	525	565	720	870	1005	1030	1140
WP2X 500R	145	240	310	350	460	570	610	820	1020	1250	1280	1390
WP2X 600R	145	240	310	390	540	605	670	870	1070	1470	1510	1640
WP2X 800R	170	275	345	405	535	620	665	835	1000	1270	1310	1425
WP2X 1000R	170	275	345	475	675	750	825	975	1120	1575	1615	1770
WP2X 1250R	205	345	430	535	730	805	880	1025	1165	1560	1600	1720
WP2X 1500R	230	345	475	535	730	805	880	1025	1165	1560	1600	1740
WP2X 1750R	340	455	585	655	920	1010	1085	1490	1490	1680	1830	1850
WP2X 2000R	325	455	585	655	955	1030	1105	1245	1385	1805	1885	2035

Connexions

Modèle	a / l / o / x / y	e	r	i / u	s	w	q (mm)
WP2X 300R	1"¼	½"	½"	1"	-	1"½	120/180
WP2X 400R	1"¼	½"	½"	1"	-	1"½	120/180
WP2X 500R	1"¼	½"	½"	1"	-	1"½	120/180
WP2X 600R	1"¼	½"	½"	1"	-	1"½	120/180
WP2X 800R	1"¼	½"	1"	1"½	-	1"½	120/180
WP2X 1000R	1"¼	½"	1"	1"½	-	1"½	120/180
WP2X 1250R	1"¼	½"	1"	2"	-	1"½	220/290
WP2X 1500R	1"¼	½"	1"	2"	-	1"½	220/290
WP2X 1750R	1"¼	½"	1"	2"	1"	1"½	220/290
WP2X 2000R	1"¼	½"	1"	2"	1"	1"½	220/290

Stockage sanitaire	<i>Matériau</i>	INOX AISI 316L (1.4404)
	<i>Traitement de protection interne</i>	Décaper et passiver
	<i>Traitement de protection externe</i>	Décaper et passiver
	<i>Opération P max.</i>	8 bar
	<i>Opération T max.</i>	95 °C
	<i>Protection cathodique</i>	Anode de magnésium
Échangeur de chaleur	<i>Matériau</i>	INOX AISI 316L (1.4404)
	<i>Traitement de protection interne</i>	Décaper et passiver
	<i>Traitement de protection externe</i>	Décaper et passiver
	<i>Typologie</i>	Serpentin fixe à double spirale pour des capacités supérieures à 300
	<i>Opération P max.</i>	10 bar
	<i>Opération T max.</i>	95 °C
Caractéristiques générales	<i>Capacité</i>	600 - 2000 l
	<i>Isolation</i>	- Mousse de Polyuréthane + PVC: Classe de résistance au feu B3 (DIN 4102) - Isolant flexible en polyester + PVC: Classe de résistance au feu B2(DIN 4102)
	<i>Législation de référence</i>	- Directive 2014/68/UE (PED) art. 4 par. 3 (équipements sous pression) - Spécifications du ministère italien de la santé (aptitude des matériaux en contact avec l'ECS) - Directive 2009/125/CE (Energy related Products)

Modèle	Code	Épaisseur (mm)	Classe-ERP	Dispersion (W)	Capacité (l)	Échangeur inférieur		Échangeur supérieur	
						(m ²)	(l)	(m ²)	(l)
WP2X 300R	205492	50	B	69,2	290,3	1,00	9,8	2,40	23,5
WP2X 400R	205493	50	B	73,0	414,9	1,20	11,8	3,00	29,4
WP2X 500R	205494	50	B	81,6	500,3	1,50	14,7	4,20	41,2
WP2X 600R	205495	50	B	90,2	585,7	2,00	19,6	5,00	49,0
WP2X 800R	205496	100	C	106,6	749,8	2,00	19,6	5,20	51,0
WP2X 1000R	205497	100	C	110,5	931,5	3,30	32,3	6,00	58,8
WP2X 1250R	205498	100	C	131,5	1281,0	3,60	35,3	7,50	73,5
WP2X 1500R	205499	100	C	133	1474,3	3,60	35,3	7,50	73,5
WP2X 1750R	205500	100	C	135,5	1764,0	4,20	41,2	8,50	83,3
WP2X 2000R	205501	100	C	143,3	1951,9	5,50	53,9	8,50	83,3

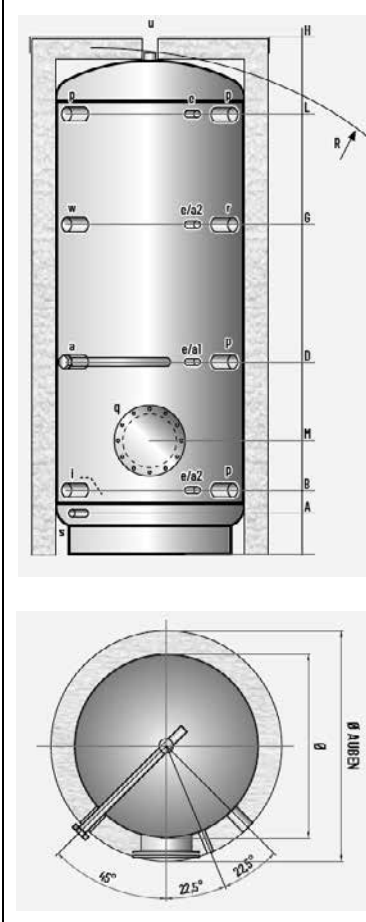
		Mesures (mm)					
		Modèle	Ø int.	H	Ø* ext.	R	Poids (kg)
		ATV 800R	790	1750	990	1745	155
		ATV 1000R	790	2110	990	2095	179
		ATV 1250R	950	2075	1150	2165	269
		ATV 1500R	1000	2115	1200	2145	283
		ATV 1750R	1100	2175	1300	2250	338
		ATV 2000R	1100	2380	1300	2465	399
		<p>Légende</p> <ul style="list-style-type: none"> a. Anode de magnésium a1-a2. Préparation pour anode à courant externe e. Thermomètre - sonde i. Entrée d'eau froide sanitaire p. Entrée/sortie d'utilisation q. Bride d'inspection r. Circulation s. Vidange u. Sortie eau chaude sanitaire w. Resistance électrique 					

* Toutes les isolations thermiques sont amovibles

Modèle	Mesures (mm)						Connexions					
	A	B	D	G	L	M	a/p/ r	e	i/u	s	w	q (mm)
ATV 800R	150	275	655	1145	1410	450	1"¼	½"	1"½	1"	1"½	300/380
ATV 1000R	150	275	810	1355	1755	455	1"¼	½"	1"½	1"	1"½	300/380
ATV 1250R	210	330	800	1350	1685	520	1"¼	½"	2"	1"	1"½	300/380
ATV 1500R	235	340	765	1400	1725	520	1"¼	½"	2"	1"	1"½	300/380
ATV 1750R	265	370	930	1335	1745	575	1"¼	½"	2"	1"	1"½	350/430
ATV 2000R	265	370	930	1435	1945	575	1"¼	½"	2"	1"	1"½	350/430

Stockage sanitaire	<i>Matériau</i>	Acier au carbone S 235 Jr émaillé
	<i>Traitement de protection interne</i>	Émaillage alimentaire inorganique (DIN 4753.3)
	<i>Traitement de protection externe</i>	Peinture antirouille et émail industriel
	<i>Opération P max.</i>	8 bar
	<i>Opération T max.</i>	95 °C
	<i>Protection cathodique</i>	Anode de magnésium
Caractéristiques générales	<i>Capacité</i>	800 - 2000 l
	<i>Isolation</i>	- Mousse de Polyuréthane + PVC: Classe de résistance au feu B3 (DIN 4102) - Isolant flexible en polyester + PVC: Classe de résistance au feu B2(DIN 4102)
	<i>Législation de référence</i>	- Directive 2014/68/UE (PED) art. 4 par. 3 (équipements sous pression) - Spécifications du ministère italien de la santé (aptitude des matériaux en contact avec l'ECS) - Directive 2009/125/CE (Energy related Products)

Modèle	Code	Épaisseur (mm)	Classe-ERP	Dispersion (W)	Capacité (l)
ATV 800R	205502	100	C	113,8	754,9
ATV 1000R	205503	100	C	117,6	936,6
ATV 1250R	205504	100	C	143,9	1272,4
ATV 1500R	205505	100	C	136,7	1478,0
ATV 1750R	205506	100	C	139,7	1763,8
ATV 2000R	205507	100	C	149,2	1958,6

Mesures (mm)					
Modèle	Ø int.	H	Ø* ext.	R	Poids (kg)
ATX 800R	790	1750	990	1745	116
ATX 1000R	790	2110	990	2095	134
ATX 1250R	950	2075	1150	2165	178
ATX 1500R	1000	2115	1200	2145	195
ATX 1750R	1100	2235	1300	2310	239
ATX 2000R	1100	2465	1300	2465	261

Légende	
a.	Anode de magnésium
a1-a2.	Préparation pour anode à courant externe
e.	Thermomètre - sonde
i.	Entrée d'eau froide sanitaire
p.	Entrée/sortie d'utilisation
q.	Bride d'inspection
r.	Circulation
s.	Vidange
u.	Sortie eau chaude sanitaire
w.	Resistance électrique

* Toutes les isolations thermiques sont amovibles

Modèle	Mesures (mm)						Connexions					
	A	B	D	G	L	M	a/p/ r	e	i/u	s	w	q (mm)
ATX 800R	170	275	655	1145	1410	450	1"¼	½"	1"½	1"	1"½	300/380
ATX 1000R	170	275	810	1355	1755	455	1"¼	½"	1"½	1"	1"½	300/380
ATX 1250R	210	330	800	1350	1685	520	1"¼	½"	2"	1"	1"½	300/380
ATX 1500R	235	340	765	1400	1725	520	1"¼	½"	2"	1"	1"½	300/380
ATX 1750R	92	475	1010	1415	1775	655	1"¼	½"	2"	1"	1"½	350/430
ATX 2000R	100	475	1040	1515	1975	655	1"¼	½"	2"	1"	1"½	350/430

Stockage sanitaire	<i>Matériau</i>	INOX AISI 316L (1.4404)
	<i>Traitement de protection interne</i>	Décaper et passiver
	<i>Traitement de protection externe</i>	Décaper et passiver
	<i>Opération P max.</i>	6 bar
	<i>Opération T max.</i>	95 °C
	<i>Protection cathodique</i>	Anode de magnésium
Caractéristiques générales	<i>Capacité</i>	800 -2000 l
	<i>Isolation</i>	- Mousse de Polyuréthane + PVC: Classe de résistance au feu B3 (DIN 4102) - Isolant flexible en polyester + PVC: Classe de résistance au feu B2(DIN 4102)
	<i>Législation de référence</i>	- Directive 2014/68/UE (PED) art. 4 par. 3 (équipements sous pression) - Spécifications du ministère italien de la santé (aptitude des matériaux en contact avec l'ECS) - Directive 2009/125/CE (Energy related Products)

Modèle	Code	Épaisseur (mm)	Classe-ERP	Dispersions (W)	Capacité (l)
ATX 800R	205508	100	C	113,8	754,9
ATX 1000R	205509	100	C	117,6	936,6
ATX 1250R	205510	100	C	143,9	1272,4
ATX 1500R	205511	100	C	136,7	1478,0
ATX 1750R	205512	100	C	139,7	1763,2
ATX 2000R	205513	100	C	149,2	1958,6

Pompes à chaleur à eau chaude (Chauffe-eau thermodynamique)

Les caves sont souvent chauffées par une chaudière ou par des appareils ménagers électriques. Au lieu de laisser cette énergie inutilisée, la pompe à chaleur à eau chaude WWK 300 la capte et prélève sa chaleur excédentaire. L'énergie ainsi récupérée réchauffe l'eau potable. On dés-humidifie ainsi la cave et l'on préserve la substance du bâtiment. Si la pompe à chaleur à eau chaude est placée dans la chambre de séchage, on profite de l'avantage supplémentaire d'un sèche-linge. Dotée d'une technologie énergétique écologique et durable, la WWK 300 electronic (SOL) apporte sa contribution à une utilisation responsable des ressources naturelles, puisque les émissions de CO₂ sont considérablement réduites.

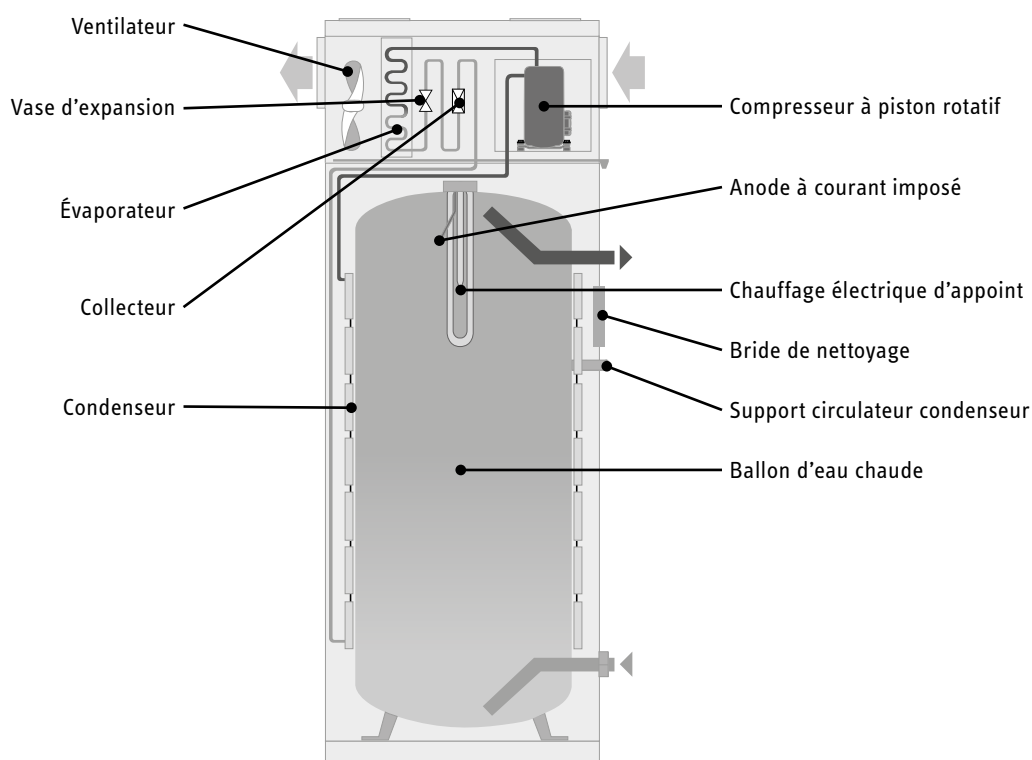

WWK 300 electronic CH / SOL

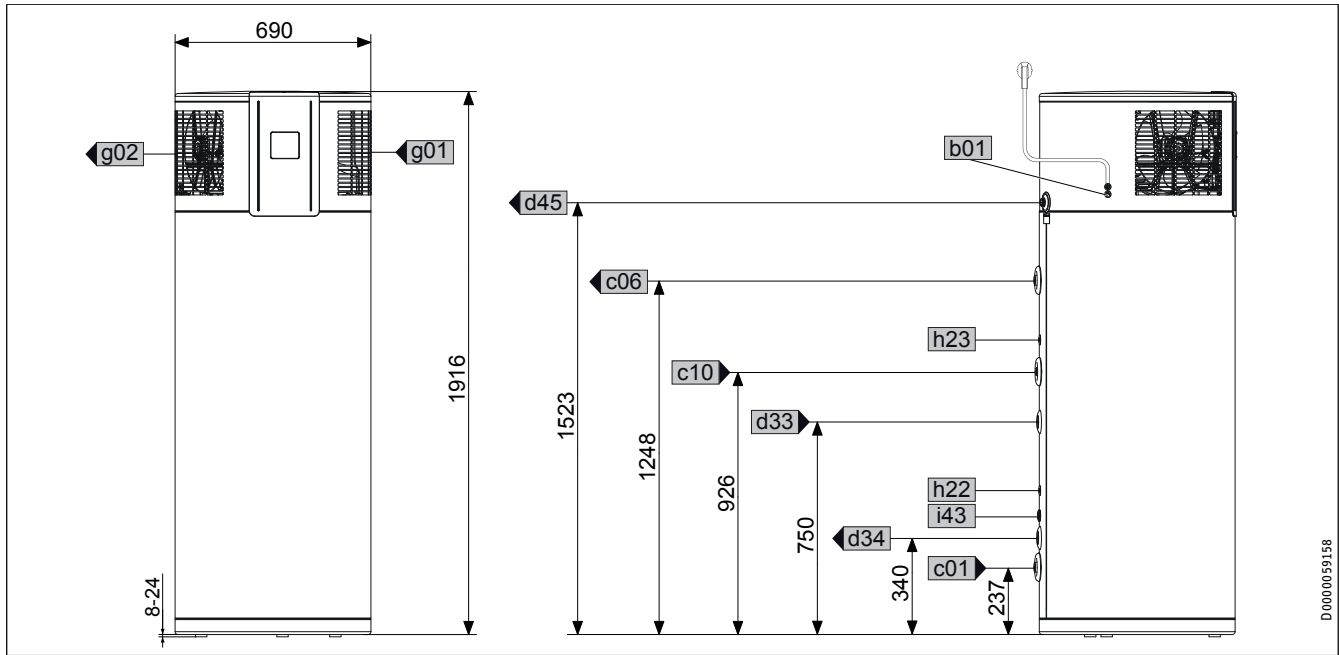

WWK 300 electronic CH SOL			
b01	Passage des câbles électriques		
c01	Arrivée eau froide	Filetage mâle	G 1 A
c06	Sortie eau chaude	Filetage mâle	G 1 A
c10	Boucle de circulation	Filetage mâle	G 1/2 A
d33	Départ générateur de chaleur	Filetage femelle	G 1
d34	Retour générateur de chaleur	Filetage femelle	G 1
d45	Sortie d'évacuation des condensats	Filetage mâle	G 3/4 A
g01	Aspiration d'air		
g02	Refolement d'air		
h22	Sonde générateur de chaleur	Diamètre	mm 9,6
h23	Sonde générateur de chaleur opt.	Diamètre	mm 9,6
i01	Bride	Diamètre	mm 182
		Entraxe des trous	mm 150
		Vis	M 12
		Couple de serrage	Nm 15
		Hauteur	mm 1186
i43	Protection de l'ouverture de production		

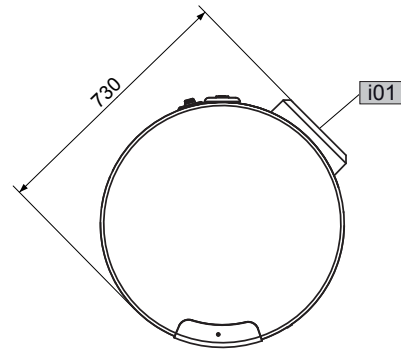
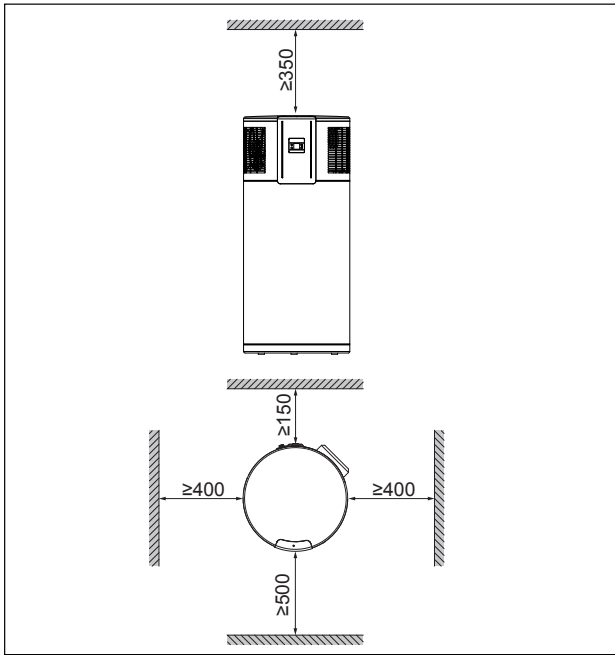

	WWK 300 electronic CH	WWK 300 electronic CH SOL
Dimensions		
Hauteur	mm	1905
Diamètre	mm	690
Hauteur de basculement	mm	2026
Hauteur de basculement avec emballage	mm	2230
Dimensions de l'unité d'emballage hauteur/largeur/profondeur	mm	2100/740/740
Poids		
Poids, à vide	kg	135
Raccords		
Raccordement pour écoulement des condensats		G 3/4 A
Raccordement de circulation		G 1/2 A
Raccordement hydraulique		G 1 A
Raccord échangeur de chaleur		G 1
Valeurs		
Type d'anode		Anode à courant imposé
Débit d'air	m ³ /h	550
Nombre d'utilisateurs recommandé		≤ 6

STIEBEL ELTRON AG | Gass 8 | 5242 Lupfig
Téléphone 056 464 05 00 | info@stiebel-eltron.ch | www.stiebel-eltron.ch

Avertissement légal | En dépit d'une compilation minutieuse, nous ne pouvons garantir que les informations contenues dans le présent prospectus sont exemptes d'erreurs. Les déclarations concernant les équipements et les caractéristiques sont données à titre indicatif. Les caractéristiques des équipements décrits dans la présente brochure ne sont pas considérées comme la qualité convenue de nos produits. Certaines caractéristiques sont susceptibles de changer ou d'être supprimées en raison du développement continu de nos produits. Veuillez contacter votre conseiller local concernant les informations sur les caractéristiques d'équipement actuellement en vigueur. Les illustrations du présent prospectus ne constituent que des exemples d'application. Les illustrations comprennent également des pièces d'installation, des accessoires et des équipements spéciaux qui ne font pas partie de la fourniture standard. Une réimpression – même partielle – n'est autorisée qu'avec le consentement de l'éditeur.